

MANUAL DE USO

LRSD-72-HD

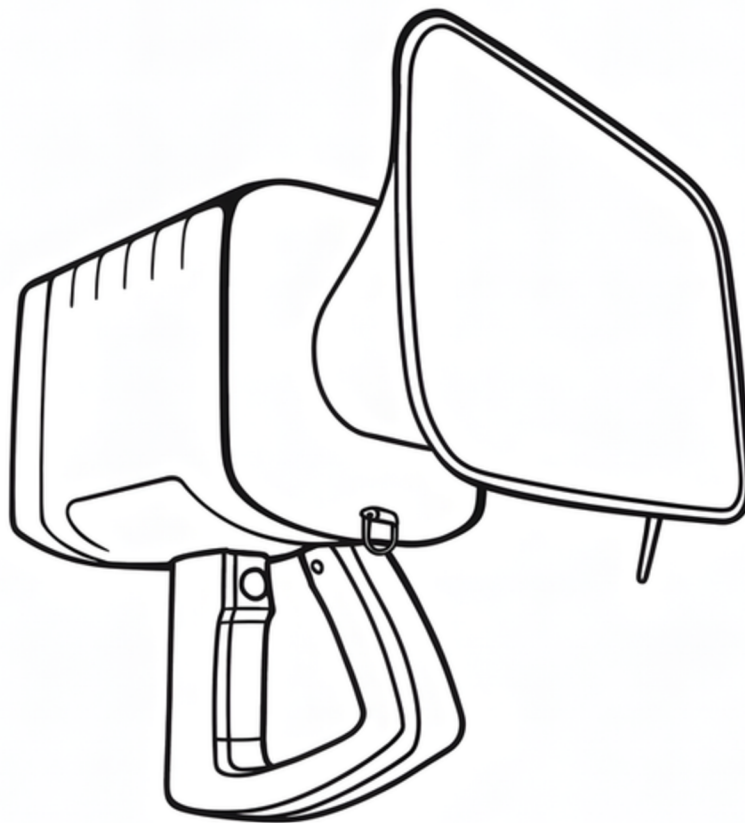

ADVERTENCIA

- Lea atentamente este manual antes de cualquier uso.
- No obstruya el altavoz.
- No abra el dispositivo ni el compartimento de baterías.
- Cumpla con las condiciones de uso indicadas en el manual.
- El usuario debe usar protección auditiva.
- Respete las distancias de seguridad al usar el dispositivo.
- Asegúrese de que el volumen esté al mínimo antes de encender el dispositivo.



**ATENCIÓN AL RUIDO -
PELIGRO**



**SE DEBE USAR PROTECCIÓN
AUDITIVA**

MANUAL DE USO

LRSD-72-HD ALLIANCE DEFENSE & SECURITY

N°	Materiales	Cantidad
1	LRSD-72-HD	1
2	Micrófono con cableado	1
3	Micrófono inalámbrico (HF)	1
4	Correa de hombro	1
5	Cargador 100/240 V - 25,2 V con connector EU	1
6	Cable USB macho-macho	1
7	Manual de uso	1
8	Maletín de transporte	1

MANUAL DE USO

LRSD-72-HD ALLIANCE DEFENSE & SECURITY

ENCENDIDO, APAGADO Y RECARGA

ARRANQUE

Encendido

- Pulse el botón rojo « POWER » durante 3 segundos.
- Mantenga la presión hasta que los LEDs azules « BATTERY LEVEL » comiencen a parpadear.
- Luego, suelte el botón.
- El dispositivo ya está encendido: el LED del botón « POWER » se ilumina en rojo intenso.

Indicación luminosa de otras funciones

- Una vez encendido el dispositivo, los LEDs de los siguientes botones se iluminan automáticamente en rojo tenue:
 - DISPERS
 - SIREN 1
 - MIC.HF
 - REC.&PLAY

Nota: Estas luces indican que las funciones están preparadas para ser activadas, aunque aún no están en funcionamiento.

APAGADO

- Mantenga presionado el botón rojo « POWER » durante 3 segundos hasta que los LEDs azules « BATTERY LEVEL » parpaddeen. Luego, suelte el botón; el dispositivo queda apagado.

RECARGA

Nota: Durante el uso del dispositivo, los cuatro indicadores LED azules representan el 100%, 75%, 50% y 25% de la carga de la batería restante.

- Antes de recargar, el dispositivo debe estar siempre apagado.
- Para proceder a la carga, retire la tapa de protección del conector « DC25.2V » y conecte el cable de alimentación del cargador.
- Durante la carga, se encenderá una luz roja en el cargador. Los LEDs azules del nivel de batería del dispositivo y el LED rojo del botón POWER también se activarán.
- La luz del cargador pasará de rojo a verde cuando la batería esté completamente cargada y los cuatro LEDs azules se mantendrán fijos. Desconecte el cargador, vuelva a colocar la tapa de protección y guarde el dispositivo.

MANUAL DE USO

LRSD-72-HD ALLIANCE DEFENSE & SECURITY

FUNCIONES

VOZ

Micrófono integrado (para usar la voz mediante el micrófono « MIC » en modo megáfono de mano):

- Mantenga presionado el botón pulsador redondo situado en el mango mientras ajusta el volumen con el botón « VOL ».

Micrófono con cable (para usar la voz mediante el micrófono con cable en modo bandolera):

- Retire la tapa del conector « AUX » y conecte el micrófono.
- Mantenga presionado el botón pulsador rojo del micrófono mientras ajusta el volumen con el botón « VOL ».

Nota: tanto el micrófono integrado como el micrófono con cable son micrófonos de tipo "close-talk", diseñados para su uso al hablar con los labios en contacto con la rejilla.

Micrófono inalámbrico HF (para usar el dispositivo con el micrófono inalámbrico):

- Inserte dos pilas AA en el micrófono HF.
- Enciéndalo presionando el botón correspondiente. ⏻
- Verifique que esté correctamente sintonizado a 665.000 MHz.
- Una vez encendido el micrófono, presione el botón amarillo « MIC.HF » para activar el modo radio HF del dispositivo; el LED « MIC.HF » se iluminará en rojo intenso y el LED « POWER » en verde.
- Use el micrófono inalámbrico a una distancia suficiente del dispositivo para evitar efectos de sonido desagradables.

Nota: Todos los dispositivos LRSD (70/71/72) tienen la capacidad de recibir y transmitir simultáneamente dentro del rango de transmisión del micrófono inalámbrico utilizado.

Atención: El micrófono integrado permanece activo si mantiene presionado el botón pulsador situado en el mango; ambas voces pueden transmitirse simultáneamente.

DISPERS (SEÑAL DE DISPERSIÓN)

Atención: verifique que el botón « VOL » esté al mínimo.

- Presione el botón rojo « DISPERS » para activar la función.
- El LED rojo se iluminará más intensamente para confirmar la activación.
- Escuchará la señal de dispersión al mínimo; luego, ajuste la potencia deseada con el botón « VOL ».

Nota: Si mantiene presionado el botón pulsador del mango del dispositivo, la señal de dispersión se detendrá y se pasará al modo de voz mediante el micrófono integrado del dispositivo. Esto no funciona desde el micrófono con cable conectado al dispositivo.

MANUAL DE USO

LRSD-72-HD ALLIANCE DEFENSE & SECURITY

SIREN 1

Atención: verifique que el botón « VOL » esté al mínimo.

- Presione el botón rojo « SIREN 1 » para activar la función.
- El LED rojo se iluminará más intensamente para confirmar la activación.
- Escuchará la sirena al mínimo; luego, ajuste la potencia deseada con el botón « VOL ».

Nota: Si mantiene presionado el botón pulsador del mango del dispositivo, la señal de la sirena se detendrá y se pasará al modo de voz mediante el micrófono integrado del dispositivo. Esto no funciona desde el micrófono con cable conectado al dispositivo.

REC. & PLAY

Grabación:

- Mantenga presionado el botón amarillo « REC.&PLAY » hasta que el LED « POWER » se encienda en rojo.
- Una vez que el LED esté encendido, continúe manteniendo presionado el botón « REC.&PLAY » y grabe su mensaje.
- Al finalizar su mensaje, simplemente suelte el botón « REC.&PLAY ».

Nota: No es necesario ajustar el botón « VOL » durante el uso del modo de grabación.

Reproducción:

- Presione una vez el botón « REC.&PLAY ».
- Ajuste el volumen de reproducción con el botón « VOL ».
- El mensaje se reproducirá de forma continua y en bucle hasta que vuelva a presionar el botón « REC.&PLAY ».

Nota: Si mantiene presionado el botón pulsador del mango del dispositivo, se interrumpirá el modo de reproducción y se pasará al modo de voz mediante el micrófono integrado del dispositivo. Esto no funciona desde el micrófono con cable conectado al dispositivo.

MP3 VIA PUERTO USB

- Levante la tapa de protección e inserte la memoria USB que contenga los archivos MP3. Si hay archivos compatibles en la memoria, los tres botones blancos « ANTERIOR » / « LECTURA-PAUSA » / « SIGUIENTE » se iluminarán en rojo tenue.
- Presione el botón « LECTURA-PAUSA »: el LED rojo de este botón se encenderá y se reproducirá en bucle la primera pista de la memoria USB. Use los botones blancos « ANTERIOR » o « SIGUIENTE » para reproducir los demás archivos. Ajuste el volumen deseado con el botón « VOL ».

Nota: Si mantiene presionado el botón pulsador del mango del dispositivo, se interrumpirá el modo de reproducción y se pasará al modo de voz mediante el micrófono integrado del dispositivo. Esto no funciona desde el micrófono con cable conectado al dispositivo.

MANUAL DE USO

LRSD-72-HD ALLIANCE DEFENSE & SECURITY

DISPOSITIVO Y BATERÍA: USOS Y PRECAUCIONES

Para garantizar la seguridad del usuario y evitar daños materiales, lea atentamente las siguientes instrucciones antes de usar este producto. La empresa no se hace responsable de accidentes derivados del incumplimiento de estas indicaciones:

Instrucciones de seguridad:

- Protección contra la humedad: Evite todo contacto de los líquidos de la batería con agua u otros líquidos. En caso de fuga de la batería, no toque el líquido. Si hay contacto, enjuague inmediatamente con agua y consulte a un médico si es necesario.
- Cargar únicamente con el cargador suministrado por el fabricante.
- Evite el calor excesivo: Mantenga la batería o el dispositivo alejados de cualquier fuente de calor o fuego.
- Prohibido desmontar: Nunca desmonte la batería usted mismo.
- No utilice el dispositivo con baterías de tipo o modelo diferente.
- Limpie regularmente el dispositivo y sus accesorios con un paño suave.
- Si detecta olor extraño, calor o cualquier otra anomalía, deje de usar el dispositivo inmediatamente.

Condiciones de uso y almacenamiento:

- No utilice el dispositivo ni almacene la batería en entornos no conformes.
- Temperatura de funcionamiento: 0°C ~ +45°C.
- Si la batería no se ha utilizado durante más de tres meses, cárguela antes de usarla.
- Para almacenamiento a largo plazo, puede conservar el dispositivo a una temperatura entre -10°C y 20°C, en un entorno seco (humedad relativa 45~75%) y alejado de fuentes de calor.
- Condiciones de almacenamiento recomendadas: 20°C ± 5°C.
- Si la batería no se va a usar durante un periodo prolongado, cárguela cada tres meses para mantener aproximadamente un 50% de su capacidad.

MANUAL DE USO

LRSD-72-HD ALLIANCE DEFENSE & SECURITY

ESQUEMA DE POTENCIA

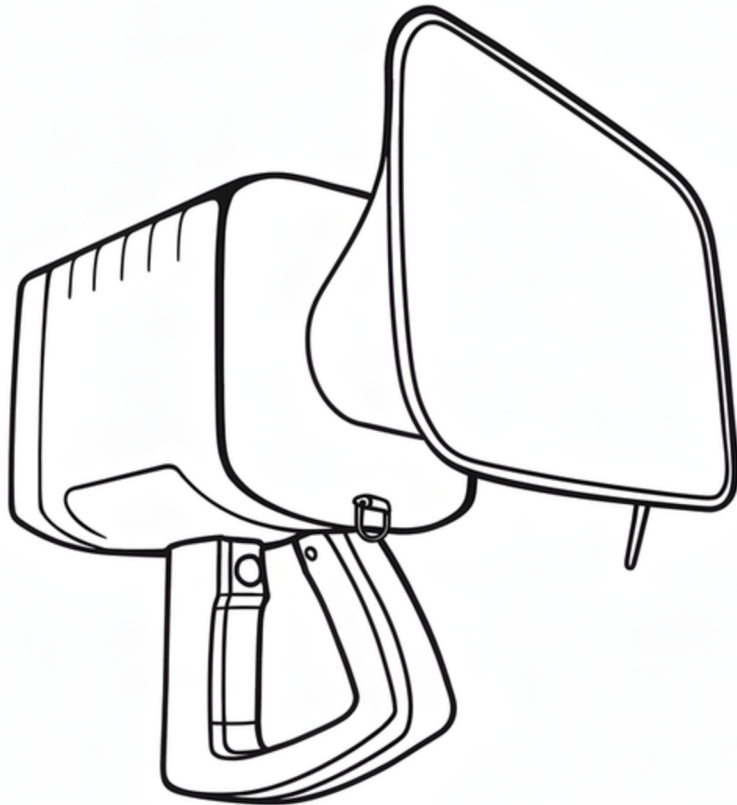

ZONA
PELIGROSA

ZONA DE
DISPERSIÓN

ZONA DE
DIFUSIÓN

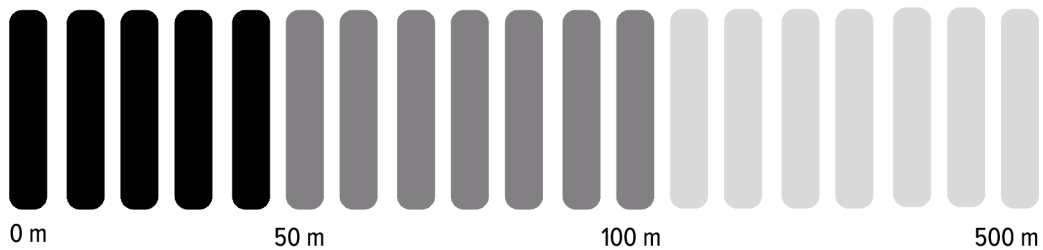

MANUAL DE USO

LRSD-72-HD ALLIANCE DEFENSE & SECURITY

DIMENSIONES

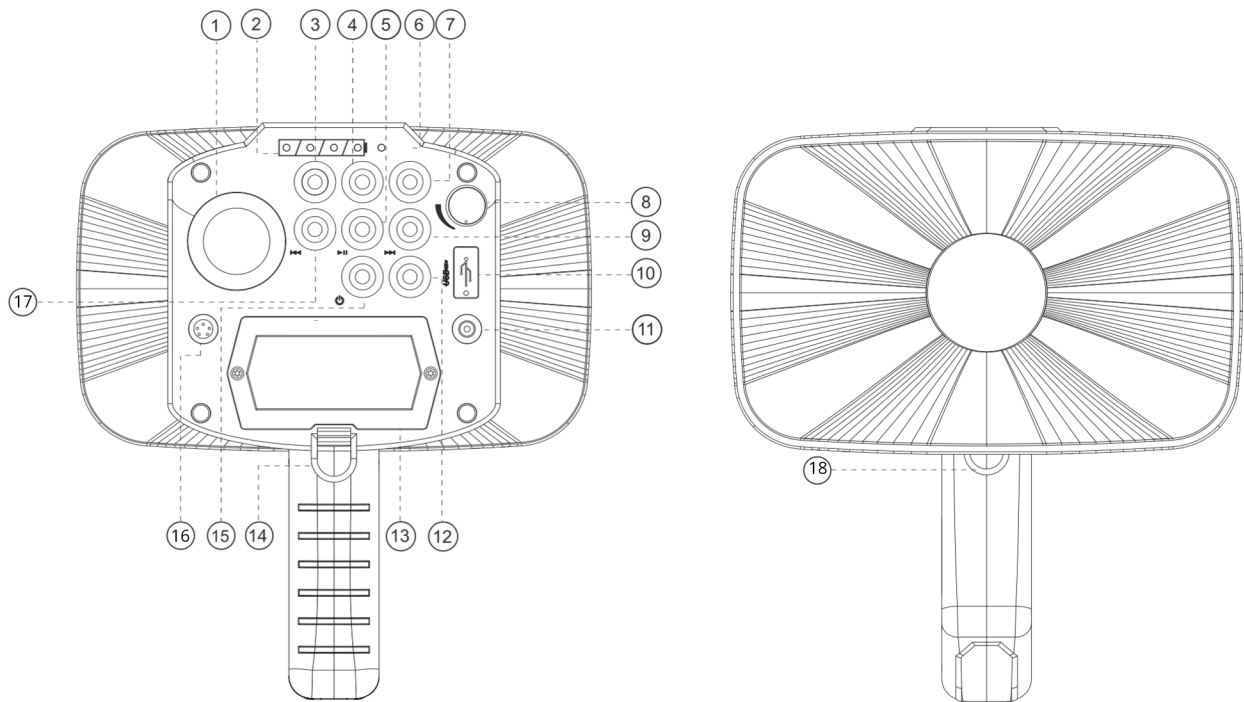

- 1. Micrófono
- 2. Indicador de carga de batería
- 3. Botón de dispersión
- 4. Botón SIREN
- 5. Lectura/Pausa
- 6. Indicador polivalente
- 7. Botón del micrófono sin cables
- 8. Control de volumen principal
- 9. Siguiete

- 10. Puerto USB
- 11. Puerto de carga
- 12. Botón de registro
- 13. Compartimento de la batería
- 14. Ganchos para correas de transporte
- 15. Interruptor de encendido/apagado
- 16. Entrada de audio externa / Micrófono con cable
- 17. Anterior
- 18. Botón de voz con micrófono incorporado

