

Quick Start Guide

*Thermal Monocular*

**CONDOR LRF 2.0 SERIES**



## English

---

Thermal Monocular 1

## Deutsch

---

Wärmebild-Monokular 6

## Français

---

Monoculaire thermique 11

## Español

---

Monocular térmico 16

## Português

---

Monóculo térmico 21

## Italiano

---

Termocannocchiale  
monoculare 26

## Čeština

---

Termovizní monokulár 31

## Slovenčina

---

Termografický monokulár 36

## Polski

---

Monokular termowizyjny 41

## Magyar

---

Monokuláris hőkamera 46

## Română

---

Cameră monocular cu  
termoviziune 51

## Български

---

Топлинен монокуляр 56

## Nederlands

---

Thermische monoculair 61

## Dansk

---

Termisk monokulært kamera 66

## Norsk

---

Termisk monokikkert 71

## Suomi

---

Yksilinssinen lämpötähtäin 76

## Svenska

---

Termisk tubkikare 81

## Lietuvių

---

Terminis monokuliaras 86

## Русский

---

Монокулярный тепловизор 91

## 日本語

---

サーマル単眼鏡 96

## 한국어

---

열화상 단망경 101

## 繁體中文

---

單眼熱像儀 106



Contact Us

## 1. Introduction

HIKMICRO CONDOR LRF 2.0 series is a powerful and innovative thermal monocular equipped with a high-end infrared detector. The device can be mainly applied in the forest & field hunting, birding, animal searching, adventuring, and rescuing scenario regardless of light and weather conditions.

- ◆ With less than 15 mK NETD and shutterless image system, it ensures a seamless observing experience of ultra-clear image quality and detail recognition without being disturbed by the shutter.
- ◆ Powered with its 1000 m laser rangefinder, it can accurately measure the distance under any condition.

## 2. Package Content

Device (× 1), Type-C Cable (× 1), Batteries (× 2), Neck Strap (× 1), Hand Strap (× 1), Battery Charger (× 1), Lint-Free Cloth (× 1), Carrying Bag (× 1), and Quick Start Guide (× 1).

## 3. Appearance



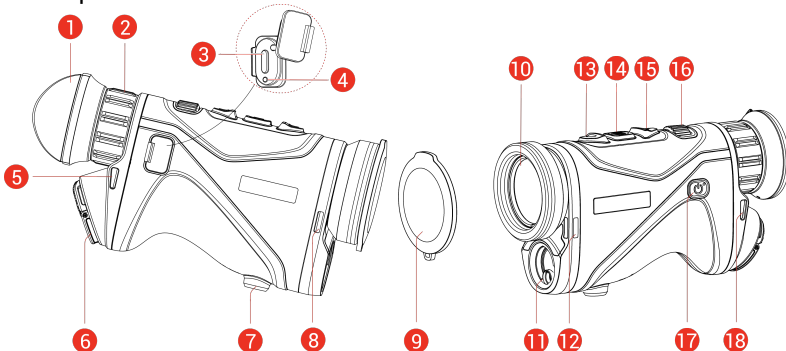

The appearance may vary according to different models. Please take the actual product for reference.



1	<b>Eyepiece</b>	The piece placed closest to the eye to view the target.
2	<b>Diopter Adjustment Ring</b>	Adjusts the dioptic setting.
3	<b>Type-C Interface</b>	To connect the device to power supply or transmit data with a type-C cable.
4	<b>Charging Status Indicator</b>	Indicates the charging status of the device. <ul style="list-style-type: none"> <li>◆ Flashing Red &amp; Green: Error occurred.</li> <li>◆ Solid Red: Charging.</li> <li>◆ Solid Green: Fully charged.</li> </ul>

# English

---

5, 8, 12, 18	<b>Strap Attachment Point</b>	Attaches the neck strap or hand strap.
6	<b>Battery Compartment</b>	For holding the battery.
7	<b>Tripod Mount</b>	Mounts the tripod.
9	<b>Lens Cover</b>	Protects the lens from dust or scratch.
10	<b>Thermal Lens</b>	For thermal imaging.
11	<b>Laser Range Finder</b>	Measures the distance to the target with laser.
13	 <b>Up Key</b>	<b>Non-Menu Mode:</b> <ul style="list-style-type: none"><li>◆ <b>Press:</b> Turn on laser ranging.</li><li>◆ <b>Double-Press:</b> Turn off laser ranging.</li><li>◆ <b>Hold:</b> Start/Stop recording videos.</li></ul> <b>Menu Mode:</b> Move up.
14	 <b>Mode Key</b>	<b>Non-Menu Mode:</b> <ul style="list-style-type: none"><li>◆ <b>Press:</b> Switch palettes.</li><li>◆ <b>Hold:</b> Enter the menu.</li></ul> <b>Menu Mode:</b> <ul style="list-style-type: none"><li>◆ <b>Press:</b> Confirm/Set parameters.</li><li>◆ <b>Hold:</b> Save and exit menu.</li></ul>
15	 <b>Down Key</b>	<b>Non-Menu Mode:</b> <ul style="list-style-type: none"><li>◆ <b>Press:</b> Switch digital zoom.</li><li>◆ <b>Hold:</b> Correct non-uniformity of display (FFC).</li></ul> <b>Menu Mode:</b> Move down.
16	<b>Focus Knob</b>	Adjusts focus to obtain clear targets.
17	 <b>Power</b>	<ul style="list-style-type: none"><li>◆ <b>Press:</b> Standby mode/Wake up device.</li><li>◆ <b>Hold:</b> Power on/off.</li></ul> <i>* The power indicator stays solid red when the device is on.</i>
13 + 14		Press to capture snapshots.

## 4. Install Battery

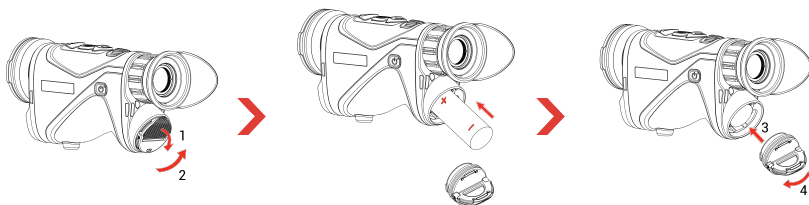

### Steps:

1. Lift the pull tab (1), and rotate the battery compartment cover counterclockwise (2) to loosen it.
2. Insert a battery into the battery compartment as the positive and negative marks indicate.
3. Insert the battery compartment cover (3) and rotate it clockwise (4) until it is tight and locked.

### Note

- ♦ Charge the battery with battery charger for more than 4 hours before first use.
- ♦ Remove the battery if the device is not used for a long time.
- ♦ The device supports removable rechargeable Li-ion 21700 battery, and the battery size should be 22.3 mm × 76 mm. The battery rated voltage and capacity is 3.59 V/5500 mAh.
- ♦ To ensure better conductivity, if the battery compartment cover gets dirty, use a clean cloth to wipe the thread.

## 5. Charge Device

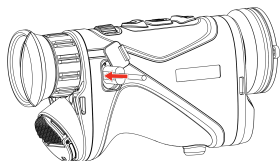

### Steps:

1. Lift the type-C interface cover.
2. Connect the device and power adapter with a type-C cable to charge the device.

### Note

- ♦ Please charge the device after the battery is installed in the battery compartment of the device.
- ♦ The charging temperature should be from 0°C to 50°C (32°F to 122°F).
- ♦ If the battery is not used for a long time, please charge it with a battery charger before use. In this situation, type-C charging for the device is not supported.

## 6. Attach Neck Strap

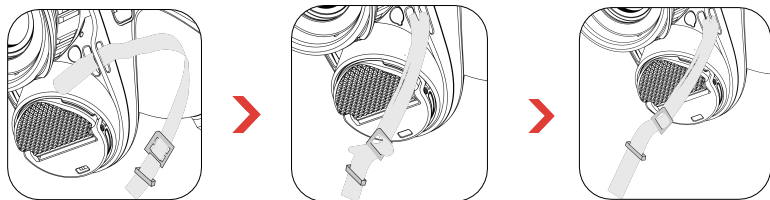

### Steps:

1. Thread one end of the neck strap through a strap attachment point.
2. Thread the neck strap through the strap buckle and fasten the neck strap, as shown in the picture.
3. Thread the neck strap through the strap keeper.
4. Repeat the above steps to finish mounting, and adjust the length of neck strap as needed.

## 7. Attach Hand Strap

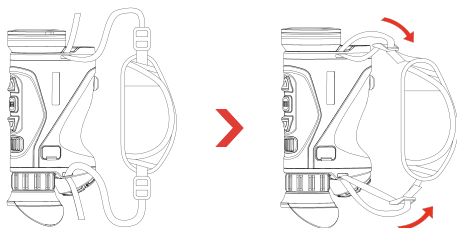

### Steps:

1. Slide one end of the hand strap through the attachment point.
2. Thread the hand strap through the buckle, and fasten to secure it.
3. Repeat above steps to finish mounting.
4. Adjust the tightness of the hand strap as needed.

## 8. App Connection



- ◆ Firmware Upgrade
- ◆ Browse & Save Exciting Moment
- ◆ Preview & Remote Control
- ◆ How-to Videos
- ◆ Repair Records & Warranty Inquiry

### Steps:

1. Scan the QR code to download and install the app.
2. Select  in the device menu to enable hotspot.
3. Turn on WLAN of your phone and connect to the device hotspot.
  - ◆ Hotspot Name: HIKMICRO\_Serial No.
  - ◆ Hotspot Password: Go to **Hotspot** in the menu to check the password.
4. Open the app and connect your phone with the device. You can view the device interface on your phone.

## **9. More Operations**

Scan the QR code below to obtain the user manual for more operations.





## 1. Einleitung

Die HIKMICRO CONDOR LRF 2.0-Serie ist ein leistungsstarkes und innovatives Wärmemonokular, das mit einem hochwertigen Infrarotdetektor ausgestattet ist. Das Gerät kann vor allem bei der Jagd im Wald und auf dem Feld, bei der Vogelbeobachtung, der Tiersuche, bei Abenteuern und Rettungsszenario eingesetzt werden, unabhängig von Licht- und Wetterbedingungen.

- Mit weniger als 15 mK NETD und einem verschlusslosen Bildsystem gewährleistet es ein nahtloses Beobachtungserlebnis mit ultraklarer Bildqualität und Detailerkennung, ohne von einem Verschluss beeinträchtigt zu werden.
- Die Entfernung kann mit dem 1000-m-Laser-Entfernungsmessgerät unter allen Bedingungen genau gemessen werden.

## 2. Lieferumfang

Gerät (1 x), Type-C-Kabel (1 x), Akku (2 x), Umhängeband (1 x), Handschlaufe (1 x), Akkuladegerät (1 x), fusselfreies Tuch (1 x), Tragetasche (1 x) und Schnellstartanleitung (1 x).

## 3. Aufbau

Das Aussehen kann je nach Modell variieren. Bitte nehmen Sie das tatsächliche Produkt als Referenz.

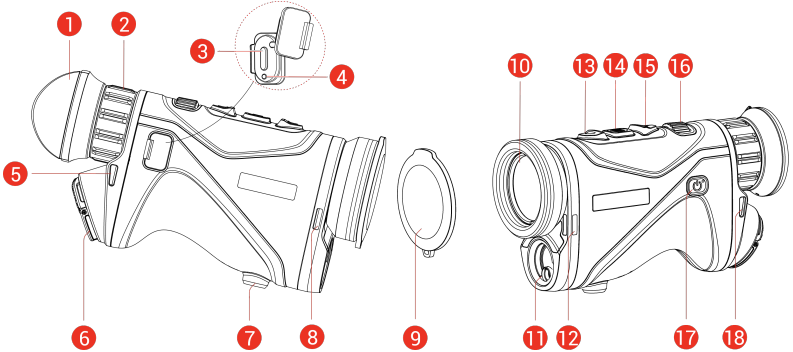

<b>1</b>	<b>Okular</b>	Das dem Auge am nächsten liegende Teil, um das Ziel zu sehen.
<b>2</b>	<b>Dioptrieneinstellung</b>	Stellt die Dioptrieneinstellung ein.
<b>3</b>	<b>Type-C-Schnittstelle</b>	Schließen Sie das Gerät an die Stromversorgung an oder übertragen Sie Daten mit einem Type-C-Kabel.
<b>4</b>	<b>Ladezustandsanzeige</b>	Zeigt den Ladestatus des Geräts an. <ul style="list-style-type: none"><li>• Blinkt rot und grün: Es ist ein Fehler aufgetreten.</li></ul>

		<ul style="list-style-type: none"> <li>♦ Leuchtet rot: Ladezyklus.</li> <li>♦ Leuchtet Grün: Vollständig aufgeladen.</li> </ul>
5, 8, 12, 18	<b>Riemenbefestigungspunkt</b>	Dient zum Befestigen des Umhängebands oder der Handschlaufe.
6	<b>Akkufach</b>	Zum Halten der Akkus.
7	<b>Befestigung für ein Stativ</b>	Zur Befestigung eines Stativs.
9	<b>Objektivdeckel</b>	Schützt das Objektiv vor Staub und Kratzern.
10	<b>Wärmebildobjektiv</b>	Für Wärmebilddaufnahmen.
11	<b>Laser-Entfernungsmesser</b>	Messen Sie die Entfernung zum Ziel mit dem Laser.
13	 <b>Nach-oben-Taste</b>	<p><b>Nicht-Menümodus:</b></p> <ul style="list-style-type: none"> <li>♦ <b>Drücken:</b> Die Laser-Entfernungsmessung einschalten.</li> <li>♦ <b>Doppelklick:</b> Die Laser-Entfernungsmessung ausschalten.</li> <li>♦ <b>Gedrückt halten:</b> Starten/stoppen der Videoaufnahme.</li> </ul> <p><b>Menümodus:</b> Nach oben.</p>
14	 <b>Modus-Taste</b>	<p><b>Nicht-Menümodus:</b></p> <ul style="list-style-type: none"> <li>♦ <b>Drücken:</b> Paletten umschalten.</li> <li>♦ <b>Gedrückt halten:</b> Rufen Sie das Menü auf.</li> </ul> <p><b>Menümodus:</b></p> <ul style="list-style-type: none"> <li>♦ <b>Drücken:</b> Parameter bestätigen/einstellen.</li> <li>♦ <b>Gedrückt halten:</b> Speichern und Menü verlassen.</li> </ul>
15	 <b>Nach-unten-Taste</b>	<p><b>Nicht-Menümodus:</b></p> <ul style="list-style-type: none"> <li>♦ <b>Drücken:</b> Digitalzoom umschalten.</li> <li>♦ <b>Gedrückt halten:</b> Ungleichmäßigkeit der Anzeige korrigieren (FFC).</li> </ul> <p><b>Menümodus:</b> Nach unten.</p>
16	<b>Fokusrad</b>	Stellen Sie den Fokus ein, um die Ziele klar zu erkennen.
17	 <b>Betrieb</b>	<ul style="list-style-type: none"> <li>♦ <b>Drücken:</b> Standby-Modus/Gerät</li> </ul>

aufwecken.

- ♦ **Gedrückt halten:** Ein/Ausschalten.
- \* Die Betriebsanzeige leuchtet rot, wenn das Gerät eingeschaltet ist.

13 + 14  + 

Drücken Sie, um Fotos aufzunehmen.

## 4. Akku einsetzen

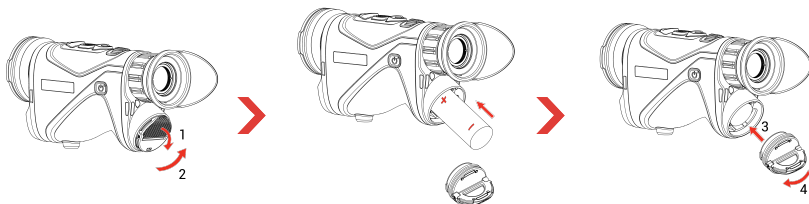

### Schritte:

1. Heben Sie die Zuglasche (1) an und drehen Sie den Deckel des Batteriefachs entgegen dem Uhrzeigersinn (2), um sie zu lösen.
2. Setzen Sie eine Batterie entsprechend der positiven und negativen Markierung in das Batteriefach ein.
3. Setzen Sie den Batteriefachdeckel (3) ein und drehen Sie ihn im Uhrzeigersinn (4), bis er fest sitzt und verriegelt ist.

### Hinweis

- ♦ Laden Sie die Batterie vor dem ersten Gebrauch mit dem Ladegerät mehr als 4 Stunden lang auf.
- ♦ Nehmen Sie die Batterie heraus, wenn das Gerät längere Zeit nicht benutzt wird.
- ♦ Das Gerät unterstützt einen austauschbaren, wiederaufladbaren Lithium-Ionen-Akku der Größe 21700 mit den Maßen 22,3 mm × 76 mm. Der Akku hat eine Nennspannung von 3,59 V und eine Kapazität von 5500 mAh.
- ♦ Um eine bessere Leitfähigkeit zu gewährleisten, sollten Sie bei Verschmutzung des Batteriefachdeckels das Gewinde mit einem sauberen Tuch abwischen.

## 5. Gerät laden

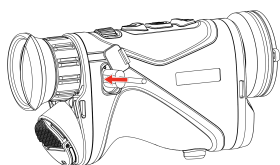

### Schritte:

1. Öffnen Sie die Schutzkappe des Type-C-Anschlusses.
2. Verbinden Sie Gerät und Netzteil über ein USB-Type-C-Kabel, um das Gerät aufzuladen.

## Hinweis

- Laden Sie das Gerät auf, nachdem Sie die Batter in das Batteriefach des Geräts eingelegt haben.
- Die Ladetemperatur muss zwischen 0 und 50 °C liegen.
- Wenn die Batterie längere Zeit nicht benutzt wird, laden Sie sie vor der Verwendung mit einem Ladegerät auf. In diesem Fall wird das Laden des Geräts vom Typ C nicht unterstützt.

## 6. Umhängegurt befestigen

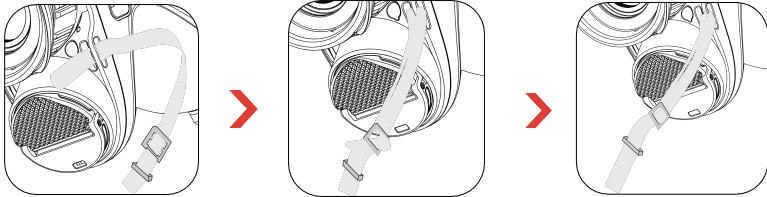

### Schritte:

1. Führen Sie ein Ende des Umhängebands durch einen Gurtbefestigungspunkt.
2. Führen Sie den Umhängegurt durch die Gurtschnalle und befestigen Sie ihn, wie in der Abbildung dargestellt.
3. Führen Sie den Umhängegurt durch die Gurtschlaufe.
4. Wiederholen Sie die obigen Schritte, um die Montage abzuschließen, und passen Sie die Länge des Umhängegurts nach Bedarf an.

## 7. Befestigen Sie die Handschlaufe

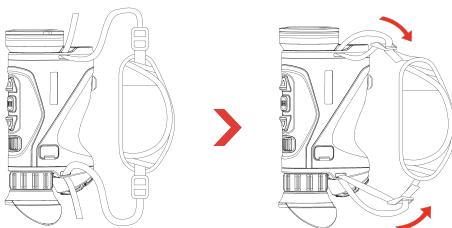

### Schritte:

1. Schieben Sie ein Ende der Handschlaufe durch den Befestigungspunkt.
2. Führen Sie den Umhängegurt durch die Schnalle und befestigen Sie ihn.
3. Wiederholen Sie die obigen Schritte, um die Montage abzuschließen.
4. Passen Sie die Spannung der Handschlaufe nach Bedarf an.

## 8. App-Verbindung

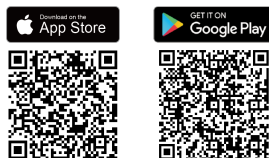

- ◆ Firmware-Aktualisierung
- ◆ Durchsuchen und Spannenden Moment speichern
- ◆ Vorschau und Fernbedienung
- ◆ Anleitungsvideos
- ◆ Anfrage zu Reparaturprotokollen und Gewährleistung

### Schritte:

1. Scannen Sie den QR-Code, um die App herunterzuladen und zu installieren.
2. Wählen Sie  im Gerätemenü die Aktivierung des Hotspots aus.
3. Schalten Sie das WLAN Ihres Telefons ein und verbinden Sie sich mit dem Geräte-Hotspot.
  - ◆ Hotspot-Name: HIKMICRO\_Seriennummer
  - ◆ Hotspot-Passwort: Gehen Sie im Menü auf **Hotspot**, um das Passwort zu überprüfen.
4. Öffnen Sie die App und verbinden Sie Ihr Smartphone mit dem Gerät. Sie können die Geräteschnittstelle auf Ihrem Telefon anzeigen.

## 9. Weitere Funktionen

Scannen Sie den QR-Code unten, um das Benutzerhandbuch für eine ausführlichere Anleitung abzurufen.



## 1. Introduction

La gamme HIKMICRO CONDOR LRF 2.0 est un monoculaire thermique puissant et innovant équipé d'un détecteur infrarouge haut de gamme. L'appareil peut être utilisé essentiellement pour la chasse en forêt et sur le terrain, l'observation des oiseaux, la recherche d'animaux, l'aventure et le sauvetage, quelles que soient les conditions de luminosité et de météo.

- Dotée d'un NETD inférieur à 15 mK et d'un système d'image sans obturateur, elle garantit une expérience d'observation sans faille, avec une qualité d'image exceptionnelle et un mode de détection de détails, sans perturbation due à l'obturateur.
- Grâce à son télémètre laser de 1 000 m de long, il peut mesurer la distance avec précision dans n'importe quelle condition.

## 2. Contenu de l'emballage



Appareil (× 1), câble de type C (× 1), batteries (× 2), sangle de cou (× 1), sangle de main (× 1), chargeur de batterie (× 1), chiffon non pelucheux (× 1), sac de transport (× 1) et guide de démarrage rapide (× 1).

## 3. Apparence

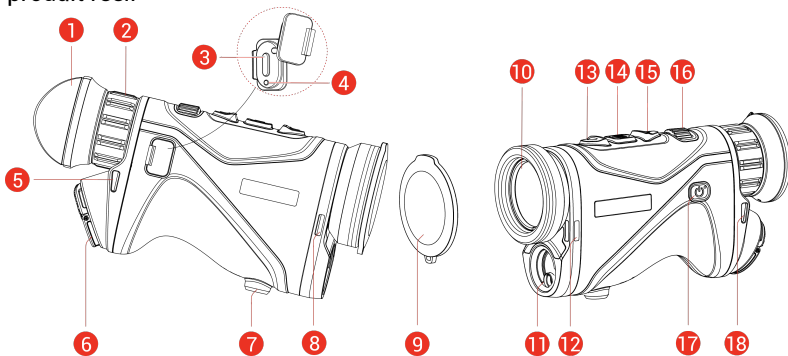
L'apparence peut varier selon les modèles. Veuillez vous référer au produit réel.



<b>1</b>	<b>Oculaire de visée</b>	Pièce placée le plus près de l'œil pour voir la cible.
<b>2</b>	<b>Bague de réglage dioptrique</b>	Permet d'ajuster le réglage dioptrique.
<b>3</b>	<b>Interface type C</b>	Permet de connecter l'appareil à l'alimentation électrique ou de transmettre des données à l'aide d'un câble de type C.
<b>4</b>	<b>Voyant d'état de charge</b>	Indique l'état de charge de l'appareil. <ul style="list-style-type: none"> <li>• Clignotement rouge et vert : Une erreur s'est produite.</li> </ul>

		<ul style="list-style-type: none"><li>♦ Rouge fixe : chargement en cours.</li><li>♦ Vert fixe : chargement complet.</li></ul>
<b>5, 8, 12, 18</b>	<b>Point de fixation de la bride</b>	Permet de fixer la sangle de cou ou la sangle de main.
<b>6</b>	<b>Compartiment à pile</b>	Permet d'accueillir la batterie.
<b>7</b>	<b>Fixation pour trépied</b>	Permet de monter un trépied.
<b>9</b>	<b>Cache d'objectif</b>	protège l'objectif contre la poussière ou les rayures.
<b>10</b>	<b>Objectif thermique</b>	Pour l'imagerie thermique.
<b>11</b>	<b>Télémetre laser</b>	Permet de mesurer la distance à la cible à l'aide du laser.
<b>13</b>	 <b>Touche Haut</b>	<p><b>En dehors du menu Mode :</b></p> <ul style="list-style-type: none"><li>♦ <b>Appuyer</b> : allumer la télémétrie laser.</li><li>♦ <b>Appuyer deux fois</b>: éteindre la télémétrie laser.</li><li>♦ <b>Maintenir enfoncé</b> : démarrer/arrêter l'enregistrement vidéo.</li></ul> <p><b>Dans le menu Mode :</b> Déplacement vers le haut.</p>
<b>14</b>	 <b>Touche Mode</b>	<p><b>En dehors du menu Mode :</b></p> <ul style="list-style-type: none"><li>♦ <b>Appuyer</b> : changer de palette.</li><li>♦ <b>Maintenir enfoncé</b> : Accédez au menu.</li></ul> <p><b>Dans le menu Mode :</b></p> <ul style="list-style-type: none"><li>♦ <b>Appuyer</b> : confirmer/définir des paramètres.</li><li>♦ <b>Maintenir enfoncé</b> : Enregistrer et quitter le menu.</li></ul>
<b>15</b>	 <b>Touche Bas</b>	<p><b>En dehors du menu Mode :</b></p> <ul style="list-style-type: none"><li>♦ <b>Appuyer</b> : modifier le zoom numérique.</li><li>♦ <b>Maintenir enfoncé</b> : corriger la non-uniformité de l'affichage (FFC).</li></ul> <p><b>Dans le menu Mode :</b> Déplacement vers le bas.</p>
<b>16</b>	<b>Bouton de mise au point</b>	Permet d'ajuster la mise au point pour obtenir des cibles nettes.
<b>17</b>	 <b>Alimentation</b>	<ul style="list-style-type: none"><li>♦ <b>Appuyer</b> : Mode veille/réactivation de l'appareil.</li></ul>

- ♦ **Maintenir enfoncé** : Allumer/éteindre.
- \* *L'indicateur d'alimentation reste rouge fixe lorsque l'appareil est en marche.*

13 + 14  + 

Appuyer brièvement pour capturer des images.

## 4. Installation de la batterie

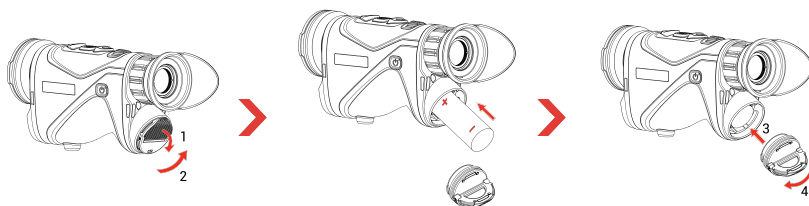

### Procédure :

1. Soulevez la languette (1) et faites tourner le cache du compartiment de la batterie dans le sens antihoraire (2) pour le desserrer.
2. Insérez la batterie dans le compartiment correspondant en veillant à respecter le pôle positif et le pôle négatif.
3. Insérez le cache du compartiment de la batterie (3) et tournez-le dans le sens horaire (4) jusqu'à ce qu'il soit serré et verrouillé.

### Remarque

- ♦ Chargez la pile avec son chargeur pendant plus de 4 heures avant la première utilisation.
- ♦ Retirez la batterie si l'appareil n'est pas utilisé pendant une longue période.
- ♦ L'appareil est équipé d'une batterie 21700 rechargeable amovible au lithium-ion, dont les dimensions sont de 22,3 mm × 76 mm. La tension et la capacité nominales de la batterie sont de 3,59 V/5500 mAh.
- ♦ Pour garantir une meilleure conductivité, si le couvercle du compartiment à batterie est sale, utilisez un chiffon propre pour essuyer le fil.

## 5. Chargement de l'appareil

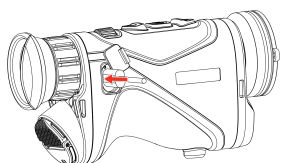

### Procédure :

1. Soulevez le couvercle de l'interface de type C.
2. Pour charger l'appareil, connectez-le à un adaptateur d'alimentation à l'aide du câble de type C.



## ☰ Remarque

- Veuillez charger l'appareil après avoir installé la batterie dans le compartiment correspondant de l'appareil.
- La température de charge doit être comprise entre 0 °C et 50 °C.
- Si la pile n'est pas utilisée pendant un certain temps, veuillez la recharger avec un chargeur approprié avant de l'utiliser. En pareille situation, la charge de type C n'est pas prise en charge pour l'appareil.

## 6. Fixation de la sangle de cou

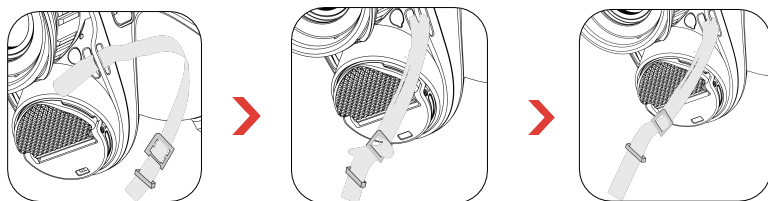

### Procédure :

1. Enfilez l'une des extrémités de la sangle de cou dans un point d'attache de la sangle.
2. Faites passer la sangle de cou par la boucle de sangle et fixez la sangle de cou comme illustré à l'image.
3. Enfilez la sangle de cou dans le support de sangle.
4. Répétez les étapes ci-dessus pour terminer le montage, et réglez la longueur de la sangle de cou à votre convenance.

## 7. Fixez la sangle de main

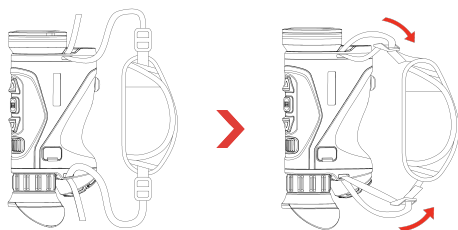

### Procédure :

1. Faites glisser une extrémité de la dragonne dans le point de fixation.
2. Faites passer la sangle de cou par la boucle et fixez pour la sécuriser.
3. Répétez les étapes ci-dessus pour terminer le montage.
4. Ajustez la longueur de la dragonne si nécessaire.

## 8. Connexion à l'application



- ♦ Mise à niveau du micrologiciel
- ♦ Naviguer et sauvegarder un moment excitant
- ♦ Aperçu et commande à distance
- ♦ Vidéos de prise en main
- ♦ Archives de réparation et garantie

### Procédure :

1. Scannez le code QR pour télécharger et installer l'application.
2. Sélectionnez  dans le menu de l'appareil pour activer le point d'accès.
3. Activez le réseau local sans fil de votre téléphone et connectez-le au point d'accès de l'appareil.
  - ♦ Nom du point d'accès : HIKMICRO\_N° de série
  - ♦ Mot de passe du point d'accès : Accédez à **Point d'accès** dans le menu pour vérifier le mot de passe.
4. Ouvrez l'application et connectez votre téléphone à l'appareil. Vous pouvez afficher l'interface de l'appareil sur votre téléphone.

## 9. Autres opérations

Scannez le code QR ci-dessous pour obtenir le manuel d'utilisation pour des opérations plus détaillées.



## 1. Introducción

HIKMICRO CONDOR LRF 2.0 es un monocular térmico potente e innovador equipado con un detector infrarrojo de alta gama. El dispositivo se puede utilizar principalmente en la caza en el bosque y en el campo, la observación de aves, la búsqueda de animales, las aventuras y escenarios de rescate, independientemente de la luz y las condiciones meteorológicas.

- Con un NETD de menos de 15 mK y un sistema de imágenes sin obturador, garantiza una experiencia de observación fluida con una calidad de imagen ultra nítida y reconocimiento de detalles sin interrupciones del obturador.
- Con su telémetro láser de 1000 m, puede medir con precisión la distancia en cualquier condición.

## 2. Contenido del paquete

Dispositivo (× 1), cable tipo C (× 1), baterías (× 2), correa para el cuello (× 1), correa de mano (× 1), cargador de batería (× 1), paño antipelusa (× 1), bolsa de transporte (× 1) y guía de inicio rápido (× 1).

## 3. Apariencia

La apariencia puede variar dependiendo del modelo. Seleccione el tipo del producto real como referencia.

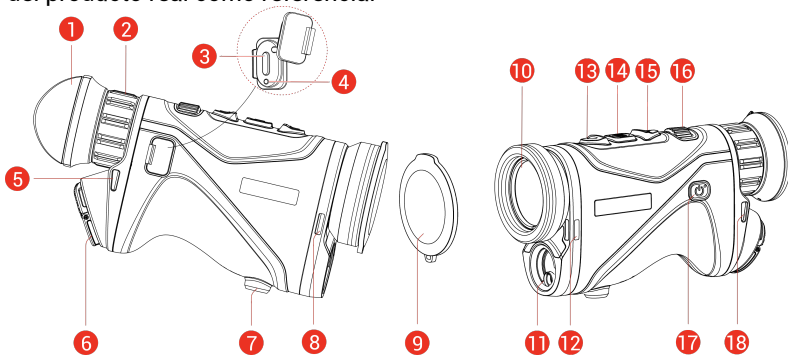

1	<b>Ocular</b>	La pieza colocada más cerca del ojo para ver el objetivo.
2	<b>Rueda de ajuste de dioptrías</b>	Ajusta la configuración dióptrica.
3	<b>Interfaz de tipo C</b>	Conecta el dispositivo a la fuente de alimentación o transmite datos con un cable USB tipo C.
4	<b>Indicador de estado de carga</b>	Indica el estado de carga del dispositivo. <ul style="list-style-type: none"> <li>• Rojo y verde intermitente: Se ha</li> </ul>

		<p>producido un error.</p> <ul style="list-style-type: none"> <li>♦ Rojo fijo: cargando.</li> <li>♦ Verde fijo: carga completa.</li> </ul>
5, 8, 12, 18	<b>Punto de fijación de la correa</b>	Para colocar la correa para cuello o mano.
6	<b>Compartimento de la batería</b>	Alberga la batería.
7	<b>Soporte para trípode</b>	Lugar donde se monta el trípode.
9	<b>Tapa de la lente</b>	Protege la lente contra el polvo y los rayones.
10	<b>Lente térmica</b>	Para las imágenes térmicas.
11	<b>Telémetro láser</b>	Mide la distancia al objetivo con láser.
13	 <b>Tecla Arriba</b>	<p><b>Modo sin menú:</b></p> <ul style="list-style-type: none"> <li>♦ <b>Pulsar:</b> Activar el registro láser.</li> <li>♦ <b>Pulsar dos veces:</b> Desactivar el registro láser.</li> <li>♦ <b>Mantener pulsado:</b> Iniciar/detener grabación de vídeo.</li> </ul> <p><b>Modo menú:</b> Mover hacia arriba.</p>
14	 <b>Botón de modo</b>	<p><b>Modo sin menú:</b></p> <ul style="list-style-type: none"> <li>♦ <b>Pulsar:</b> Cambiar las paletas.</li> <li>♦ <b>Mantener pulsado:</b> Entrar/salir del menú.</li> </ul> <p><b>Modo menú:</b></p> <ul style="list-style-type: none"> <li>♦ <b>Pulsar:</b> Confirmar/establecer los parámetros.</li> <li>♦ <b>Mantener pulsado:</b> Guardar y salir del menú.</li> </ul>
15	 <b>Tecla Abajo</b>	<p><b>Modo sin menú:</b></p> <ul style="list-style-type: none"> <li>♦ <b>Pulsar:</b> Cambiar el Zoom digital.</li> <li>♦ <b>Mantener pulsado:</b> Corregir la falta de uniformidad de la visualización (FFC).</li> </ul> <p><b>Modo menú:</b> Mover hacia abajo.</p>
16	<b>Rueda de enfoque</b>	Ajusta el enfoque para captar objetivos claros.
17	 <b>Encendido</b>	<ul style="list-style-type: none"> <li>♦ <b>Pulsar:</b> Modo en espera/activar dispositivo.</li> <li>♦ <b>Mantener pulsado:</b> Encendido/apagado.</li> </ul>

\* El indicador de encendido se mantiene iluminado en rojo cuando el dispositivo está encendido.

13 + 14  + 

Pulse para capturar instantáneas.

## 4. Instalación de las pilas

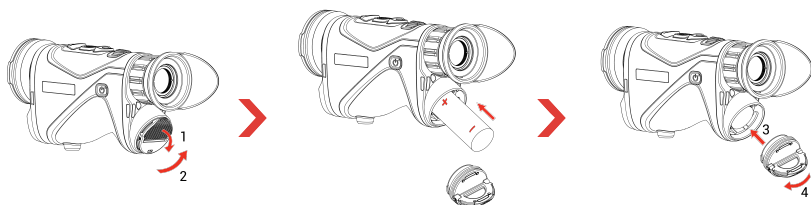

### Pasos:

1. Tire de pestaña (1) y gire la tapa del compartimento de la batería en el sentido contrario a las agujas del reloj (2) para aflojarla.
2. Introduzca una batería dentro del compartimento con las marcas del positivo y negativo según se indica.
3. Coloque la tapa del compartimento de las pilas (3) y gírela en el sentido de las agujas del reloj (4) hasta que quede ajustada y bloqueada.

### Nota

- Cargue la batería con el cargador suministrado durante más de 4 horas antes del primer uso.
- Retire la pila si no va a utilizar el dispositivo durante un periodo de tiempo prolongado.
- El dispositivo lleva una batería 21700 recargable de iones de litio extraíble, con un tamaño de 22,3 mm × 76 mm. El voltaje nominal y la capacidad de la batería deben ser 3,59 V/5500 mAh.
- Para garantizar una mejor conductividad, utilice un paño limpio para limpiar la rosca del compartimento de la batería si se ensucia.

## 5. Cargar el dispositivo

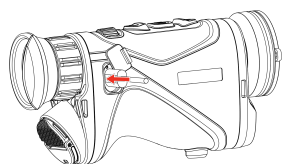

### Pasos:

1. Levante la tapa del conector USB tipo C.
2. Para cargar el dispositivo, conéctelo al adaptador de corriente usando un cable de tipo C.

### Nota

- Cargue el dispositivo después de instalar la pila en su compartimento.

- ♦ La temperatura de carga debe ser entre 0 °C y 50 °C (32 °F y 122 °F).
- ♦ Si la batería no se utiliza durante un período prolongado, cárguela con un cargador de baterías antes de usarla. En esta situación, no se admite la carga del dispositivo mediante el puerto tipo C.

## 6. Colocar la correa para el cuello

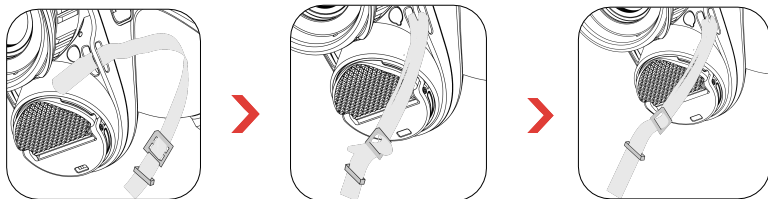

### Pasos:

1. Pase un extremo de la correa para el cuello a través de un punto de fijación de correa.
2. Pase la correa para el cuello por la hebilla de la correa y abróchela, como se muestra en la imagen.
3. Pase la correa para el cuello por el cierre de la correa.
4. Repita los pasos anteriores para terminar el montaje y ajuste la longitud de la correa para el cuello según sea necesario.

## 7. Colocar la correa de mano

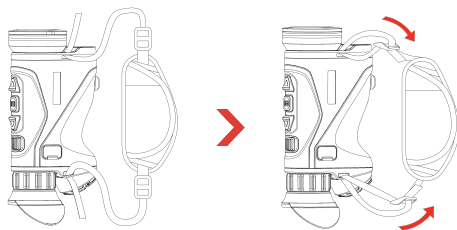

### Pasos:

1. Deslice un extremo de la correa de mano a través del punto de enganche.
2. Pase la correa de mano por la hebilla y abróchela para fijarla.
3. Repita los pasos indicados más arriba para finalizar el montaje.
4. Ajuste la tensión de la correa como sea necesario.

## 8. Conexión de la aplicación



- ♦ Actualización del firmware
- ♦ Buscar y guardar momento emocionante
- ♦ Vista previa y control remoto
- ♦ Vídeos explicativos
- ♦ Registros de reparación y consulta de la garantía

## Pasos:

1. Escanee el código QR para descargar e instalar la aplicación.
2. Seleccione  en el menú del dispositivo para activar el punto de acceso wifi.
3. Active la WLAN de su teléfono y conéctese al punto de acceso wifi del dispositivo.
  - ♦ Nombre del punto de acceso: HIKMICRO\_Núm. de serie
  - ♦ Contraseña del punto de acceso wifi: Vaya a **Punto de acceso** en el menú para comprobar la contraseña.
4. Abra la aplicación y conecte el teléfono con el dispositivo. Podrá ver la interfaz del dispositivo en su teléfono.

## 9. Más operaciones

Escanee el siguiente código QR para obtener el manual de usuario para conocer todas las operaciones.



## 1. Introdução

A série HIKMICRO CONDOR LRF 2.0 é um potente e inovador monocular térmico equipado com um detetor de infravermelhos topo de gama. O dispositivo pode ser utilizado principalmente na caça na floresta e no campo, na observação de aves, na procura de animais, em aventuras e em cenários de resgate, independentemente das condições de luminosidade e meteorológicas.

- Com NETD de menos de 15 mK e um sistema de imagem sem obturador, garante uma experiência de observação sem interrupções, com uma qualidade de imagem e um reconhecimento de detalhes ultranítidos, sem ser afetada pelo obturador.
- Equipado com um telémetro a laser de 1000 m, pode medir de forma precisa a distância em quaisquer condições.

## 2. Conteúdo da embalagem

Dispositivo (× 1), Cabo Tipo-C (× 1), Baterias (× 2), Correia do pescoço (× 1), Correia de mão (× 1), Carregador de bateria (× 1), Pano sem fiapos (× 1), Bolsa de proteção (× 1) e Guia de início rápido (× 1).



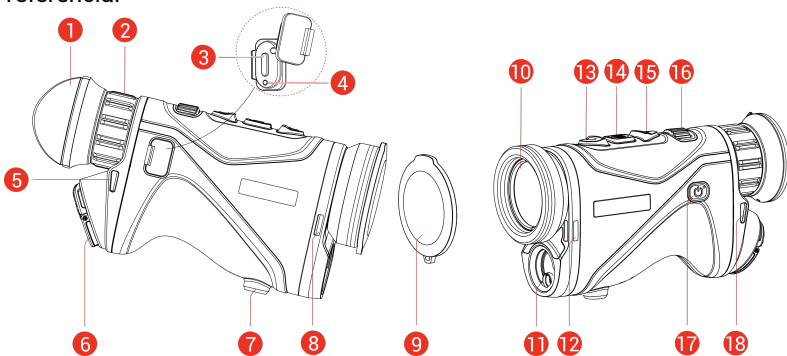

## 3. Aspeto

O aspeto pode variar consoante os modelos. Tenha o produto real como referência.



1	<b>Óculo</b>	A peça posicionada junto ao olho que permite visualizar o alvo.
2	<b>Anel de ajuste da dioptria</b>	Ajusta as definições da dioptria.
3	<b>Interface Tipo-C</b>	Ligue o dispositivo à fonte de alimentação ou transmita dados através de um cabo Tipo-C.
4	<b>Indicador de estado de carregamento</b>	Indica o estado de carregamento do dispositivo. <ul style="list-style-type: none"> <li>• Vermelho e verde intermitente: Ocorreu</li> </ul>



		um erro.
		<ul style="list-style-type: none"><li>♦ Vermelho fixo: A carregar.</li><li>♦ Verde fixo: Totalmente carregada.</li></ul>
<b>5, 8, 12, 18</b>	<b>Ponto de fixação da correia</b>	Fixa a correia do pescoço ou a correia de mão.
<b>6</b>	<b>Compartimento das pilhas</b>	Para inserir a bateria.
<b>7</b>	<b>Suporte do tripé</b>	Montar o tripé.
<b>9</b>	<b>Tampa da lente</b>	Protege a lente do pó ou de riscos.
<b>10</b>	<b>Lente térmica</b>	Para imagens térmicas.
<b>11</b>	<b>Medidor de distâncias a laser</b>	Mede a distância até ao alvo com o laser.
<b>13</b>	 <b>Tecla Para cima</b>	<b>Modo não-menu:</b> <ul style="list-style-type: none"><li>♦ <b>Premir:</b> Ligar o alcance do laser.</li><li>♦ <b>Premir duas vezes:</b> Desligar o alcance do laser.</li><li>♦ <b>Manter premido:</b> Iniciar/parar de gravar vídeo.</li></ul> <b>Modo de menu:</b> Mover para cima.
<b>14</b>	 <b>Tecla de modo</b>	<b>Modo não-menu:</b> <ul style="list-style-type: none"><li>♦ <b>Premir:</b> Alterar as paletas.</li><li>♦ <b>Manter premido:</b> Entre no menu.</li></ul> <b>Modo de menu:</b> <ul style="list-style-type: none"><li>♦ <b>Premir:</b> Confirmar/definir parâmetros.</li><li>♦ <b>Manter premido:</b> Guardar e sair do menu.</li></ul>
<b>15</b>	 <b>Tecla para baixo</b>	<b>Modo não-menu:</b> <ul style="list-style-type: none"><li>♦ <b>Premir:</b> Mudar para o zoom digital.</li><li>♦ <b>Manter premido:</b> Corrigir as desigualdades de visualização (FFC).</li></ul> <b>Modo de menu:</b> Mover para baixo.
<b>16</b>	<b>Botão de focagem</b>	Ajuste a focagem para obter alvos com maior nitidez.
<b>17</b>	 <b>Alimentação</b>	<ul style="list-style-type: none"><li>♦ <b>Premir:</b> Modo de espera/Ativar dispositivo.</li><li>♦ <b>Manter premido:</b> Ligar/desligar.</li></ul> <i>*O indicador de corrente permanece vermelho fixo quando o dispositivo está ligado.</i>

## 4. Instalar a bateria

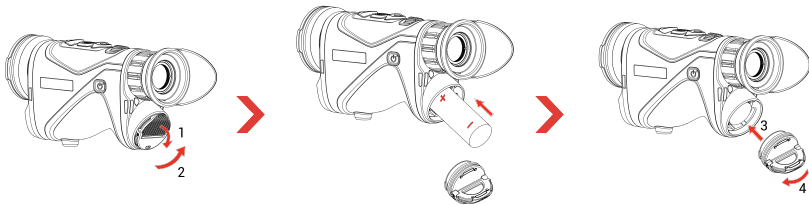

### Passos:

1. Levante a patilha de puxar (1) e rode a tampa do compartimento da bateria no sentido contrário ao dos ponteiros do relógio (2) para a desapertar.
2. Introduza uma bateria no compartimento da bateria de acordo com as marcas de positivo e negativo.
3. Insira a tampa do compartimento da bateria (3) e rode-a no sentido dos ponteiros do relógio (4) até ficar bem apertada e bloqueada.

### ☰ Nota

- ♦ Carregue a bateria com o carregador fornecido durante mais de 4 horas antes da primeira utilização.
- ♦ Retire as pilhas caso não utilize o dispositivo por um longo período de tempo.
- ♦ O dispositivo suporta baterias 21700 de íões de lítio recarregáveis amovíveis e o tamanho da bateria deve ser de 22,3 mm × 76 mm. A tensão e a capacidade nominais da bateria são de 3,59 V/5500 mAh.
- ♦ Para garantir uma melhor condutividade, se a tampa do compartimento da bateria ficar suja, utilize um pano limpo para a limpar.

## 5. Carregar o dispositivo

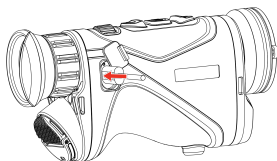

### Passos:

1. Levante a cobertura da interface Tipo-C.
2. Ligue o dispositivo ao adaptador de alimentação por intermédio de um cabo Tipo-C para carregar o dispositivo.

### ☰ Nota

- ♦ Carregue o dispositivo depois de a bateria ser instalada no compartimento da bateria do dispositivo.
- ♦ A temperatura de carregamento deve situar-se entre 0 °C e 50 °C.
- ♦ Se a bateria não for utilizada durante um longo período de tempo, carregue-a com um carregador de bateria antes de utilizar. Nesta

situação, o carregamento com um cabo Tipo-C para o dispositivo não é suportado.

## 6. Ficar a correia de pescoço

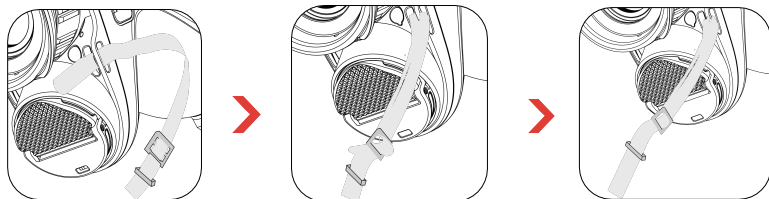

### Passos:

1. Passe uma ponta da correia do pescoço por um ponto de fixação da correia.
2. Passe a correia do pescoço pela respetiva fivela e aperte a mesma, conforme mostrado na figura.
3. Passe a alça de pescoço através do respetivo fixador.
4. Repita os passos acima para concluir a montagem e ajuste o comprimento da correia do pescoço consoante necessário.

## 7. Fixar correia de mão

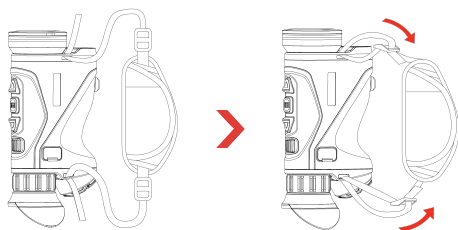

### Passos:

1. Deslize uma extremidade da pulseira através do ponto de fixação.
2. Passe a correia do pescoço pela respetiva fivela e aperte para a segurar.
3. Repita as etapas acima para concluir a montagem.
4. Ajuste a tensão da pulseira conforme necessário.

## 8. Ligação através da aplicação



- ♦ Atualização do firmware
- ♦ Explorar e guardar momento entusiasmante
- ♦ Pré-visualização e Controlo remoto
- ♦ Tutoriais de vídeo
- ♦ Registos de reparação e Consulta da garantia

### Passos:

1. Faça a leitura do código QR para transferir e instalar a aplicação.
2. Selecione  no menu do dispositivo para ativar o hotspot.

3. Ative a WLAN no seu telefone e estabeleça ligação ao hotspot do dispositivo.

- Nome do hotspot: HIKMICRO\_N.º de série
- Palavra-passe do hotspot: Aceda a **Hotspot** no menu para verificar a palavra-passe.

4. Abra a aplicação e ligue o seu telefone ao dispositivo. Pode ver a interface do dispositivo no seu telefone.

## 9. Mais operações

Leia o código QR abaixo para obter o manual do utilizador e aceder a mais operações.



## 1. Introduzione

HIKMICRO CONDOR LRF 2.0 Series è un termocannocchiale monocolare potente e innovativo dotato di un rilevatore a infrarossi ad alte prestazioni. I campi di applicazione principali del dispositivo sono la caccia nei boschi e nei campi, l'osservazione degli uccelli, la ricerca di animali, l'escursionismo e le attività di soccorso in qualsiasi condizione di luminosità e meteorologica.

- Grazie a un valore NETD inferiore a 15 mK e al sistema di immagini shutterless, questo cannocchiale garantisce un'esperienza di osservazione ottimale con immagini di qualità ultranitida e riconoscimento dei dettagli senza il disturbo dell'otturatore.
- Dotato di un telemetro laser da 1000 m, è in grado di misurare accuratamente la distanza in qualsiasi condizione.

## 2. Contenuto della confezione

Dispositivo (× 1), cavo Type-C (× 1), batterie (× 2), tracolla (× 1), cinghia da polso (× 1), caricabatterie (× 1), panno per la pulizia (× 1), borsa di trasporto (× 1) e guida rapida (× 1).

## 3. Aspetto

L'aspetto può variare a seconda del modello. Fare riferimento al prodotto reale.

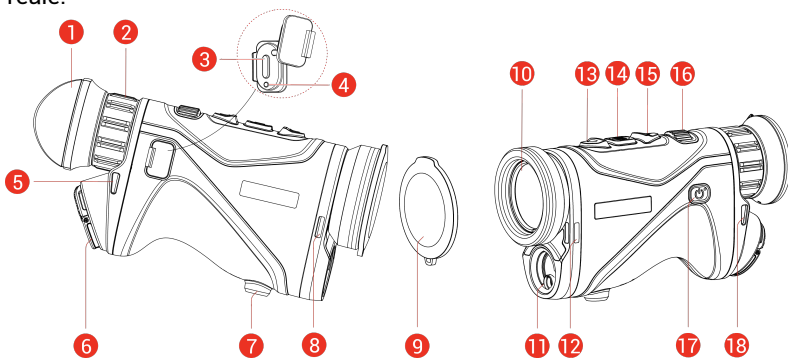

**1** **Oculare**

L'elemento posizionato più vicino all'occhio per visualizzare il bersaglio.

**2** **Ghiera di regolazione diottrica**

Regola l'impostazione delle diottrie.

**3** **Interfaccia Type-C**

Collegare il dispositivo alla fonte di alimentazione o trasmettere dati con un cavo USB-C.

4	<b>Indicatore dello stato di ricarica</b>	<p>Indica lo stato di carica del dispositivo.</p> <ul style="list-style-type: none"> <li>♦ Lampeggia in verde e rosso: Si è verificato un errore.</li> <li>♦ Rosso fisso: ricarica in corso.</li> <li>♦ Verde fisso: Carica completata.</li> </ul>
5, 8, 12, 18	<b>Punto di fissaggio della cinghia</b>	In questo punto viene fissata la tracolla o la cinghia da polso.
6	<b>Vano batterie</b>	Contiene le batterie.
7	<b>Supporto per treppiede</b>	Consente il montaggio del treppiede.
9	<b>Copriobiettivo</b>	Protegge l'obiettivo da polvere e graffi.
10	<b>Obiettivo termico</b>	Per immagini termiche.
11	<b>Telemetro laser</b>	Misura la distanza del bersaglio con il laser.
13	 <b>Pulsante Su</b>	<p><b>Modalità senza menu:</b></p> <ul style="list-style-type: none"> <li>♦ <b>Pressione breve:</b> attiva la telemetria laser.</li> <li>♦ <b>Doppia pressione:</b> Disattiva la telemetria laser.</li> <li>♦ <b>Pressione lunga:</b> Avvia/interrompi la registrazione video.</li> </ul> <p><b>Modalità menu:</b> movimento in su.</p>
14	 <b>Pulsante della modalità</b>	<p><b>Modalità senza menu:</b></p> <ul style="list-style-type: none"> <li>♦ <b>Pressione breve:</b> cambio tavolozze.</li> <li>♦ <b>Pressione lunga:</b> accedere al menu.</li> </ul> <p><b>Modalità menu:</b></p> <ul style="list-style-type: none"> <li>♦ <b>Pressione breve:</b> confermare/impostare i parametri.</li> <li>♦ <b>Pressione lunga:</b> salvare e uscire dal menu.</li> </ul>
15	 <b>Pulsante Giù</b>	<p><b>Modalità senza menu:</b></p> <ul style="list-style-type: none"> <li>♦ <b>Pressione breve:</b> cambio dello zoom digitale.</li> <li>♦ <b>Pressione lunga:</b> correggere le difformità del display (FFC).</li> </ul> <p><b>Modalità menu:</b> movimento in giù.</p>
16	<b>Manopola di messa a fuoco</b>	Consente di regolare la messa a fuoco per avere dei bersagli chiari.
17	 <b>Accensione</b>	<ul style="list-style-type: none"> <li>♦ <b>Pressione breve:</b> modalità standby/riattivazione dispositivo.</li> <li>♦ <b>Pressione lunga:</b></li> </ul>

accensione/spengimento.  
\* La spia di alimentazione emette una luce rossa fissa quando il dispositivo è acceso.

13 + 14  + 

Pressione breve per l'acquisizione di un'istantanea.

## 4. Installazione della batteria

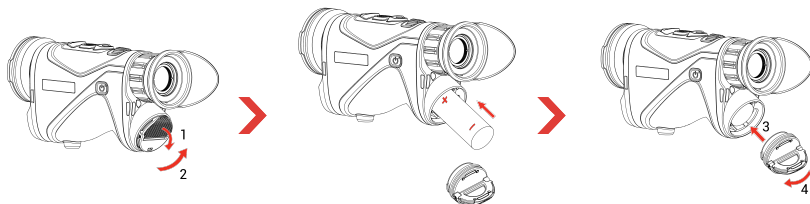

### Procedura:

1. Sollevare la linguetta (1) e ruotare il coperchio del vano batteria in senso antiorario (2) per allentarlo.
2. Inserire una batteria nello scomparto rispettando le indicazioni del polo positivo e negativo.
3. Inserire il coperchio del vano batteria (3) e ruotarlo in senso orario (4) finché non risulta serrato e bloccato in posizione.

### Nota

- ♦ Prima del primo utilizzo, caricare la batteria con il caricabatterie per più di quattro ore.
- ♦ Estrarre la batteria se il dispositivo non viene utilizzato per lunghi periodi di tempo.
- ♦ Il dispositivo supporta una batteria 21700 agli ioni di litio ricaricabile rimovibile. Le dimensioni della batteria devono essere pari a 22,3 mm × 76 mm. La tensione e la capacità nominale della batteria è di 3,59 V/5500 mAh.
- ♦ Se il coperchio del vano batterie è sporco, pulire i terminali con un panno pulito per garantire una migliore conduttività.

## 5. Ricarica del dispositivo

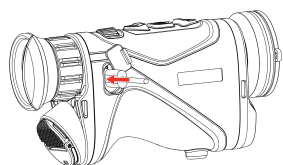

### Procedura:

1. Sollevare il coperchio della porta Type-C.
2. Per caricare il dispositivo, collegarlo all'alimentatore utilizzando un cavo USB-C.

Nota

- Dopo avere installato la batteria nell'apposito vano del dispositivo, caricare quest'ultimo.
- La temperatura di ricarica deve essere compresa tra 0 °C e 50 °C (da 32 °F a 122 °F).
- Se la batteria non viene usata per un periodo prolungato, caricarla con un caricabatteria prima dell'uso. In questa situazione, la carica Type-C del dispositivo non è supportata.

## 6. Fissaggio della tracolla

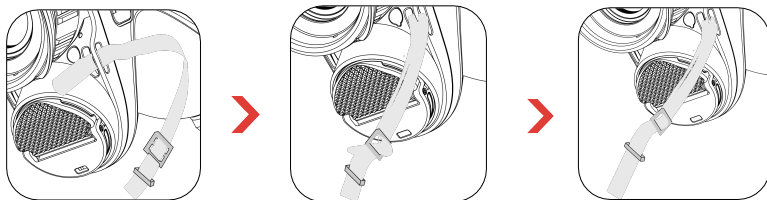

**Procedura:**

1. Infilare un'estremità della tracolla in un punto di fissaggio.
2. Far passare la tracolla attraverso la fibbia e stringerla, come mostrato nella figura.
3. Infilare la tracolla nell'apposito passante.
4. Ripetere i passaggi precedenti per completare il montaggio e regolare la lunghezza della tracolla secondo necessità.

## 7. Fissaggio della cinghia

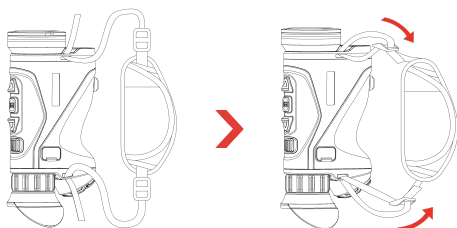

**Procedura:**

1. Far scorrere un'estremità della cinghia da polso attraverso il punto di attacco.
2. Far passare la cinghia da polso attraverso la fibbia e fissarla.
3. Ripetere i passaggi precedenti per completare il montaggio.
4. Regolare la tensione della cinghia da polso in base alle proprie esigenze.



## 8. Connessione con l'app



- ♦ Aggiornamento firmware
- ♦ Sfoglia e salva i momenti più entusiasmanti
- ♦ Anteprima e telecomando
- ♦ Video illustrativi
- ♦ Registri di riparazione e richiesta di garanzia

### Procedura:

1. Scansionare il codice QR per scaricare e installare l'applicazione.
2. Selezionare  nel menu del dispositivo per attivare l'hotspot.
3. Attivare la connettività WLAN del telefono e connettersi all'hotspot del dispositivo.
  - ♦ Nome dell'hotspot: HIKMICRO\_numero di serie
  - ♦ Password hotspot: Andare in **Hotspot** nel menu per verificare la password.
4. Avviare l'app e connettere il cellulare al dispositivo. È possibile visualizzare l'interfaccia del dispositivo sul telefono.

## 9. Altre operazioni

Eseguire la scansione del codice QR per scaricare il manuale d'uso e trovare informazioni dettagliate su altre operazioni.



## 1. Úvod

Řada HIKMICRO CONDOR LRF 2.0 je výkonný a inovativní tepelný monokulár vybavený špičkovým infračerveným detektorem. Zařízení lze použít především při lesním a polním lovu, pozorování ptáků, hledání zvířat, dobrodružství a záchranném scénáři bez ohledu na světelné a povětrnostní podmínky.

- S hodnotou NETD menší než 15 mK a bezzávěrkovým obrazovým systémem zajišťuje bezproblémové pozorování s mimořádně čistým obrazem a rozpoznáváním detailů bez rušení závěrkou.
- Díky laserovému dálkoměru na 1000 m dokáže přesně změřit vzdálenost za jakýchkoli podmínek.

## 2. Obsah balení

Zařízení (× 1), kabel typu C (× 1), baterie (× 2), popruh na krk (× 1), popruh na ruku (× 1), nabíječka (× 1), hadřík nepouštějící vlákna (× 1), přepravní taška (× 1) a stručný návod k použití (× 1).

## 3. Vzhled

Vzhled se může u různých modelů lišit. Jako referenci použijte skutečný výrobek.

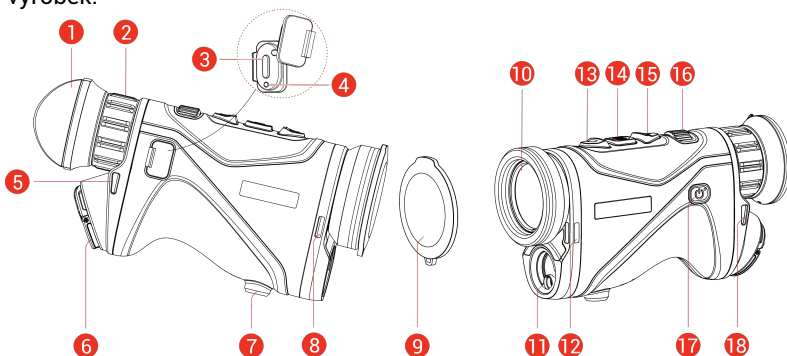

<b>1</b>	<b>Okulár</b>	Díl umístěný nejbliže k oku k zobrazení cíle.
<b>2</b>	<b>Prstenec nastavení dioptrií</b>	Slouží k nastavení dioptrií.
<b>3</b>	<b>Konektor typu C</b>	Připojte zařízení ke zdroji napájení nebo přenášejte data pomocí kabelu typu C.
<b>4</b>	<b>Indikátor stavu nabíjení</b>	Zjistěte stav nabíjení zařízení. <ul style="list-style-type: none"> <li>• Bliká červená a zelená: Došlo k chybě.</li> <li>• Svítí červená: Nabíjení.</li> <li>• Nepřerušovaná zelená: Plně nabitó.</li> </ul>

5, 8, 12, 18	<b>Upevňovací bod popruhu</b>	Slouží k připevnění popruhu na krk nebo na ruku.
6	<b>Prostor pro baterie</b>	Sem se vkládá baterie.
7	<b>Držák na stativ</b>	Slouží k připevnění stativu.
9	<b>Krytka objektivu</b>	Chrání objektiv před prachem a poškrábáním.
10	<b>Termoobjektiv</b>	Pro tepelné snímkování.
11	<b>Hledáček laserového dálkoměru</b>	Slouží k měření vzdálenosti cíle pomocí laseru.
13	 <b>Klávesa nahoru</b>	<b>Režim bez nabídky:</b> <ul style="list-style-type: none"><li>♦ <b>Stisknutí:</b> Slouží k zapnutí určování vzdálenosti laserem.</li><li>♦ <b>Dvojitě stisknutí:</b> Slouží k vypnutí určování vzdálenosti laserem.</li><li>♦ <b>Podržení:</b> Slouží ke spuštění/ukončení nahrávání videa.</li></ul> <b>Režim nabídky:</b> Posunutí nahoru.
14	 <b>Tilstandsknap</b>	<b>Režim bez nabídky:</b> <ul style="list-style-type: none"><li>♦ <b>Stisknutí:</b> Přepnutí palet.</li><li>♦ <b>Podržení:</b> Otevře nabídku.</li></ul> <b>Režim nabídky:</b> <ul style="list-style-type: none"><li>♦ <b>Stisknutí:</b> Potvrzení/nastavení parametrů.</li><li>♦ <b>Podržení:</b> Uložení a ukončení nabídky.</li></ul>
15	 <b>Šipka dolů</b>	<b>Režim bez nabídky:</b> <ul style="list-style-type: none"><li>♦ <b>Stisknutí:</b> Přepnutí digitálního zoomu.</li><li>♦ <b>Podržení:</b> Slouží ke korekci nejednotnosti displeje (FFC).</li></ul> <b>Režim nabídky:</b> Posuňte dolů.
16	<b>Zaostřovací knoflík</b>	Upravte zaostření a vyhledejte jasné cíle.
17	 <b>Napájení</b>	<ul style="list-style-type: none"><li>♦ <b>Stisknutí:</b> Pohotovostní režim/probuzení zařízení.</li><li>♦ <b>Podržení:</b> Zapnutí/vypnutí.</li></ul> <i>* Je-li zařízení zapnuté, svítí indikátor napájení nepřerušovaně červeně.</i>
13 + 14	 + 	Snímky zachytíte stisknutím.

## 4. Vložení baterií

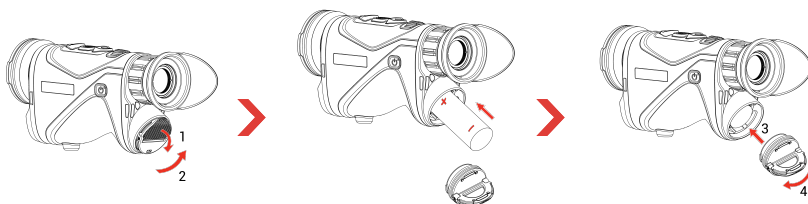

### Kroky:

1. Zvedněte táhlo (1) a otočením krytu prostoru pro baterie proti směru hodinových ručiček (2) jej uvolněte.
2. Vložte baterii do přihrádky na baterie podle značek kladného a záporného znaménka.
3. Nasadte kryt prostoru pro baterie (3) a otáčejte jím ve směru hodinových ručiček (4), dokud nebude pevně zajištěn.

### ☰ Poznámka

- ♦ Před prvním použitím nabíjejte baterie pomocí nabíječky baterií déle než 4 hodiny.
- ♦ Pokud zařízení nebudete delší dobu používat, vyjměte z něj baterii.
- ♦ Zařízení podporuje výměnnou dobíjecí Li-iontovou baterii 21700 a velikost baterie by měla být 22,3 mm × 76 mm. Jmenovité napětí a kapacita baterie je 3,59 V/5500 mAh.
- ♦ Pokud dojde ke znečištění přihrádky na baterii, otřete závitů pomocí čistého hadříku, aby byla zajištěna lepší vodivost.

## 5. Nabíjení zařízení

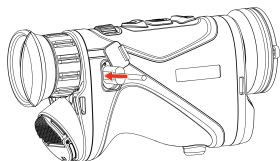

### Kroky:

1. Zvedněte kryt konektoru typu C.
2. Pomocí kabelu typu C propojte zařízení a napájecí adaptér a nabíjete zařízení.

### ☰ Poznámka

- ♦ Zařízení nabíjete po vložení baterie do prostoru pro baterii v zařízení.
- ♦ Teplota nabíjení by měla být od 0 °C do 50 °C.
- ♦ Pokud baterii delší dobu nepoužíváte, nabíjete ji před použitím pomocí nabíječky. V této situaci není nabíjení zařízení pomocí typu C podporováno.

## 6. Připevnění popruhu na krk

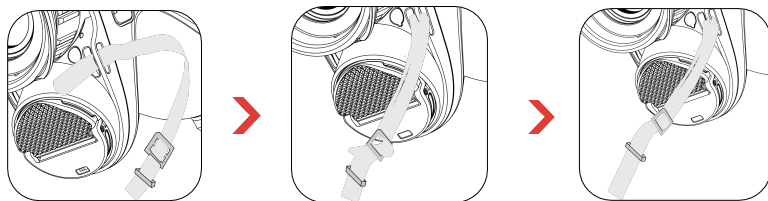

### Kroky:

1. Jeden konec popruhu na krk provlékněte upevňovacím bodem popruhu.
2. Protáhněte popruh na krk skrz sponu popruhu a popruh utáhněte, viz obrázek.
3. Protáhněte popruh na krk skrz držák popruhu.
4. Pro dokončení montáže zopakujte výše uvedené kroky a podle potřeby upravte délku popruhu na krk.

## 7. Připevněte popruh na ruku

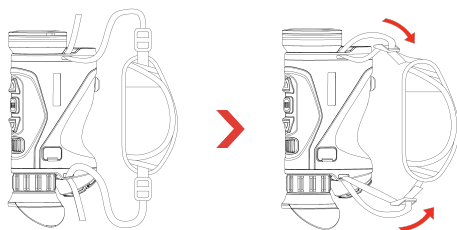

### Kroky:

1. Jeden konec řemínku na ruku prostrčte upevňovacím bodem.
2. Provlékněte ruční popruh přezkou a upevněte jej.
3. Pro dokončení montáže zopakujte výše uvedené kroky.
4. Podle potřeby upravte utažení ručního popruhu.

## 8. Připojení aplikace



- ♦ Upgrade firmwaru
- ♦ Procházet a ukládat vzrušující moment
- ♦ Náhled a dálkový ovladač
- ♦ Video s postupem
- ♦ Záznamy o opravách a dotaz na záruku

### Kroky:

1. Chcete-li stáhnout a nainstalovat aplikaci, naskenujte kód QR.
2. Výběrem  v nabídce zařízení povolíte hotspot.
3. Zapněte síť WLAN telefonu a připojte se k hotspotu zařízení.
  - ♦ Název hotspotu: HIKMICRO\_Sériové číslo
  - ♦ Heslo hotspotu: V nabídce přejděte na **Hotspot** a zkontrolujte heslo.
4. Otevřete aplikaci a připojte telefon k zařízení. Na telefonu si můžete zobrazit rozhraní zařízení.

## 9. Další operace

Návod k obsluze s dalšími operacemi získáte naskenováním kódu QR níže.



## 1. Úvod

Model HIKMICRO CONDOR LRF 2.0 je výkonným a inovatívnym termografickým monokulárom so špičkovým infračerveným detektorom. Zariadenie môžete využívať najmä pri poľovaní v lese a na poli, pri pozorovaní vtákov, hľadaní zvierat, dobrodružných výpravách a záchranných akciách bez ohľadu na svetelné podmienky a počasie.

- Vďaka hodnote NETD menšej ako 15 mK a systému snímania bez uzávierky zaručuje bezproblémové pozorovanie s mimoriadne čistým obrazom a rozpoznávaním detailov bez rušenia uzávierkou.
- Vďaka laserovému dialkomeru s dosahom 1000 m dokáže presne merať vzdialenosť za akýchkoľvek podmienok.

## 2. Obsah balenia

Zariadenie (1 ×), kábel typu C (1 ×), batérie (2 ×), popruh na krk (1 ×), popruh na ruku (1 ×), nabíjačka batérií (1 ×), látka nezanechávajúca vlákna (1 ×), taška (1 ×) a stručná úvodná príručka (1 ×).

## 3. Vzhľad

Vonkajší vzhľad sa pri rôznych modeloch môže líšiť. Na referenčné účely použite skutočný výrobok.

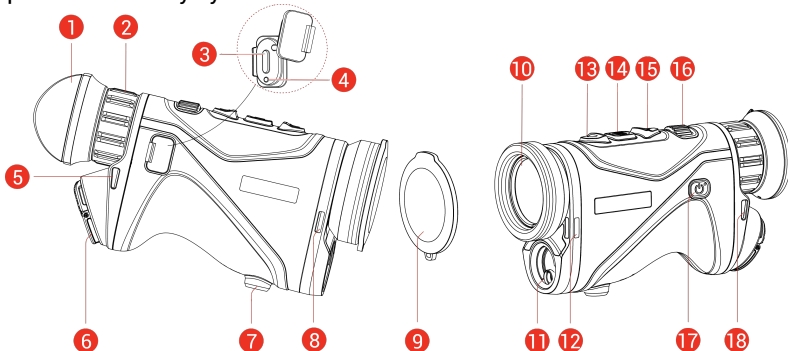

1	<b>Okulár</b>	Diel umiestnený najbližšie k oku, aby bolo možné zobraziť cieľ.
2	<b>Krúžok na nastavenie dioptrií</b>	Upravuje dioptrické nastavenie.
3	<b>Rozhranie typu C</b>	Pripojenie zariadenia k napájaniu alebo na prenos údajov pomocou kábla typu C.
4	<b>Indikátor stavu nabíjania</b>	Signalizuje stav nabitia zariadenia. <ul style="list-style-type: none"><li>• Blikajúca červená a zelená: Vyskytla sa chyba.</li><li>• Neprerušovaná červená: Prebieha</li></ul>

		nabíjanie. ♦ Neprerušovaná zelená: Plne nabité.
<b>5, 8, 12, 18</b>	<b>Bod na pripojenie popruhu</b>	Pripojenie popruhu na krk alebo popruhu na ruku.
<b>6</b>	<b>Priehradka na batérie</b>	Na držanie batérie.
<b>7</b>	<b>Bod na upevnenie trojnožky</b>	Slúži na upevnenie trojbodového statívu.
<b>9</b>	<b>Kryt objektívu</b>	Ochrana objektívu pred prachom alebo poškrabávaním.
<b>10</b>	<b>Termografický objektív</b>	Na termálne zobrazovanie.
<b>11</b>	<b>Laserový diaľkomer</b>	Meria vzdialenosť k cieľu pomocou lasera.
<b>13</b>	 <b>Kláves so šípkou nahor</b>	<p><b>Režim mimo ponuky:</b></p> <ul style="list-style-type: none"> <li>♦ <b>Stlačenie:</b> Zapnutie merania vzdialenosti laserom.</li> <li>♦ <b>Dvojité stlačenie:</b> Vypína meranie vzdialenosti laserom.</li> <li>♦ <b>Podržanie:</b> Spustenie/zastavenie zaznamenávania videí.</li> </ul> <p><b>Režim ponuky:</b> Pohyb nahor.</p>
<b>14</b>	 <b>Kláves režimu</b>	<p><b>Režim mimo ponuky:</b></p> <ul style="list-style-type: none"> <li>♦ <b>Stlačenie:</b> Prepínanie paliet.</li> <li>♦ <b>Podržanie:</b> Vstúpte do ponuky.</li> </ul> <p><b>Režim ponuky:</b></p> <ul style="list-style-type: none"> <li>♦ <b>Stlačenie:</b> Potvrdenie/nastavenie parametrov.</li> <li>♦ <b>Podržanie:</b> Uloženie a ukončenie ponuky.</li> </ul>
<b>15</b>	 <b>Kláves so šípkou nadol</b>	<p><b>Režim mimo ponuky:</b></p> <ul style="list-style-type: none"> <li>♦ <b>Stlačenie:</b> Prepnutie digitálneho priblíženia.</li> <li>♦ <b>Podržanie:</b> Oprava nerovnomernosti zobrazenia (FFC).</li> </ul> <p><b>Režim ponuky:</b> Pohyb nadol.</p>
<b>16</b>	<b>Zaostrovací gombík</b>	Úprava zaostrenia, aby ste získali jasné ciele.



## 17 Napájanie

- ♦ **Stlačenie:** Pohotovostný režim/spustenie zariadenia.
  - ♦ **Podržanie:** Zapnutie/vypnutie napájania.
- \* *Indikátor napájania svieti neprerušovanou červenou, keď je zariadenie zapnuté.*

13 + 14  + 

Stlačením sa snímajú snímky.

## 4. Inštalácia batérie

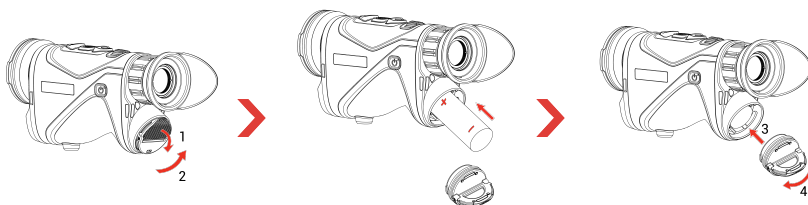

### Postup:

1. Zdvihnite západku (1) a uvoľnite kryt priestoru na batérie otáčaním proti smeru hodinových ručičiek (2).
2. Vložte batériu do priestoru na batérie podľa označenia kladnej a zápornej polarít.
3. Vložte kryt priestoru na batérie (3) a otočením v smere hodinových ručičiek (4) ho zaistíte a uzamkniete.

### Poznámka

- ♦ Pred prvým použitím nabíjajte batériu pomocou nabíjačky viac ako 4 hodiny.
- ♦ Ak sa zariadenie dlhšiu dobu nepoužíva, vyberte z neho batériu.
- ♦ Zariadenie podporuje odnímateľnú dobijateľnú lítium-iónovú batériu 21700 a veľkosť batérie by mala byť 22,3 mm × 76 mm. Menovité napätie a kapacita batérie sú 3,59 V/5500 mAh.
- ♦ Ak sa kryt priehradky na batérie znečistí, na zabezpečenie lepšej vodivosti použite čistú handričku na utretie vlákna.

## 5. Nabíjanie zariadenia

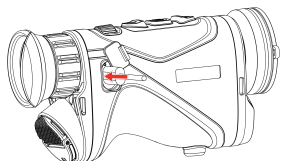

### Postup:

1. Zdvihnite kryt rozhrania typu C.
2. Na napájanie zariadenia pripojte zariadenie a napájací adaptér pomocou kábla typu C.

### ☰ Poznámka

- Nabite zariadenie po vložení batérie do priehradky na batérie v zariadení.
- Teplota nabíjania by mala byť v rozsahu 0 °C až 50 °C (32 °F až 122 °F).
- Ak sa batéria dlhší čas nepoužívala, pred použitím ju nabite pomocou nabíjačky. V takejto situácii nie je podporované nabíjanie zariadenia pomocou kábla typu C.

## 6. Pripojenie popruhu na krk

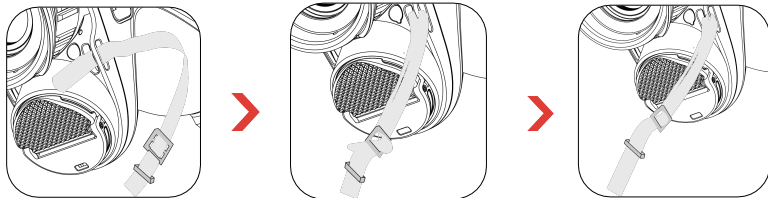

### Postup:

1. Prevlečte jeden koniec popruhu na krk cez dva body na pripojenie popruhu.
2. Prevlečte popruh na krk cez sponu na popruhu a dotiahnite popruh na krk podľa ilustrácie na obrázku.
3. Prevlečte popruh na krk cez držiak popruhu.
4. Zopakujte vyššie uvedené kroky na dokončenie montáže a podľa potreby upravte dĺžku popruhu na krk.

## 7. Pripojenie popruhu na ruku

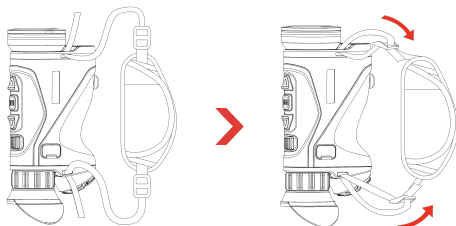

### Postup:

1. Prevlečte jeden koniec remienka na ruku cez upevňovací bod.
2. Popruh na ruku prevlečte cez sponu a utiahnite ho.
3. Opakovaním hore uvedených krokov dokončíte prípevnenie.
4. Upravte napnutie ručného popruhu podľa potreby.

## 8. Pripojenie aplikácie



- Inovácia firmvéru
- Prezerajte a ukladajte úžasné momenty
- Ukážka a diaľkové ovládanie
- Videá s návodom
- Záznamy o opravách a informácie o záruke

### Postup:

1. Naskenovaním kódu QR si stiahnite a nainštalujte aplikáciu.

2. Výberom možnosti  v ponuke zariadenie povolíte hotspot.
3. Zapnite vo svojom telefóne rozhranie WLAN a pripojte sa k hotspotu zariadenia.
  - Názov prístupového bodu: HIKMICRO\_sériové č.
  - Heslo prístupového bodu: Prejdite v ponuke na položku **Prístupový bod** a skontrolujte heslo
4. Spustíte túto aplikáciu a pripojte svoj telefón k zariadeniu. V telefóne sa zobrazí rozhranie zariadenia.

## 9. Ďalšie operácie

Naskenujte kód QR, aby ste získali návod na používanie s ďalšími informáciami.



## 1. Wprowadzenie

HIKMICRO CONDOR LRF 2.0 to potężny i innowacyjny monokular termowizyjny wyposażony w wysokiej klasy detektor podczerwieni. Urządzenie jest przeznaczone do użytku przede wszystkim podczas polowania w lesie lub na polach, obserwacji ptaków, polowania na ptaki, poszukiwania zwierząt, podróży i akcji ratowniczych niezależnie od warunków oświetleniowych i pogodowych.

- Dzięki czułości mniej niż 15 mK NETD i systemowi obrazu bez migawki, zapewnia płynną obserwację ultrawyraźnego obrazu i rozpoznawanie szczegółów bez zakłócania przez migawkę.
- Dalmierz laserowy o zasięgu 1000 m umożliwia dokładny pomiar odległości w każdych warunkach.

## 2. Zawartość pakietu z produktem

Urządzenie (× 1), przewód Type-C (× 1), baterie (× 2), pasek na szyję (× 1), pasek na rękę (× 1), ładowarka (× 1), niepyląca ściereczka (× 1), torba do noszenia (× 1) i skrócony podręcznik użytkownika (× 1).

## 3. Wygląd urządzenia

Wygląd urządzenia jest zależny od modelu. Skorzystaj z dokumentacji danego produktu.

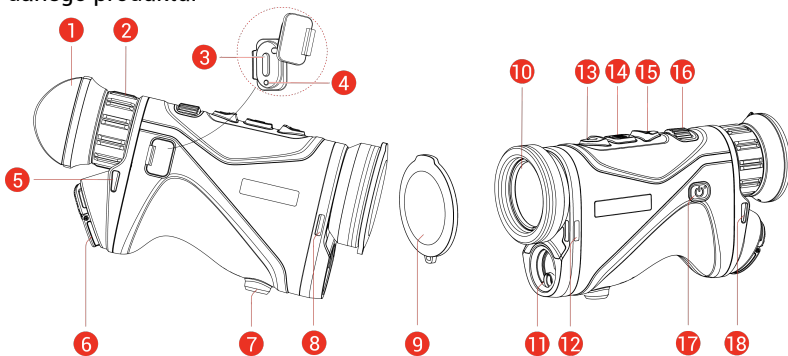

1	<b>Okular</b>	pierwszy element urządzenia po stronie użytkownika ułatwiający obserwację celu.
2	<b>Pierścień regulacji dioptryjnej</b>	regulacja dioptryjna.
3	<b>Złącze Type-C</b>	podłączanie do urządzenia zasilacza lub przewodu Type-C w celu przesyłania danych.
4	<b>Wskaźnik stanu ładowania</b>	sygnalizowanie stanu ładowania baterii urządzenia. <ul style="list-style-type: none"> <li>• Miga (czerwony i zielony): wystąpił błąd</li> </ul>

- ♦ Włączony (czerwony): ładowanie.
- ♦ Włączony (zielony): pełne naładowanie.

**5, 8, 12, 18** Zaczep paska

Mocowanie paska na szyję lub paska na rękę.

**6** Zasobnik na baterię

Instalowanie baterii

**7** Złącze statywu

Mocowanie statywu.

**9** Oslona obiektywu

ochrona obiektywu przed kurzem, pyłem lub zarysowaniem.

**10** Obiektyw termowizyjny

Obrazowanie termowizyjne

**11** Dalmierz laserowy

Laserowy pomiar odległości celów

**13**  Przycisk w górę

**Tryb bez menu:**

- ♦ **Naciśnięcie:** wyłączanie dalmierza laserowego.
- ♦ **Dwukrotne naciśnięcie:** wyłączanie laserowego pomiaru odległości.
- ♦ **Naciśnięcie i przytrzymanie:** rozpoczynanie/zatrzymywanie nagrywania wideo.

**Tryb menu:** Przeniesienie w górę.

**14**  Przycisk trybu

**Tryb bez menu:**

- ♦ **Naciśnięcie:** przełączanie palet.
- ♦ **Naciśnięcie i przytrzymanie:** wyświetlanie menu

**Tryb menu:**

- ♦ **Naciśnięcie:** potwierdzanie/konfigurowanie ustawień
- ♦ **Naciśnięcie i przytrzymanie:** zapisywanie ustawień i zamykanie menu.

**15**  Przycisk w dół

**Tryb bez menu:**

- ♦ **Naciśnięcie:** przełączanie powiększenia cyfrowego.
- ♦ **Naciśnięcie i przytrzymanie:** korekcja niejednorodności ekranu (FFC).

**Tryb menu:** Przeniesienie w dół.

**16** Pokrętko regulacji ostrości

regulacja ostrości obrazu celów.

17  Zasilanie

- ♦ **Naciśnięcie:** Tryb gotowości / uaktywnianie urządzenia.
  - ♦ **Naciśnięcie i przytrzymanie:** włączanie/wyłączanie zasilania.
- \* Czerwony wskaźnik zasilania jest włączony, gdy zasilanie urządzenia jest włączone.

13 + 14  + 

Naciśnij, aby wykonać zdjęcia.

## 4. Instalowanie baterii

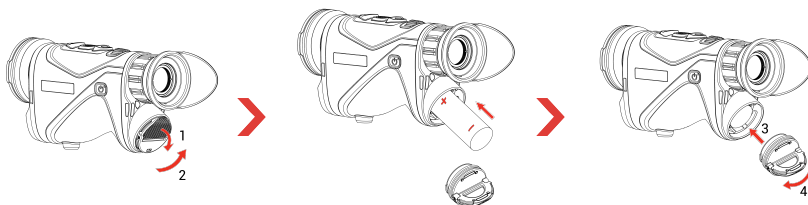
**Procedura:**

1. Podnieś zaczep (1) i obróć pokrywę komory baterii w lewo (2), aby ją poluzować.
2. Umieść baterię w zasobniku, tak aby jej bieguny były ułożone zgodnie z oznaczeniami.
3. Załóż pokrywę zasobnika na baterię (3) i obróć ją zgodnie z kierunkiem ruchu wskazówek zegara (4), aby ją przymocować.

 **Uwaga**

- ♦ Przed pierwszym użyciem urządzenia należy ładować baterię przez ponad 4 godziny ładowarką.
- ♦ Jeżeli urządzenie nie jest używane przez dłuższy czas, należy wyjąć z niego baterię.
- ♦ Urządzenie obsługuje wymienną baterię litowo-jonową 21700, a jej wymiary powinny wynosić 22,3 × 76 mm. Napięcie znamionowe i pojemność baterii wynosi 3,59 V/5500 mAh.
- ♦ Aby zapewnić lepszą przewodność, należy usuwać zanieczyszczenia z gwintu pokrywy zasobnika na baterie czystą ściereczką.

## 5. Ładowanie baterii urządzenia

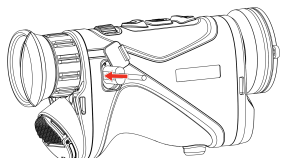
**Procedura:**

1. Podnieś pokrywę złącza Type-C.
2. Podłącz zasilacz do urządzenia przewodem Type-C, aby naładować baterię urządzenia.

## Uwaga

- ♦ Naładuj baterię po umieszczeniu jej w zasobniku w urządzeniu.
- ♦ Temperatura podczas ładowania powinna mieścić się w zakresie od 0°C do 50°C.
- ♦ Jeśli bateria nie jest używana przez dłuższy czas, przed użyciem należy ją naładować za pomocą ładowarki. W tej sytuacji ładowanie urządzenia Type-C nie jest obsługiwane.

## 6. Mocowanie paska na szyję

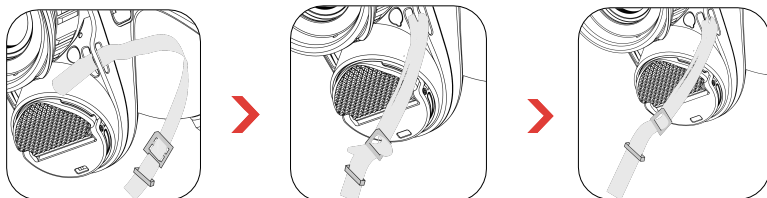

### Procedura:

1. Przełóż zakończenie paska na szyję przez punkt odpowiedni zaczep.
2. Przełóż pasek na szyję przez klamrę i przymocuj go w sposób przedstawiony na rysunku.
3. Przełóż pasek na szyję przez opaskę.
4. Powtórz powyższe kroki, aby zakończyć mocowanie, i w razie potrzeby wyreguluj długość paska na szyje.

## 7. Przymocuj pasek na nadgarstek

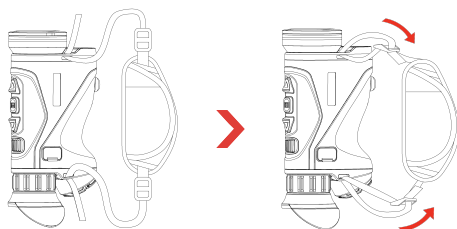

### Procedura:

1. Wsuń jeden koniec paska na rękę przez punkt mocowania.
2. Przełóż pasek przez klamrę i zapnij, aby go zabezpieczyć.
3. Powtórz powyższe kroki, aby zakończyć mocowanie.
4. Dostosuj długość paska na nadgarstek zależnie od potrzeb.

## 8. Połączenie z aplikacją



- ♦ Uaktualnianie oprogramowania układowego
- ♦ Przeglądaj i zapisuj ekscytujące chwile
- ♦ Podgląd i zdalne sterowanie
- ♦ Filmy instruktażowe
- ♦ Rejestr napraw i zapytanie gwarancyjne

**Procedura:**

1. Zeskanuj kod QR, aby pobrać i zainstalować aplikację.
2. Wybierz pozycję  w menu urządzenia, aby włączyć punkt dostępu.
3. Włącz funkcję WLAN telefonu, a następnie ustanów połączenie z punktem dostępu urządzenia.
  - ♦ Nazwa punktu dostępu: HIKMICRO\_numer seryjny
  - ♦ Hasło punktu dostępu: Przejdź do menu **Punkt dostępu**, aby sprawdzić hasło.
4. Uruchom aplikację i połącz telefon z urządzeniem. W telefonie zostanie wyświetlony interfejs urządzenia.

## **9. Inne procedury**

Aby uzyskać więcej informacji, zeskanuj kod QR w celu pobrania podręcznika użytkownika.





## 1. Bevezetés

A HIKMICRO CONDOR LRF 2.0 sorozat egy nagy teljesítményű és innovatív, csúcskategóriás infravörös érzékelővel felszerelt egylencsés hőkamera. A eszköz elsősorban erdei és mezei vadászatra, madarászati célokra, állatok keresésére, túrázásra és mentési helyzetekre alkalmas az időjárás és fényviszonyoktól függetlenül.

- A kevesebb mint 15 mK NETD-vel és a zár nélküli képrendszerrel zökkenőmentes megfigyelési élményt biztosít a rendkívül tiszta képminőség és a részletek felismerése érdekében, anélkül, hogy a zár megzavarná.
- Az 1000 méteres hatótávolságú lézeres távolságmérő révén pontosan képes bemérni a távolságot bármilyen körülmények között.

## 2. A csomag tartalma

Eszköz (1 db), C-típusú kábel (1 db), akkumulátor (2 db), nyakpánt (1 db), csuklópánt (1 db), akkumulátortöltő (1 db), pihementes törlőkendő (1 db), horozótáska (1 db) és gyors üzembe helyezési útmutató (1 db).

## 3. Külső megjelenés

A külső megjelenés a különböző modellek függvényében változhat. Kérjük, a valós terméket tekintse vonatkozási alpnak.

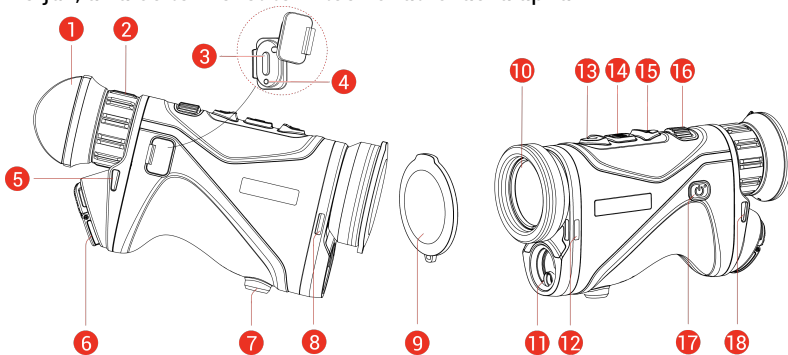

**1 Kereső**

A célpont megtekintésére szolgáló, a szemhez legközelebb található rész.

**2 Dioptriaállító gyűrű**

A dioptria beállítására szolgál.

**3 C-típusú csatlakozó**

Áramforráshoz való csatlakozás vagy adatátvitel C-típusú kábellel.

**4 Töltésjelző**

A készülék töltési állapotát mutatja.

- Villogó vörös és zöld: Hiba történt.
- Folyamatos piros: Töltés folyamatban.
- Folyamatos zöld: Teljesen feltöltve.

5, 8, 12, 18	Szíj rögzítési pontja	Rögzíti a nyakpántot vagy a csuklópántot.
6	Akkumulátortartó rekesz	Ide helyezhető be az akkumulátor.
7	Háromlábú állvány felszerelése	Ide rögzíthető a háromlábú állvány.
9	Lencsevédő	Védi a lencsét a portól és a karcolásoktól.
10	Hőérzékelő lencse	Hőképalkotáshoz.
11	Lézeres távolságmérő	A céltávolság lézeres bemérésére szolgál.
13	 Felfelé mutató gomb	<p><b>Nem menüalapú üzemmód:</b></p> <ul style="list-style-type: none"> <li>♦ <b>Nyomja le:</b> Lézeres távolságmérés bekapcsolása.</li> <li>♦ <b>Nyomja meg kétszer:</b> Lézeres távolságmérés kikapcsolása.</li> <li>♦ <b>Tartsa lenyomva:</b> Videórögzítés indítása/leállítása.</li> </ul> <p><b>Menüalapú üzemmód:</b> Felfelé.</p>
14	 Mód gomb	<p><b>Nem menüalapú üzemmód:</b></p> <ul style="list-style-type: none"> <li>♦ <b>Nyomja le:</b> Palettaváltás.</li> <li>♦ <b>Tartsa lenyomva:</b> Nyissa meg a menüt.</li> </ul> <p><b>Menüalapú üzemmód:</b></p> <ul style="list-style-type: none"> <li>♦ <b>Nyomja le:</b> Paraméterek megerősítése/beállítása.</li> <li>♦ <b>Tartsa lenyomva:</b> Mentés és kilépés a menüből.</li> </ul>
15	 Lefelé mutató nyíl	<p><b>Nem menüalapú üzemmód:</b></p> <ul style="list-style-type: none"> <li>♦ <b>Nyomja le:</b> Digitális nagyításra váltás.</li> <li>♦ <b>Tartsa lenyomva:</b> A kijelző egyenlőtlenégeinek javítása (FFC).</li> </ul> <p><b>Menüalapú üzemmód:</b> Lefelé.</p>
16	Fókuszállító gomb	Itt állíthatja be a fókuszt, hogy a kép éles legyen.
17	 Tápellátás	<ul style="list-style-type: none"> <li>♦ <b>Nyomja le:</b> Készletléti mód/Készülék ébresztése.</li> <li>♦ <b>Tartsa lenyomva:</b> Be-/kikapcsoló gomb.</li> </ul>

\* Ha a készülék be van kapcsolva, a működésjelző folyamatosan piros fényel világít.

13 + 14  + 

Nyomja meg pillanatképek készítéséhez.

## 4. Akkumulátor behelyezése

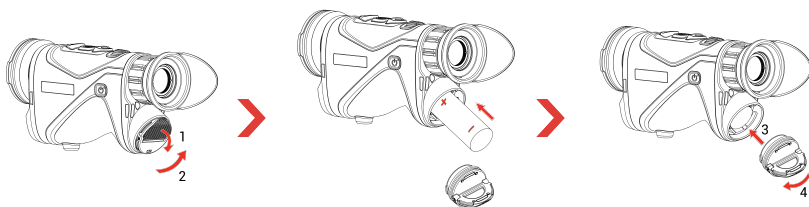

### Lépések:

1. Emelje meg a húzófület (1), majd lazítsa meg az akkumulátorrekesz fedelét az óramutató járásával ellentétes irányban elforgatva azt (2).
2. Helyezze be az akkumulátort az akkumulátorrekeszbe a pozitív és negatív jelzések betartásával.
3. Helyezze vissza az akkumulátorrekesz fedelét (3), majd forgassa el az óramutatók járásával megegyező irányba (4) a meghúzáshoz és bezáráshoz.

### Megjegyzés

- ♦ Az első használat előtt töltsen az akkumulátort a töltővel legalább 4 órán keresztül.
- ♦ Ha a készüléket hosszabb ideig nem használja, vegye ki az akkumulátorokat.
- ♦ Az eszköz támogatja a cserélhető, újratölthető 21700 lítiumionos akkumulátort, és az akkumulátor mérete 22,3 mm × 76 mm. Az akkumulátor névleges feszültsége és kapacitása 3,59 V/5500 mAh.
- ♦ A megfelelő csatlakozás biztosítása érdekében, ha az akkumulátorház fedele beporosodik, egy tiszta törlőkendővel törölje meg a menetét.

## 5. A készülék töltése

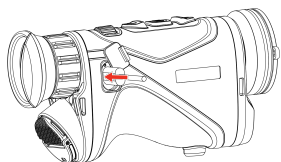

### Lépések:

1. Emelje fel a C-típusú csatlakozófelület fedelét.
2. A töltéshez csatlakoztassa a készüléket az adapterhez C típusú USB-kábellel.

### Megjegyzés

- ♦ Kérjük, töltsen fel a készüléket, miután beszerelte az akkumulátort a

készülék akkumulátorrekeszébe.

- ♦ A töltési hőmérsékletnek 0°C és 50°C (32°F - 122°F) között kell lennie.
- ♦ Ha hosszú ideig nem használja az akkumulátort, használat előtt töltsse fel a töltővel. Ilyen esetben nem támogatott az eszköz a C-típusú töltése.

## 6. Rögzítse a nyakszíjat

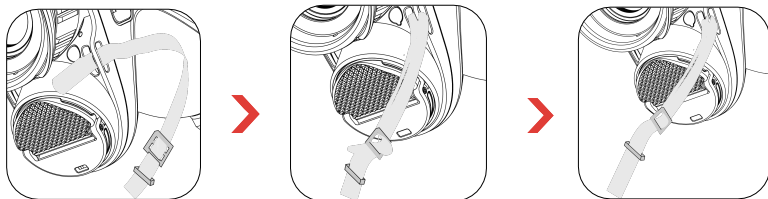

**Lépések:**

1. Fűzze át a nyakszíj egyik végét az egyik nyakszíjrögzítési ponton.
2. Fűzze át a nyakszíjat a csaton, és rögzítse az ábra szerint.
3. Fűzze át a nyakszíjat a szíjtartón.
4. Ismételje meg a fenti lépéseket a szerelés befejezéséhez, és szükség szerint állítsa be a nyakpánt hosszát.

## 7. Csatlakoztassa a csuklópántot

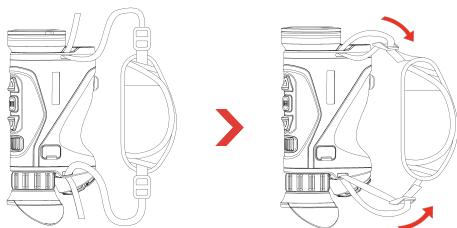

**Lépések:**

1. Csúsztassa át a kézi szíj egyik végét a rögzítési ponton.
2. Fűzze át a kézi szíjat a csaton, és a rögzítéshez húzza meg.
3. A felszereléshez ismételje meg a fenti lépéseket.
4. Szükség szerint állítsa be a kézi szíj feszségét.

## 8. Alkalmazás csatlakoztatása



- ♦ Firmware frissítése
- ♦ Izgalmas pillanatok böngészése és mentése
- ♦ Előnézet és Távoli vezérlés
- ♦ Bemutató videók
- ♦ Javítási feljegyzések és garancia lekérdezése

**Lépések:**

1. Olvassa be a QR-kódot az alkalmazás letöltéséhez és telepítéséhez.
2. A hotspot bekapcsolásához válassza a  ikont a készülék menüjében.
3. Kapcsolja be a telefon WLAN funkcióját, majd csatlakozzon a készülék hotspotjához.
  - ♦ Hotspot neve: HIKMICRO\_sorozatszám
  - ♦ Hotspot-jelszó: Menjen a **Hotspot** menüpontba a jelszó

ellenőrzéséhez.

4. Nyissa meg az APP-ot, és csatlakoztassa a telefonját az eszközhöz. A telefonon megjeleníthető a készülék kezelőfelülete.

## 9. További műveletek

Szkennelje be az alábbi QR-kódot a további műveleteket ismertető felhasználói kézikönyv beszerzéséhez.



## 1. Introducere

HIKMICRO CONDOR LRF seria 2.0 este un monocular termic puternic și inovator, prevăzut cu un detector cu infraroșu de ultimă generație. Dispozitivul poate fi folosit în principal la vânatoare în pădure și în câmp, pentru observarea păsărilor, căutarea animalelor, aventuri și scenarii de salvare, indiferent de condițiile de lumină și de condițiile meteo.

- Cu un coeficient NETD mai mic de 15 mK și un sistem de imagine fără obturator, acesta asigură o experiență de observare fără întreruperi, cu o claritate extrem de mare a imaginii și funcționalitate de recunoaștere a detaliilor, fără a fi deranjat de obturator.
- Echipat cu telemetrul laser de 1000 m, poate măsura cu precizie distanța în orice condiții.

## 2. Conținutul pachetului





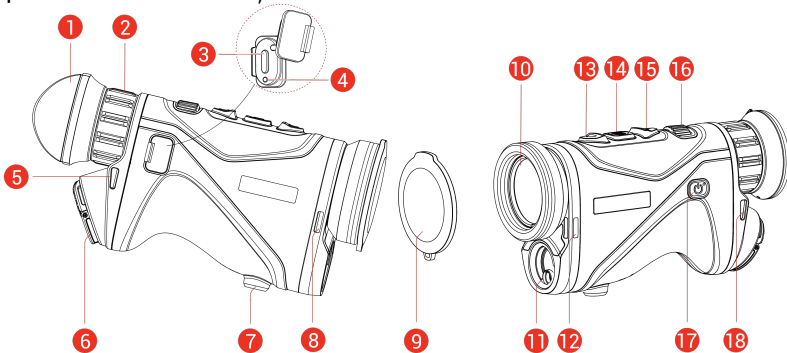

Dispozitiv (×1), cablu Tip C (×1), baterii (×2), curea de gât (×1), curea de mână (×1), încărcător de baterii (×1), cârpă fără scame (×1), geantă de transport (×1) și Ghid de pornire rapidă (×1).

## 3. Aspect

Aspectul poate varia în funcție de diferite modele. Vă rugăm să luați produsul real ca referință.



1	<b>Ocular</b>	Piesa plasată cel mai aproape de ochi pentru a vedea ținta.
2	<b>Inel de reglare a dioptriilor</b>	Reglează setarea dioptică.
3	<b>Interfață de Tip C</b>	Conectați dispozitivul la sursa de alimentare sau transmiteți datele cu un cablu de tip C.
4	<b>Indicator stare de încărcare</b>	Indică starea de încărcare a dispozitivului. <ul style="list-style-type: none"> <li>• Roșu și verde intermitent: A apărut o eroare.</li> <li>• Roșu continuu: Se încarcă.</li> </ul>

		♦ Verde solid: Complet încărcat.
<b>5, 8, 12, 18</b>	<b>Punct de atașare a curelei</b>	Permite atașarea curelei de gât sau curelei de mână.
<b>6</b>	<b>Compartiment pentru baterie</b>	Pentru fixarea bateriei.
<b>7</b>	<b>Montare trepid</b>	Se montează trepidul.
<b>9</b>	<b>Capacul obiectivului</b>	Protejează obiectivul de praf sau zgârieturi.
<b>10</b>	<b>Obiectiv termic</b>	Pentru imagini termice.
<b>11</b>	<b>Telemetru cu laser</b>	Măsoară distanța până la țintă cu laserul.
<b>13</b>	 <b>Tasta În sus</b>	<p><b>Mod Non-meniu:</b></p> <ul style="list-style-type: none"> <li>♦ <b>Apăsați:</b> Porniți măsurarea distanței cu laserul.</li> <li>♦ <b>Apăsa i dublu:</b> Opriți măsurarea distanței cu laserul.</li> <li>♦ <b>Țineți apăsat:</b> Pornire/Oprire înregistrare video.</li> </ul> <p><b>Mod meniu:</b> Deplasare în sus.</p>
<b>14</b>	 <b>Tasta Mode</b>	<p><b>Mod Non-meniu:</b></p> <ul style="list-style-type: none"> <li>♦ <b>Apăsați:</b> Comută paletetele.</li> <li>♦ <b>Țineți apăsat:</b> Accesați meniul.</li> </ul> <p><b>Mod meniu:</b></p> <ul style="list-style-type: none"> <li>♦ <b>Apăsați:</b> Confirmare/setare parametri.</li> <li>♦ <b>Țineți apăsat:</b> Salvați și ieșiți din meniu.</li> </ul>
<b>15</b>	 <b>Tastă În jos</b>	<p><b>Mod Non-meniu:</b></p> <ul style="list-style-type: none"> <li>♦ <b>Apăsați:</b> Comutare panoramare digitală.</li> <li>♦ <b>Țineți apăsat:</b> Corectarea neuniformității afișajului (FFC).</li> </ul> <p><b>Mod meniu:</b> Deplasare în jos.</p>
<b>16</b>	<b>Buton de focalizare</b>	Reglează focalizarea pentru a obține ținte clare.
<b>17</b>	 <b>Alimentare</b>	<ul style="list-style-type: none"> <li>♦ <b>Apăsați:</b> Mod de așteptare/Trezire dispozitiv.</li> <li>♦ <b>Țineți apăsat:</b> Pornire/Oprire.</li> </ul> <p>* <i>Indicatorul de putere rămâne roșu solid atunci când dispozitivul este pornit.</i></p>
<b>13 + 14</b>	 + 	Apăsați pentru a capta instantanee.

## 4. Instalarea bateriei

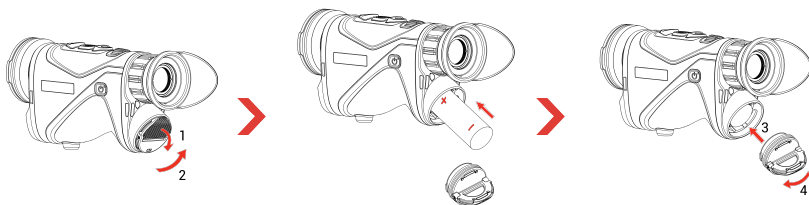

### Pași:

1. Ridicați clapeta de tragere (1) și rotiți capacul compartimentului bateriei în sens antiorar (2) pentru a-l slăbi.
2. Introduceți o baterie în compartimentul pentru baterii după cum indică semnele pozitive și negative.
3. Inserați capacul compartimentului pentru baterii (3) și rotiți-l spre dreapta (4) până când acesta este strâns și blocat.

### Notă

- Încărcați bateria cu încărcătorul de baterii furnizat timp de mai mult de 4 ore înainte de prima utilizare.
- Scoateți bateria dacă dispozitivul nu este utilizat pentru o lungă perioadă de timp.
- Dispozitivul poate fi alimentat cu baterie Li-ion 21700 reîncărcabilă. Dimensiunea bateriei trebuie să fie 22,3 mm × 76 mm. Voltajul nominal și capacitatea nominală ale bateriei trebuie să fie 3,59 V/5500 mAh.
- Pentru a asigura o conductivitate mai bună, dacă capacul compartimentului bateriei se murdărește, utilizați o cârpă curată pentru a șterge firul.

## 5. Dispozitiv de încărcare

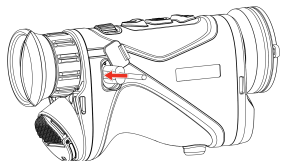

### Pași:

1. Ridicați capacul interfeței de tip C.
2. Conectați dispozitivul și adaptorul de alimentare cu un cablu de tip C pentru a încărca dispozitivul.

### Notă

- Încărcați dispozitivul după ce bateria este instalată în compartimentul pentru baterii al dispozitivului.
- Temperatura de încărcare trebuie să fie între 0 °C și 50 °C (32 °F și 122 °F).
- Dacă bateria nu este utilizată un timp îndelungat, încărcați-o cu un încărcător de baterii înainte de utilizare. În această situație, încărcarea de



tip C pentru dispozitiv nu este acceptată.

## 6. Fixarea curelei pentru gât

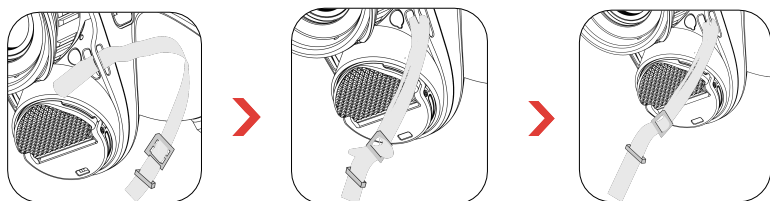

**Pași:**

1. Treceți un capăt al curelei de gât printr-un punct de fixare a curelei.
2. Trece i cureaua de gât prin cataramă și fixa i cureaua precum în imagine.
3. Treceți cureaua de gât prin clema de reținere.
4. Repeta i pașii de mai sus pentru a termina montarea și ajusta i lungimea curelei pentru gât după cum este necesar.

## 7. Atașa i cureaua de mână

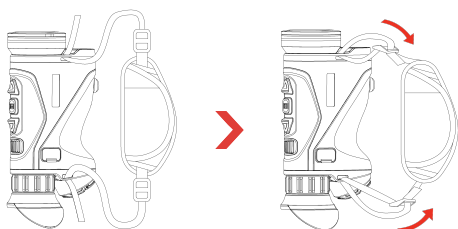

**Pași:**

1. Glisa i un capăt al curelei de mână prin punctul de fixare.
2. Trece i cureaua de mână prin cataramă și închide i catarama pentru a fixa cureaua.
3. Repeta i pașii de mai sus pentru a finaliza montarea.
4. Reglați etanșeitarea curelei de mână după necesitate.

## 8. Conexiune aplicație



- ♦ Actualizare firmware
- ♦ Browse și Salvare Moment interesant
- ♦ Previzualizare și Telecomandă
- ♦ Videoclipuri explicative
- ♦ Înregistrări de repara ii și informa ii privind garan ia

**Pași:**

1. Scanați codul QR pentru a descărca și instala aplicația
2. Selectați  în meniul dispozitivului pentru a activa funcția hotspot.
3. Activați WLAN-ul telefonului dvs. și conectați-vă la hotspotul dispozitivului.
  - ♦ Denumirea hotspot: HIKMICRO\_Nr. de serie
  - ♦ Parola hotspot: Accesa i **Hotspot** în meniu pentru a verifica parola.
4. Deschideți aplicația și conectați telefonul la dispozitiv. Puteți vizualiza interfața dispozitivului pe telefon.

## 9. Mai multe operațiuni

Scanați codul QR de mai jos pentru a obține manualul de utilizare pentru mai multe operațiuni.



## 1. Въведение

Серията NIKMICRO CONDOR LRF 2.0 е мощен и иновативен термичен монокуляр, оборудван с инфрачервен детектор от висок клас. Устройството може да се прилага главно при лов в гора и поле, наблюдение на птици, търсене на животни, приключения и спасителни сценарии, независимо от светлината и метеорологичните условия.

- С по-малко от 15 mK NETD и система за изображения без затвор, той осигурява безпроблемно изживяване при наблюдение на ултра-ясно качество на изображението и разпознаване на детайли, без да бъде смущаван от затвора.
- Захранван със своя 1000 m лазерен далекомер, той може да измерва точно разстоянието при всякакви условия.

## 2. Съдържание на пакета

Устройство (× 1), кабел Type-C (× 1), батерии (× 2), каишка за врат (× 1), каишка за ръка (× 1), зарядно устройство за батерия (× 1), кърпа без влакна (× 1), защитен калъф (× 1) и ръководство за бърз старт (× 1).

## 3. Изглед

Външният вид може да се различава в зависимост от модела. За справка вижте реалното устройство.

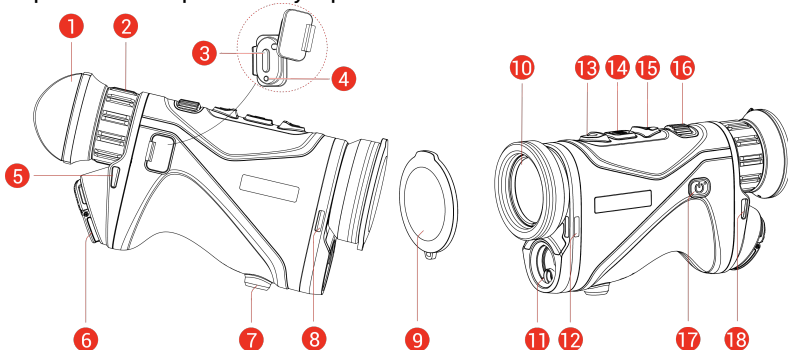

<b>1</b>	<b>Окуляр</b>	Частта, която е най-близо до окото и се използва се за наблюдение на целта.
<b>2</b>	<b>Пръстен за регулиране на диоптъра</b>	Регулира настройката на диоптъра.
<b>3</b>	<b>Интерфейс Type-C</b>	Използва се за свързване на устройството към захранването или за предаване на данни чрез кабел Type-C.

4	Индикатор на състоянието на зареждане	Показва нивото на заряд на батерията в устройството. <ul style="list-style-type: none"> <li>♦ Мига в червено и зелено: Възникнала е грешка.</li> <li>♦ Свети постоянно в червено: Зареждане.</li> <li>♦ Свети постоянно в зелено: Батерията е напълно заредена.</li> </ul>
5, 8, 12, 18	Точки за захващане на ремък	Закрепва каишката за врата или ръката.
6	Отделение за батерии	За поставяне на батериите.
7	Гнездо за статив	За монтаж на статив.
9	Капак на обектива	Защитава обектива от прах и драскотини.
10	Термичен обектив	За термични изображения.
11	Лазерен далекомер	Измерва разстоянието до целта с помощта на лазерен лъч.
13	 Клавиш нагоре	<b>Извън менюто:</b> <ul style="list-style-type: none"> <li>♦ <b>Натискане:</b> Включване на лазерен далекомер.</li> <li>♦ <b>Двукратно натискане:</b> Изключване на лазерен далекомер.</li> <li>♦ <b>Задържане:</b> Стартиране/Спиране на запис на видео.</li> </ul> <b>В менюто:</b> Преместване нагоре.
14	 Бутон за режим	<b>Извън менюто:</b> <ul style="list-style-type: none"> <li>♦ <b>Натискане:</b> Превключване на палитри.</li> <li>♦ <b>Задържане:</b> Вход в менюто.</li> </ul> <b>В менюто:</b> <ul style="list-style-type: none"> <li>♦ <b>Натискане:</b> Потвърждаване/Задаване на параметри.</li> <li>♦ <b>Задържане:</b> Запазване и изход от менюто.</li> </ul>
15	 Клавиш надолу	<b>Извън менюто:</b> <ul style="list-style-type: none"> <li>♦ <b>Натискане:</b> Превключване на цифрово увеличение.</li> <li>♦ <b>Задържане:</b> Коригиране на несъответствията на дисплея (FFC).</li> </ul>



**В менюто:** Преместване надолу.

**16** Копче за фокусиране:

Регулира фокуса за постигане на ясно изображение на целта.

**17**  Захранване

- ♦ **Натискане:** Режим на готовност/Събуждане на устройството.
- ♦ **Задържане:** Включване/Изключване.  
\* Индикаторът на захранването свети постоянно в червено, когато устройството е включено.

**13 + 14**  + 

Натиснете, за да заснемете кадър.

## 4. Поставяне на батерията

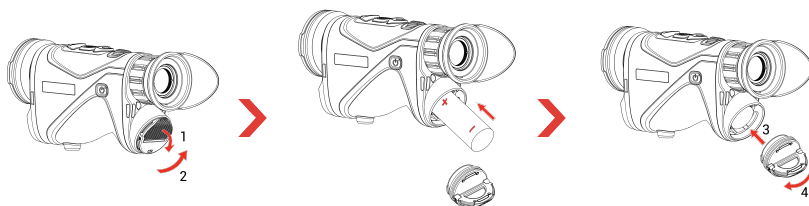

### Стъпки:

1. Повдигнете зъбчето за издърпване (1) и завъртете капака на отделението за батерията обратно на часовниковата стрелка (2), за да го разхлабите.
2. Поставете батерия в отделението за батериите, като спазвате обозначенията за положителен и отрицателен полюс.
3. Поставете капака на отделението за батериите (3) и завъртете по посока на часовниковата стрелка (4), докато се завие и заключи.

### Забележка

- ♦ Зареджайте батериите с предоставеното зарядно устройство за повече от 4 часа преди първата употреба.
- ♦ Извадете батерията, ако устройството не се използва дълго време.
- ♦ Устройството поддържа сменяема презареждаема литиево-йонна батерия 21700, а размерът на батерията трябва да бъде 22,3 mm × 76 mm. Номиналното напрежение и капацитет на батерията е 3,59 V/5500 mAh.
- ♦ С цел по-добра проводимост, ако капакът на отделението за батерии се замърси, използвайте чиста кърпа, за да избършете резбата му.

## 5. Зареждане на устройството

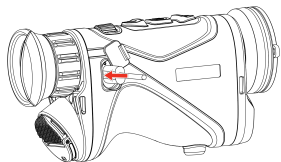

### Стъпки:

1. Повдигнете капака на интерфейса Type-C.
2. Свържете устройството и захранващия адаптер с кабел Type-C, за да заредите устройството.

### Забележка

- ♦ Заредете устройството, след като поставите батерията в отделението за батерии на устройството.
- ♦ Температурата на зареждане трябва да бъде от 0°C до 50°C (32°F до 122°F).
- ♦ Ако батерията не се използва дълго време, моля, заредете я със зарядно устройство преди употреба. В тази ситуация зареждане тип C за устройството не се поддържа.

## 6. Поставяне на ремъка за врат

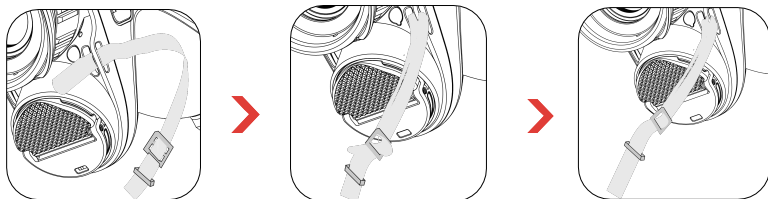

### Стъпки:

1. Прекарайте единия край на лентата за врат през точката за закрепване на каишката.
2. Прекарайте ремъка за врат през катарамата и го затегнете, както е показано на снимката.
3. Прекарайте ремъка за врат през държача.
4. Повторете горните стъпки, за да завършите монтажа, и регулирайте дължината на лентата за врат, ако е необходимо.

## 7. Точки за закачане на каишката

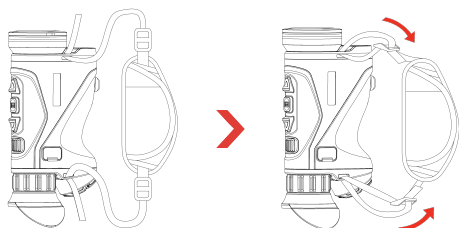

### Стъпки:

1. Плъзнете едната страна на ремъка за ръка през точката за закачане.
2. Прокарайте ремъка за ръка през неговата катарама и го затегнете, за да го закрепите.
3. Повторете стъпките по-горе, за да завършите монтажа.
4. Регулирайте затягането на ремъка за ръка според нуждата.

## 8. Свързване с приложения



- ♦ Надграждане на фърмуера
- ♦ Прегледайте и запазете вълнуващ момент
- ♦ Преглед и дистанционно управление
- ♦ Видеоклипове с инструкции
- ♦ Записи за ремонт и запитване за гаранцията

### Стъпки:

1. Сканирайте QR кода, за да изтеглите и да инсталирате приложението.
2. Изберете  в менюто на устройството, за да активирате точка за достъп.
3. Включете WLAN на Вашия телефон и се свържете към точката за достъп на устройството.
  - ♦ Име на точка за достъп: NIKMICRO\_Сериен номер
  - ♦ Парола за точка за достъп: Отидете на **Точка за достъп** в менюто, за да проверите паролата.
4. Отворете приложението и свържете телефона си с устройството. Можете да виждате интерфейса на устройството на екрана на телефона.

## 9. Още операции

Сканирайте QR кода по-долу, за да изтеглите ръководството за употреба, в което са описани останалите операции.



## 1. Inleiding

De HIKMICRO FALCON LRF 2.0-serie is een krachtige en innovatieve thermische monoculair met een high-end infrarooddetector. Het apparaat wordt hoofdzakelijk gebruikt bij de jacht in het bos en in het veld, bij vogelspotten, het zoeken naar dieren, avonturen beleven en reddingsscenario's ongeacht de licht- en weersomstandigheden.

- ♦ Met minder dan 15 mK RETV en een sluiteloos beeldsysteem zorgt deze voor een naadloze kijkervaring van ultraheldere beeldkwaliteit en detailherkenning zonder gestoord te worden door de sluitser.
- ♦ Met de krachtige zoeker met een lasterbereik van 1000 m kunt u de afstand nauwkeurig in alle omstandigheden meten.

## 2. Inhoud van de verpakking

Apparaat (x 1), type-C-kabel (x 1), Batterijen (x 2), Nekband (x 1), Handriem (x 1), Batterijenlader (x 1), Pluivrije doek (x 1), Draagtas (x 1) en Snelstartgids (x 1).

## 3. Uiterlijk

Het uiterlijk kan per model variëren. Houd het eigenlijke product aan als referentie.

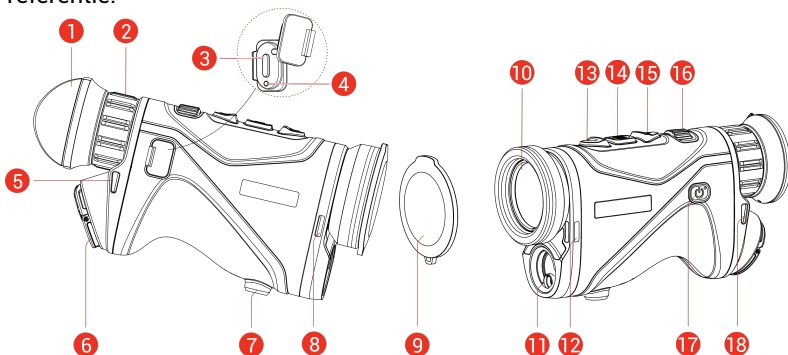

1	<b>Oculair</b>	Het stuk dat het dichtst bij het oog is geplaatst om het doel weer te geven.
2	<b>Dioptrieverstelling</b>	Past de dioptrie-instelling aan.
3	<b>Interface type-C</b>	Sluit het apparaat aan op de elektriciteit of verzend gegevens met een type-C-kabel.
4	<b>Oplaadindicator</b>	Geeft de oplaadstatus van het apparaat aan. <ul style="list-style-type: none"> <li>♦ Knippert rood en groen: Fout opgetreden.</li> <li>♦ Constant rood: bezig met opladen.</li> <li>♦ Continu groen: Volledig opgeladen.</li> </ul>



5, 8, 12, 18	<b>Bevestigingspunt band</b>	Voor bevestiging van de nekband of handriem.
6	<b>Batterijvakje</b>	Voor plaatsing van de batterij.
7	<b>Statiefbevestiging</b>	Bevestigt het statief.
9	<b>Lenskap</b>	Bescherm de lens tegen stof of krassen.
10	<b>Thermische lens</b>	Voor thermische beeldvorming.
11	<b>Laserafstandsmeter</b>	Meet de afstand tot het doel met laser.
13	 <b>Toets Omhoog</b>	<b>Niet-menumodus:</b> <ul style="list-style-type: none"><li>♦ <b>Druk op:</b> Meting laserbereik inschakelen.</li><li>♦ <b>Dubbel indrukken:</b> Meting laserbereik uitschakelen.</li><li>♦ <b>Ingedrukt houden:</b> Opnemen van video's starten/stoppen.</li></ul> <b>Menumodus:</b> Omhoog gaan.
14	 <b>Modustoets</b>	<b>Niet-menumodus:</b> <ul style="list-style-type: none"><li>♦ <b>Druk op:</b> Paletten wisselen.</li><li>♦ <b>Ingedrukt houden:</b> Open het menu.</li></ul> <b>Menumodus:</b> <ul style="list-style-type: none"><li>♦ <b>Druk op:</b> Parameters bevestigen/instellen.</li><li>♦ <b>Ingedrukt houden:</b> Opslaan en menu verlaten.</li></ul>
15	 <b>Toets Omlaag</b>	<b>Niet-menumodus:</b> <ul style="list-style-type: none"><li>♦ <b>Druk op:</b> Digitale zoom schakelen.</li><li>♦ <b>Ingedrukt houden:</b> Corrigeren niet-uniformiteit van weergave (FFC).</li></ul> <b>Menumodus:</b> Omlaag gaan.
16	<b>Focusknop</b>	Pas de focus aan om duidelijke doelen te verkrijgen.
17	 <b>Voeding</b>	<ul style="list-style-type: none"><li>♦ <b>Druk op:</b> Stand-bymodus/wekapparaat.</li><li>♦ <b>Ingedrukt houden:</b> Inschakelen / uitschakelen.</li></ul> <i>* De voedingsindicator blijft stabiel rood wanneer het apparaat aan is.</i>
13 + 14	 + 	Druk hierop om snapshots vast te leggen.

## 4. Batterij plaatsen

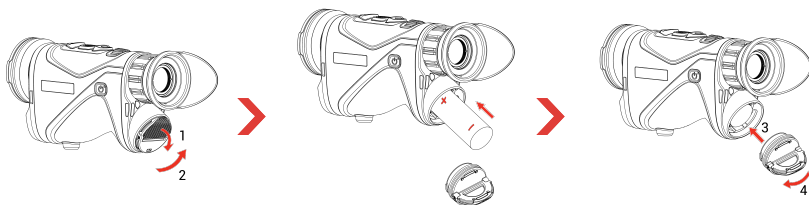

### Stappen:

1. Til het treklijpje (1) omhoog en draai het klepje van het batterijencompartiment linksom (2) om het los te maken.
2. Plaats een batterij in het batterijencompartiment zoals de positief- en negatief-merktekens dat aangeven.
3. Plaats het deksel van het batterijencompartiment (3) terug en draai het met de klok mee (4) totdat het vastzit en vergrendeld is.

### Opmerking

- Laad de batterij met batterijenlader voor het eerste gebruik langer dan 4 uur op.
- Verwijder de batterij als het apparaat lange tijd niet wordt gebruikt.
- Het apparaat ondersteunt verwisselbare oplaadbare li-ionbatterijen van 21700. De afmeting van de batterij moet 22,3 mm × 76 mm zijn. De nominale spanning en capaciteit van de batterij zijn 3,59 V/5500 mAh.
- Als het batterijvakje vervuild raakt, kunt u een schone doek gebruiken om de contacten te reinigen en zo een betere geleiding te verkrijgen.

## 5. Het apparaat opladen

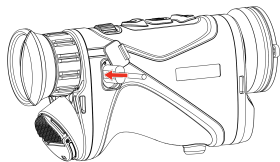

### Stappen:

1. Til het lipje van de type-C-interface op.
2. Verbind het apparaat en de stroomadapter met een type-C-kabel om het apparaat op te laden.

### Opmerking

- Laad het apparaat op nadat de batterij in het batterijencompartiment van het apparaat is geplaatst.
- De temperatuur tijdens het opladen moet tussen 0 °C en 50 °C liggen.
- Als de batterij lange tijd niet wordt gebruikt, laad deze dan vóór gebruik op met een batterijenlader. In deze situatie wordt opladen via type-C niet ondersteund voor het apparaat.

## 6. Nekband bevestigen

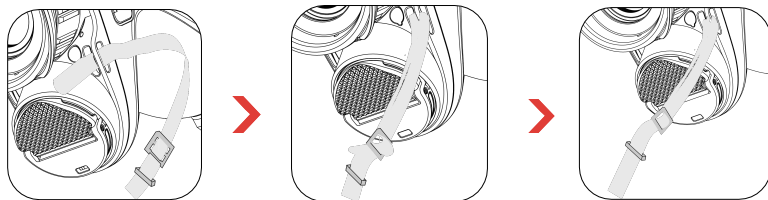

### Stappen:

1. Steek het ene uiteinde van de nekband door een bevestigingspunt van de band.
2. Haal de nekband door de bandgesp en bevestig de nekband zoals weergegeven in de afbeelding.
3. Stop de nekband door de lushouder.
4. Herhaal bovenstaande stappen om de bevestiging te voltooien en pas de lengte van de nekband zo nodig aan.

## 7. Handriem bevestigen

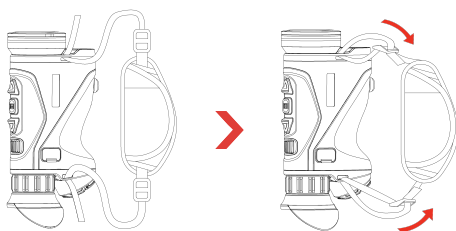

### Stappen:

1. Schuif een uiteinde van de handriem door het bevestigingspunt.
2. Haal de handriem door de gesp en maak deze goed vast.
3. Herhaal bovenstaande stappen om de montage te voltooien.
4. Zet de handriem strakker of losser, indien nodig.

## 8. App-verbinding



- ♦ Firmware-upgrade
- ♦ Spannende momenten doorbladeren en bewaren
- ♦ Voorbeelden bekijken en op afstand bedienen
- ♦ Instructievideo's
- ♦ Reparatiegeschiedenis en garantievrage

### Stappen:

1. Scan de QR-code om de app te downloaden en te installeren.
2. Selecteer  in het apparaatmenu om hotspot in te schakelen.
3. Schakel WLAN in op uw telefoon en maak verbinding met de hotspot van het apparaat.
  - ♦ Hotspotnaam: HIKMICRO\_serienr.
  - ♦ Hotspotwachtwoord: Ga naar **Hotspot** in het menu om het wachtwoord

te controleren.

4. Open de app en verbind uw telefoon met het apparaat. U kunt de apparaatinterface weergeven op uw telefoon.

## 9. Meer bewerkingen

Scan de onderstaande QR-code om de gebruikershandleiding te verkrijgen voor meer handelingen.



## 1. Introduktion

HIKMICRO CONDOR LRF 2.0 er en kraftig og innovativ termisk kikkert udstyret med en infrarød detektor i høj kvalitet. Enheden kan primært benyttes til jagt i skov og på mark, til at se på fugle, søge efter dyr, gå på eventyr og deltage i redningsscenarier, uanset lys- og vejrforhold.

- ♦ Med under 15 mK NETD og et lukkerløst billedbehandlings-system sikrer den en problemfri oplevelse med ultraskarp billedkvalitet og detaljegenkendelse, uden forstyrrelse fra lukkeren.
- ♦ Med sin laserafstandsmåler på 1000 m kan den foretage afstandsmåling nøjagtigt under alle forhold.

## 2. Indholdet i pakken





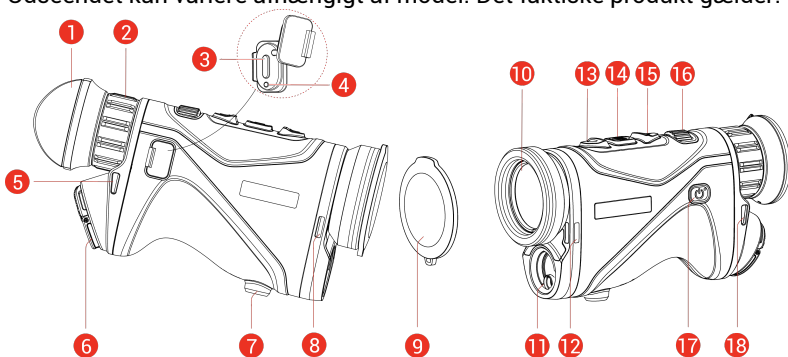

Enhed (× 1), Type-C-kabel (× 1), Batterier (× 2), halsstrop (× 1), håndrem (× 1), batterioplader (× 1), fnugfri klud (× 1), bæretaske (× 1), og hurtigstartsvejledning (× 1).

## 3. Udseende

Udseendet kan variere afhængigt af model. Det faktiske produkt gælder.



1	<b>Okular</b>	Den del, der placeres nærmest øjet for at se målet.
2	<b>Ring til justering af dioptri</b>	Til indstilling af dioptri.
3	<b>Grænseflade til Type C</b>	Slut enheden til strømforsyningen, eller overfør data med et Type-C-kabel.
4	<b>Kontrollampe for opladningsstatus</b>	Angiver opladningsstatus for enheden. <ul style="list-style-type: none"> <li>♦ Blinker rødt og grønt: Der opstod en fejl.</li> <li>♦ Lyser konstant rødt: Oplader.</li> <li>♦ Konstant grøn: Fuldt opladet.</li> </ul>
5, 8, 12, 18	<b>Fastgørelsespunkt til strop</b>	Til fastgørelse af halsstrop eller håndrem.

6	<b>Batterirum</b>	Her placeres batteriet.
7	<b>Beslag til trebenet stativ</b>	Til montering af stativ.
9	<b>Objektivdæksel</b>	Beskyt objektivet mod støv og ridser.
10	<b>Termisk objektiv</b>	Til termisk billedbehandling.
11	<b>Laserafstandsmåler</b>	Mål afstanden til målet med laser.
13	 <b>Op-tast</b>	<p><b>Anden tilstand:</b></p> <ul style="list-style-type: none"> <li>♦ <b>Tryk:</b> Slå afstandsmåling med laser til.</li> <li>♦ <b>Dobbelt-tryk:</b> Slå afstandsmåling med laser fra.</li> <li>♦ <b>Hold:</b> Start/stop optagelse af video.</li> </ul> <p><b>Menu tilstand:</b> Flyt op.</p>
14	 <b>Tilstandsknap</b>	<p><b>Anden tilstand:</b></p> <ul style="list-style-type: none"> <li>♦ <b>Tryk:</b> Skift palet.</li> <li>♦ <b>Hold:</b> Åbn menuen.</li> </ul> <p><b>Menu tilstand:</b></p> <ul style="list-style-type: none"> <li>♦ <b>Tryk:</b> Bekræft/indstil parametre.</li> <li>♦ <b>Hold:</b> Gem, og afslut menuen.</li> </ul>
15	 <b>Ned-taste</b>	<p><b>Anden tilstand:</b></p> <ul style="list-style-type: none"> <li>♦ <b>Tryk:</b> Skift digitalt zoom.</li> <li>♦ <b>Hold:</b> Korrigér forskelle på skærm (FFC).</li> </ul> <p><b>Menu tilstand:</b> Flyt ned.</p>
16	<b>Fokusering</b>	Justér fokus for at indstille klart på målet.
17	 <b>Strøm</b>	<ul style="list-style-type: none"> <li>♦ <b>Tryk:</b> Standbytilstand/væk enhed.</li> <li>♦ <b>Hold:</b> Tænd/sluk.</li> </ul> <p>* <i>Lysdioden for strøm lyser konstant rødt, når enheden er tændt.</i></p>
13 + 14	 + 	Tryk for at tage billeder.

## 4. Installer batteriet

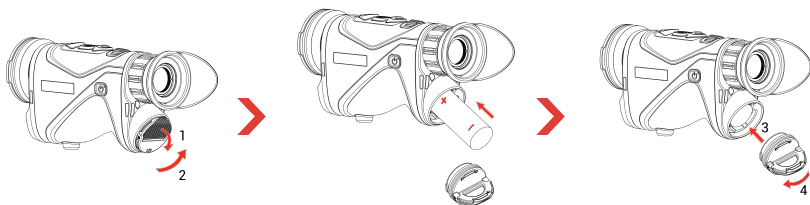

### Trin:

1. Løft trækfligen (1), og drej dækslet til batterirummet mod uret (2) for at løsne det.
2. Sæt et batteri i batterirummet i henhold til markeringerne for positiv og negativ pol.
3. Sæt dækslet til batterirummet i (3), og drej det med uret (4), indtil det låser fast på plads.

### Bemærk

- Oplad batterierne med batteriopladeren i mere end 4 timer før første brug.
- Fjern batteriet, hvis enheden ikke skal bruges i en længere periode.
- Enheden understøtter et aftageligt, genopladeligt li-ionbatteri 21700, og batteristørrelsen skal være 22,3 mm × 76 mm. Batteriets nominelle spænding og kapacitet er 3,59 V/5500 mAh.
- Brug en ren klud til at aftørre batterikontakten, hvis batteridækslet bliver snavset. Dette sikrer bedre ledningsevne.

## 5. Oplad enhed

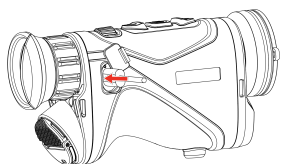

### Trin:

1. Løft dækslet til Type-C-grænsefladen.
2. Tilslut enheden og strømadapteren med et Type-C-kabel for at oplade enheden.

### Bemærk

- Oplad enheden, når du har sat batteriet i batterirummet på enheden.
- Temperaturen under opladningen skal ligge i intervallet 0-50 °C (32-113 °F).
- Hvis batteriet ikke har været brugt i længere tid, skal det oplades med en batterioplader før brug. I denne situation understøttes type C-opladning af enheden ikke.

## 6. Fastgør halsstrop

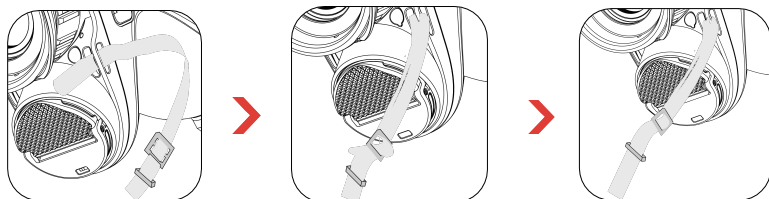

### Trin:

1. Før den ene ende af halsstroppen gennem et fastgørelsespunkt.
2. Før halsstroppen gennem stropspændet, og spænd halsstroppen som vist i billedet.
3. Før halsstroppen gennem stropholderen.
4. Gentag ovenstående trin for at afslutte monteringen, og juster længden på halsstroppen efter behov.

## 7. Fastgør håndrem

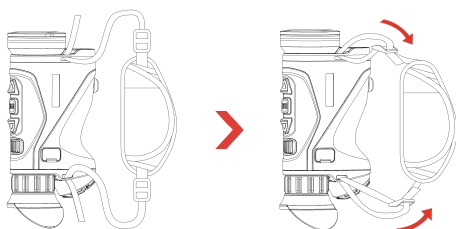

### Trin:

1. Før en ende af håndremmen gennem fastgørelsespunktet.
2. Træk håndstroppen gennem spændet, og spænd den fast for at sikre den.
3. Gentag ovenstående trin for at færdiggøre monteringen.
4. Justér spændingen af håndstroppen efter behov.

## 8. Tilslutning til app



- ♦ Firmwareopgradering
- ♦ Gennemse og gem spændende øjeblikke
- ♦ Forhåndsvisning og styring via fjernforbindelse
- ♦ Instruktionsvideoer
- ♦ Reparationsoptegnelser og garantiforespørgsel

### Trin:

1. Scan QR-koden for at downloade og installere appen.
2. Vælg  i enhedsmenuen for at aktivere hotspot.
3. Slå WLAN til på din telefonen, og opret forbindelse til enhedens hotspot.
  - ♦ Hotspotnavn: HIKMICRO\_serienr.
  - ♦ Adgangskode til hotspot: Gå til **Hotspot** i menuen for at kontrollere adgangskoden.



4. Start appen, og opret forbindelse mellem din telefon og enheden. Du kan se enhedens skærm på din telefon.

### 9. Flere funktioner

Scan QR-koden nedenfor for at hente brugervejledningen med beskrivelse af flere handlinger.



## 1. Innledning

HIKMICRO CONDOR LRF 2.0-serien er en kraftig og innovativ termisk monokular utstyrt med en høy-enden infrarød detektor. Enheten kan hovedsakelig brukes i skog- og feltjakt, fuglekicking, dyresøk, oppdagelses- og redningsscenarier, uavhengig av lys- og værforhold.

- ♦ Med mindre enn 15 mK NETD og et lukkerfritt bildesystem, sikrer den en sømløs observasjonsopplevelse av ultraklar bildeklarhet og detaljgjenkjenning uten å forstyrres av lukkeren.
- ♦ Den er utstyrt med en 1000 m laser avstandsmåler og kan nøyaktig måle avstanden under alle forhold.

## 2. Pakkens innhold

Enhet (× 1), type C-kabel (× 1), batterier (× 2), nakkestropp (× 1), håndstropp (× 1), batterilader (× 1), lofriklut (× 1), bæresveske (× 1) og hurtigstartguide (× 1).

## 3. Utseende

Utseendet kan variere avhengig av modellen. Se på det faktiske produktet for referanse.

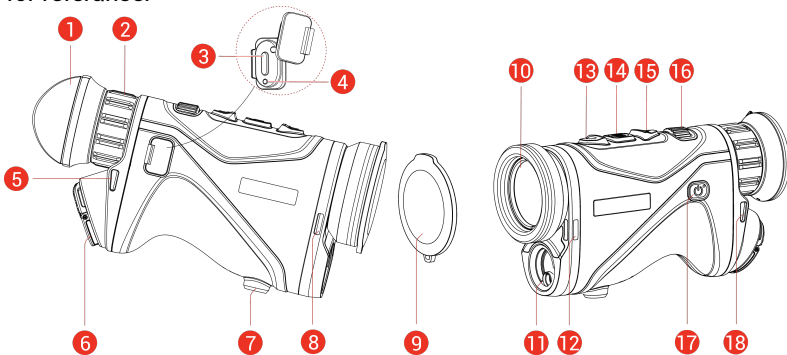

1	<b>Okular</b>	Delen som plasseres mot øyet for å se på målet.
2	<b>Dioptrijusteringsring</b>	Justerer innstillingen for dioptri.
3	<b>Type C-grensesnitt</b>	Koble enheten til strømforsyningen eller overfører data med en type C-kabel.
4	<b>Ladestatusindikator</b>	Indikerer ladestatusen til enheten. <ul style="list-style-type: none"> <li>♦ Blinker rødt og grønt: Det har oppstått en feil.</li> <li>♦ Fast rødt: Lader.</li> <li>♦ Fast grønn: Fullt ladet.</li> </ul>

<b>5, 8, 12, 18</b>	<b>Festepunkt for stropp</b>	Fester nakkestroppen eller håndstroppen.
<b>6</b>	<b>Batteriavdeling</b>	For batteriet.
<b>7</b>	<b>Stativfeste</b>	Monter stativet.
<b>9</b>	<b>Linsedeksel</b>	Beskytter linsen mot støv og riper.
<b>10</b>	<b>Termisk linse</b>	For termiske bilder.
<b>11</b>	<b>Laseravstandsmåler</b>	Måler avstanden til målet med laser.
<b>13</b>	 <b>Opp-knapp</b>	<b>Menyfri modus:</b> <ul style="list-style-type: none"><li>♦ <b>Trykk:</b> Skru på laseravstand.</li><li>♦ <b>Dobbeltrykk:</b> Slå av laseravstandsmåling.</li><li>♦ <b>Hold inne:</b> Starte/stoppe opptak av video.</li></ul> <b>Menymodus:</b> Flytt opp.
<b>14</b>	 <b>Modusknapp</b>	<b>Menyfri modus:</b> <ul style="list-style-type: none"><li>♦ <b>Trykk:</b> Bytt paletter.</li><li>♦ <b>Hold inne:</b> Gå inn i menyen.</li></ul> <b>Menymodus:</b> <ul style="list-style-type: none"><li>♦ <b>Trykk:</b> Bekreft/sett parametre.</li><li>♦ <b>Hold inne:</b> Lagre og avslutt meny.</li></ul>
<b>15</b>	 <b>Ned-knapp</b>	<b>Menyfri modus:</b> <ul style="list-style-type: none"><li>♦ <b>Trykk:</b> Bytt til digital zoom.</li><li>♦ <b>Hold inne:</b> Korrigjer ujevnhet på skjermen (FFC).</li></ul> <b>Menymodus:</b> Flytt ned.
<b>16</b>	<b>Fokusnott</b>	Juster fokuset for å få et tydelig bilde.
<b>17</b>	 <b>Strøm</b>	<ul style="list-style-type: none"><li>♦ <b>Trykk:</b> Standbymodus / vekk enheten.</li><li>♦ <b>Hold inne:</b> Slå av/på.</li></ul> <i>* Strømindikatoren lyser rødt når enheten er på.</i>
<b>13 + 14</b>	 + 	Trykk for å ta øyeblikksbilder.

## 4. Sette inn batteriet

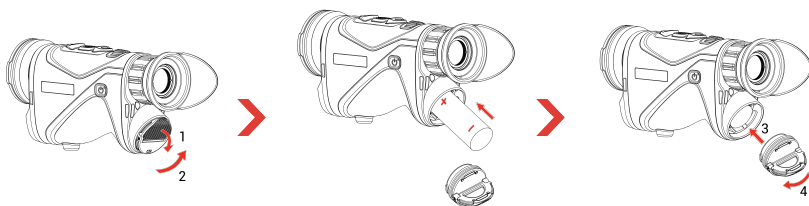

### Instruksjoner:

1. Løft i trekkfliken (1), og vri batterilokkets deksel mot klokken (2) for å løsne den.
2. Sett inn et batteri i batteriluken med pluss- og minuspolen der det indikeres.
3. Sett inn batteridekselet (3) og roter det med klokken (4) til det er stramt og låst.

### Mer

- Lad batteriet i mer enn fire timer med batteriladeren før første gangs bruk.
- Ta ut batteriet dersom enheten ikke skal brukes på en lang stund.
- Enheten støtter et uttakbart oppladbart 21700 li-ion-batteri, og batteristørrelsen skal være på 22,3 mm x 76 mm. Batteriets nominelle spenning og kapasitet er 3,59 V / 5500 mAh.
- Hvis batteridekselet blir skittent kan en ren klut brukes til å tørke av tråden for å sikre bedre ledningsevne.

## 5. Lade enheten

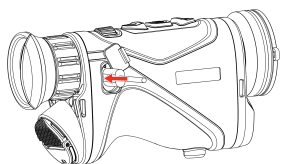

### Instruksjoner:

1. Løft dekselet til Type C-grensesnittet.
2. Koble sammen enheten og strømadapteren med en type C-kabel for å lade enheten.

### Mer

- Lade enheten etter at batteriet er installert i batteriluken på enheten.
- Ladetemperaturen skal være mellom 0°C til 50°C (32°F til 122°F).
- Hvis batteriet ikke brukes på lenge, lad det opp med en batterilader før bruk. I denne situasjonen støttes ikke type C-lading for enheten.

## 6. Fest nakkestropp

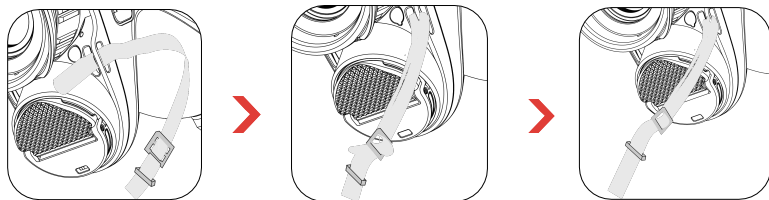

### Instruksjoner:

1. Tre den ene enden av nakkestroppen gjennom et festepunkt for stroppen.
2. Tre nakkestroppen gjennom spennen og fest nakkestroppen som vist på bildet.
3. Tre nakkestroppen gjennom stropholderen.
4. Gjenta trinnene ovenfor for å fullføre monteringen, og juster lengden på nakkestroppen etter behov.

## 7. Feste håndstroppen

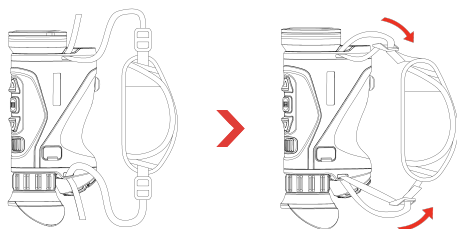

### Instruksjoner:

1. Tre en av endene på håndstroppen gjennom festepunktet.
2. Tre håndstroppen gjennom spennen, og fest for å sikre den.
3. Gjenta trinnene over for å ferdigstille monteringen.
4. Juster stramheten til håndstroppen etter behov.

## 8. App-tilkobling



- ♦ Fastvareoppdatering
- ♦ Bla gjennom og lagre spennende øyeblikk
- ♦ Forhåndsvisning og fjernkontroll
- ♦ Innføringsvideoer
- ♦ Reparasjonsopplysninger og garantiforespørsel

### Instruksjoner:

1. Skann QR-koden for å laste ned og installere appen.
2. Velg  i enhetens meny for å aktivere hotspot.
3. Slå på WLAN-funksjonen på telefonen og koble til enhetens hotspot.
  - ♦ Hotspot Navn: HIKMICRO\_Serienr.
  - ♦ Hotspot-passord: Gå til **Hotspot** i menyen for å sjekke passordet.

4. Åpne appen og koble telefonen til enheten. Du kan vise enhetens grensesnitt på telefonen din.

## 9. Flere operasjoner

Skann QR-koden nedenfor for å få tak i brukerhåndboken for flere operasjoner.



## 1. Johdanto

HIKMICRO CONDOR LRF 2.0 -sarja on tehokas ja innovatiivinen lämpömonokulaari, joka on varustettu korkealuokkaisella infrapunahavaintimella. Laitetta voidaan käyttää pääasiassa metsä- ja peltometsästyksessä, lintujen ja eläinten paikannuksessa, vapaa-ajan toiminnassa ja pelastustehtävissä valaistus- ja sääolosuhteista riippumatta.

- Alle 15 mK NETD:n ja suljintoman kuvajärjestelmän ansiosta se takaa saumattoman havaintokokemuksen erittäin selkeästä kuvanlaadusta ja yksityiskohtien tunnistamisesta ilman, että suljin häiritsee sitä.
- 1 000 metrin laseretäisyysmittarin ansiosta se voi mitata etäisyyden tarkasti kaikissa olosuhteissa.

## 2. Pakkauksen sisältö





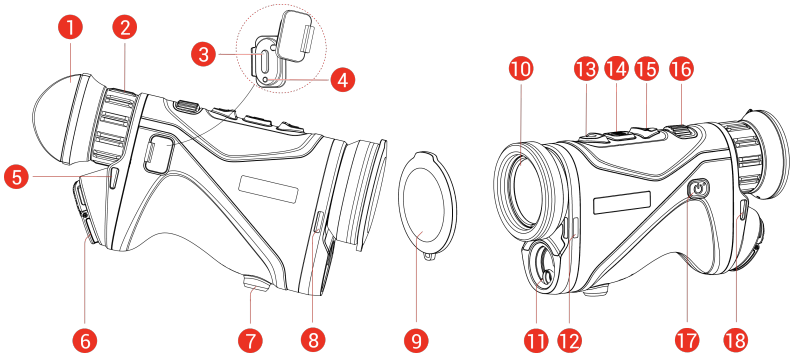

Laite (x 1), Type-C-kaapeli (x 1), akut (x 2), kaulahihna (x 1), käsihihna (x 1), akkulaturi (x 1), nukkaamaton liina (x 1), kantolaukku (x 1) ja pikaopas (x 1).

## 3. Ulkonäkö

Ulkonäkö voi vaihdella mallista riippuen. Katso todellisen tuotteen mallin mukaan.



1	<b>Okulaari</b>	Lähimpänä silmää oleva osa kohteen katsomiseen.
2	<b>Diopterin säätörengas</b>	Säätää diopteriasetusta.
3	<b>Type-C-liitäntä</b>	Liitä laite virtalähteeseen tai siirrä tietoja Type-C-kaapelilla (USB-C).
4	<b>Lataustilan merkkivalo</b>	Ilmaisee laitteen lataustilan. <ul style="list-style-type: none"><li>• Vilkkuva punainen ja vihreä: Tapahtui virhe.</li><li>• Tasaisesti palava punainen: lataa.</li></ul>

		<ul style="list-style-type: none"> <li>♦ Tasaisesti palava vihreä: täyteen ladattu.</li> </ul>
5, 8, 12, 18	<b>Hihnan kiinnityspiste</b>	Kiinnittää kaulahihnan tai käsihihnan.
6	<b>Paristolokero</b>	Akun säilyttämiseen.
7	<b>Kolmijalan liitäntä</b>	Kolmijalan kiinnittämiseen.
9	<b>Linssin suojus</b>	Suojaa linssiä pölyltä ja naarmuuntumiselta.
10	<b>Lämpölinssi</b>	Lämpökuvantamiseen.
11	<b>Lasertelemetri</b>	Mittaa etäisyys kohteeseen laserilla.
13	 <b>Ylös-näppäin</b>	<p><b>Ei valikkotila:</b></p> <ul style="list-style-type: none"> <li>♦ <b>Paina:</b> Kytke etäisyyden lasermittaus päälle.</li> <li>♦ <b>Kaksoispainallus:</b> Kytke pois etäisyyden lasermittaus.</li> <li>♦ <b>Pidä painettuna:</b> Käynnistä/pysäytä videoiden tallennus.</li> </ul> <p><b>Valikkotila:</b> Siirrä ylös.</p>
14	 <b>Toimintatilapainike</b>	<p><b>Ei valikkotila:</b></p> <ul style="list-style-type: none"> <li>♦ <b>Paina:</b> Vaihda paletit.</li> <li>♦ <b>Pidä painettuna:</b> Siirry valikkoon.</li> </ul> <p><b>Valikkotila:</b></p> <ul style="list-style-type: none"> <li>♦ <b>Paina:</b> Vahvista/asetta parametrit.</li> <li>♦ <b>Pidä painettuna:</b> Tallenna ja poistu valikosta.</li> </ul>
15	 <b>Alas-näppäin</b>	<p><b>Ei valikkotila:</b></p> <ul style="list-style-type: none"> <li>♦ <b>Paina:</b> Vaihda digitaaliseen zoomaukseen.</li> <li>♦ <b>Pidä painettuna:</b> Korjaa näytön epäyhtenäisyys (FFC).</li> </ul> <p><b>Valikkotila:</b> Siirrä alas.</p>
16	<b>Tarkennusnuppi</b>	Säädä tarkennusta nähdäksesi selkeitä kohteita.
17	 <b>Virta</b>	<ul style="list-style-type: none"> <li>♦ <b>Paina:</b> Valmiustila/herätä laite.</li> <li>♦ <b>Pidä painettuna:</b> kytke/katkaise virta.</li> </ul> <p>* <i>Virran merkkivalo palaa punaisena, kun laite on päällä.</i></p>
13 + 14	 + 	Ota tilannekuvia painamalla.



## 4. Akun asettaminen

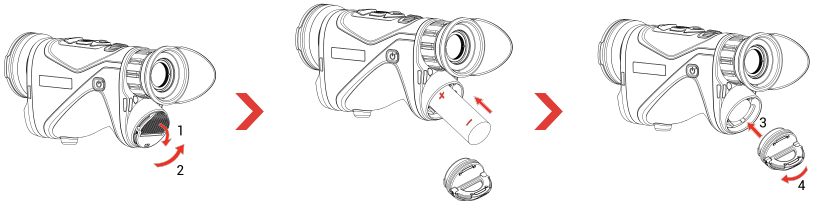

### Vaiheet:

1. Nosta vetokahvaa (1) ja käännä akkulokeron kantta vastapäivään (2) löysentääksesi sitä.
2. Aseta akku akkulokeroon niin, että positiivisen ja negatiivisen navan merkit ovat oikein päin.
3. Aseta akkulokeron kansi (3) ja kiristä ja lukitse se kiertämällä sitä myötäpäivään (4).

### Huomautus

- ♦ Lataa paristoja toimitukseen sisältyvällä laturilla yli 4 tunnin ajan ennen ensimmäistä käyttökertaa.
- ♦ Irrota akku, jos laitetta ei käytetä pitkään aikaan.
- ♦ Laite tukee irrotettavaa ja ladattavaa 21700-litiumioniakkuja, ja akun koon tulisi olla 22,3 mm × 76 mm. Akun nimellisjännite ja kapasiteetti on 3,59 V/5 500 mAh.
- ♦ Jos akkulokeron kansi likaantuu, pyyhi se puhtaalla liinalla, jotta johtavuus on parempi.

## 5. Laitteen lataaminen

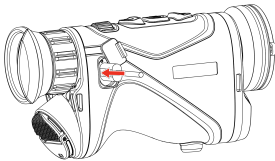

### Vaiheet:

1. Nosta Type-C-liitäntän kantta.
2. Yhdistä laite ja virtasovitin Type-C-kaapelilla laitteen lataamista varten.

### Huomautus

- ♦ Lataa laite, kun akku on asennettu laitteen akkulokeroon.
- ♦ Latauslämpötilan on oltava 0–50 °C.
- ♦ Jos akkua ei käytetä pitkään aikaa, lataa se akkulaturilla ennen käyttöä. Tässä tapauksessa ei tueta Type-C-latausta laitteelle.

## 6. Kiinnitä kaulahihna

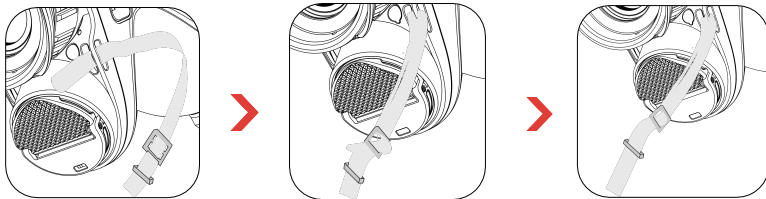

### Vaiheet:

1. Pujota kaulahihnan toinen pää hihnan kiinnityspisteen läpi.
2. Pujota kaulahihna hihnan soljen läpi ja kiinnitä kaulahihna kuvan mukaisesti.
3. Pujota kaulahihna hihnanpitimen läpi.
4. Toista edellä olevat vaiheet kiinnittämisen viimeistelemiseksi, ja säädä kaulahihnan pituutta tarvittaessa.

## 7. Kiinnitä käsihihna

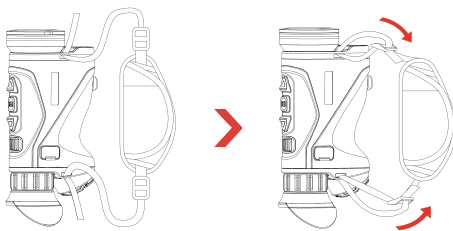

### Vaiheet:

1. Liu'uta yksi käsihihnan pää kiinnityspisteen läpi.
2. Pujota käsihihna soljen läpi ja kiinnitä paikalleen.
3. Toista yllä olevat askeleet viimeistelläksesi asennus.
4. Säädä käsihihna tarpeen mukaan.

## 8. Sovelluksen yhdistäminen



- ♦ Laiteohjelmiston päivitys
- ♦ Selaa ja tallenna jännittäviä hetkiä
- ♦ Esikatselu ja etähallinta
- ♦ Ohjevideot
- ♦ Korjaus- ja takuukyselyt

### Vaiheet:

1. Lataa ja asenna sovellus skannaamalla QR-koodi.
2. Valitse laitevalikosta  yhteyspisteen käyttöönottoa varten.
3. Kytke puhelimesi WLAN päälle ja yhdistä laitteen yhteyspisteeseen.
  - ♦ Yhteyspisteen nimi: HIKMICRO\_sarjanumero.
  - ♦ Yhteyspisteen salasana: Tarkista salasana valitsemalla valikossa **Yhteyspiste**.
4. Avaa sovellus ja yhdistä puhelin laitteeseen. Näet laitteen liittymän puhelimesi.

## 9. Lisää toimintoja

Voit hakea käyttöoppaan skannaamalla QR-koodin alapuolelta ja lukea siitä lisää toimintokuvauksia.



## 1. Introduktion

HIKMICRO CONDOR LRF 2.0-serien är en kraftfull och innovativ termisk monokulär utrustad med en avancerad infraröd detektor. Enheten kan huvudsakligen användas inom skogs- och fältjakt, fågelskådning, djursökning, äventyr och räddning oavsett ljus- och väderförhållanden.

- ♦ Med mindre än 15 mK NETD och slutarfritt bildsystem säkerställer det en sömlös observationsupplevelse av ultratydlig bildkvalitet och detaljigenkänning utan att störas av slutaren.
- ♦ Drivs med sin 1000 m laseravståndsmätare, den kan noggrant mäta avståndet under alla förhållanden.

## 2. Förpackningens innehåll

Enhet (1 st), kabel typ C (1 st), batterier (2 st), nackrem (1 st), handledsrem (1 st), batteriladdare (1 st), luddfri trasa (1 st), bärväska (1 st), och snabbstartguide (1 st).

## 3. Utseende

Utseendet kan variera beroende på olika modeller. Använd den faktiska kameran som referens.

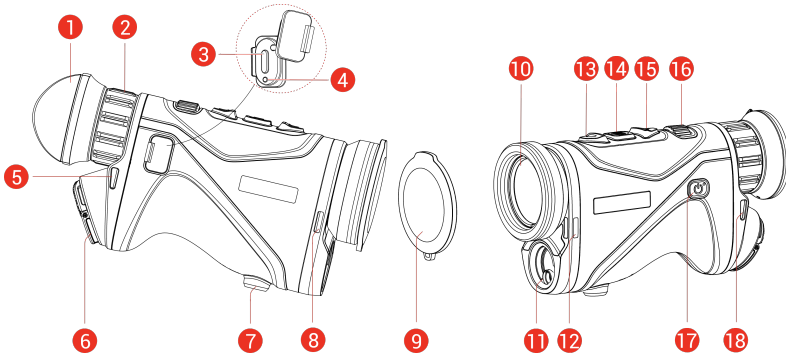

1	<b>Okular</b>	Den del som placeras närmast ögat för att se målet.
2	<b>Justeringsring för dioptri</b>	Justerar dioptriinställningen.
3	<b>Typ C-gränssnitt</b>	För att ansluta enheten till strömförsörjning eller överföra data med en typ C-kabel.
4	<b>Statusindikering för laddning</b>	Indikerar enhetens laddningsstatus. <ul style="list-style-type: none"> <li>♦ Blinkar rött och grönt: Ett fel har inträffat.</li> <li>♦ Lyser rött: Laddning.</li> <li>♦ Lyser grönt: Fulladdad.</li> </ul>

5, 8, 12, 18	Fästpunkt för rem	Fäster nackremmen eller handledsremmen.
6	Batterifack	För batteriet.
7	Fäste för stativ	För att montera stativet.
9	Linsskydd	Skyddar objektivet från damm och repor.
10	Värmeobjektiv	För termiska bilder.
11	Laseravståndsmätare	Mät avståndet till målet med laser.
13	 Uppknapp	<b>Läge utan meny:</b> <ul style="list-style-type: none"><li>♦ <b>Tryck:</b> Slå på laseravståndsmätning.</li><li>♦ <b>Dubbeltryck:</b> Slå av laseravståndsmätning.</li><li>♦ <b>Håll intryckt:</b> Starta/stoppa inspelning av video.</li></ul> <b>Menyläge:</b> Flytta uppåt.
14	 Lägesknapp	<b>Läge utan meny:</b> <ul style="list-style-type: none"><li>♦ <b>Tryck:</b> Byt paletter.</li><li>♦ <b>Håll intryckt:</b> Öppna menyn.</li></ul> <b>Menyläge:</b> <ul style="list-style-type: none"><li>♦ <b>Tryck:</b> Bekräfta/ange parametrar.</li><li>♦ <b>Håll intryckt:</b> Meny för att spara och avsluta.</li></ul>
15	 Nerknapp	<b>Läge utan meny:</b> <ul style="list-style-type: none"><li>♦ <b>Tryck:</b> Växla digital zoom.</li><li>♦ <b>Håll intryckt:</b> Korrigera ojämnheter i displayen (FFC).</li></ul> <b>Menyläge:</b> Flytta nedåt.
16	Fokusratt	Justerar fokus för att målet ska synas tydligt.
17	 Ström	<ul style="list-style-type: none"><li>♦ <b>Tryck:</b> Viloläge/aktivera enheten.</li><li>♦ <b>Håll intryckt:</b> Ström på/av.</li></ul> * Strömindikeringen lyser rött när enheten är på.
13 + 14		Tryck för att ta stillbilder.

## 4. Isättning av batteri

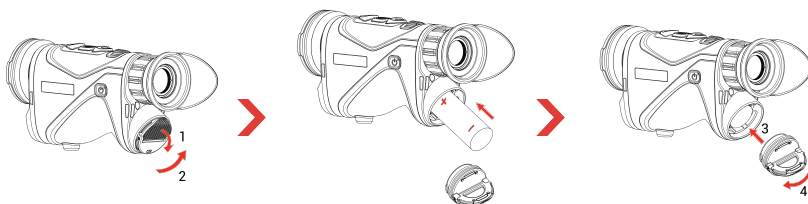

### Steg:

1. Lyft dragfliken (1) och vrid batteriluckan moturs (2) för att lossa den.
2. Sätt in ett batteri i batterifacket enligt markeringarna för plus- och minuspol.
3. Sätt tillbaka batteriluckan (3) och vrid den medurs (4) tills den sitter fast och är låst.

### Obs!

- ♦ Batteriet måste laddas i fyra timmar med batteriladdaren före första användning.
- ♦ Ta ur batterierna om enheten inte ska användas under en längre tid.
- ♦ Enheten har stöd för ett löstagbart laddningsbart 21700 li-ion-batteri och batteriets storlek bör vara 22,3 mm × 76 mm. Batteriets nominella spänning och kapacitet är 3,59 V/5500 mAh.
- ♦ Använd en ren trasa för att torka av gängorna, för att säkerställa bättre funktion om batterifackets lock blir smutsigt.

## 5. Ladda enheten

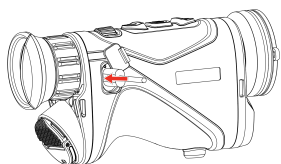

### Steg:

1. Lyft på locket till typ C anslutningen.
2. Anslut enheten och strömadaptern med en typ C kabel för att ladda enheten.

### Obs!

- ♦ Ladda enheten efter att batteriet har monterats i enhetens batterifack.
- ♦ Laddningstemperaturen bör vara från 0 till 50 °C.
- ♦ Om batteriet inte används under en längre tid, ladda det med en batteriladdare före användning. I den här situationen stöds inte typ C-laddning för enheten.

## 6. Fästpunkt för halsrem

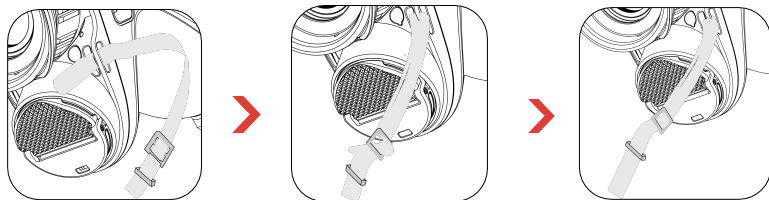

### Steg:

1. Dra den ena änden av nackremmen genom remmens fästpunkt.
2. Dra nackremmen genom bandspännet och fäst nackremmen som visas i figuren.
3. Dra nackremmen genom bandhållaren.
4. Upprepa stegen ovan för att slutföra monteringen och justera bandets längd efter behov.

## 7. Fäst handledsremmen

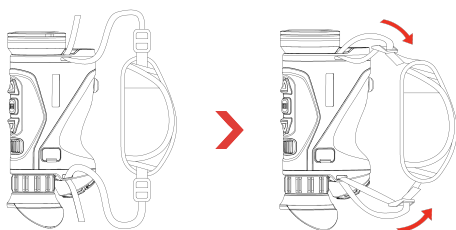

### Steg:

1. Skjut ena änden av handledsremmen genom fästpunkten.
2. Dra handledsremmen genom spännet och fäst den.
3. Upprepa ovanstående steg för att slutföra monteringen.
4. Justera handledsremmens åtdragning efter behov.

## 8. App-anslutning



- ♦ Uppgradera firmware
- ♦ Bläddra och spara spännande ögonblick
- ♦ Förhandsgranskning och fjärrkontroll
- ♦ Instruktionsvideor
- ♦ Reparationsuppgifter och garantiförfrågan

### Steg:

1. Skanna QR-koden för att ladda ner och installera appen.
2. Välj  i enhetens meny för att aktivera åtkomstpunkt.
3. Aktivera WLAN på telefonen och anslut till enhetens åtkomstpunkt.
  - ♦ Åtkomstpunktens namn: HIKMICRO\_Serienummer
  - ♦ Åtkomstpunktens lösenord: Gå till **Åtkomstpunkt** i menyn för att kontrollera lösenordet.

4. Öppna appen och anslut telefonen till enheten. Du kan visa enhetens gränssnitt på telefonen.

## 9. Övriga funktioner

Skanna QR-koden nedan för att hämta bruksanvisningen för fler funktioner.





## 1. Įvadas

HIKMICRO CONDOR LRF 2.0 serija yra galingas ir naujoviškas terminis monokuliaras su aukštos klasės infraraudonųjų spindulių detektoriumi. Šį prietaisą daugiausia galima naudoti miško ir lauko medžioklėje, paukščių medžioklėje, ieškant gyvūnų, ieškant nuotykių ir gelbstint nepriklausomai nuo apšvietimo ir oro sąlygų.

- Dėl mažesnio nei 15 mK NETD ir vaizdo sistemos be užrakto jis užtikrina sklandų stebėjimą, ypač aiškią vaizdo kokybę ir detalių atpažinimą netrukdam užraktui.
- Naudojant 1000 m lazerinį tolimatį, galima tiksliai išmatuoti atstumą bet kokiomis sąlygomis.

## 2. Pakuotės turinys

Įrenginys (× 1), C tipo kabelis (× 1), baterijos (× 2), kaklo dirželis (× 1), riešo dirželis (× 1), akumuliatoriaus įkroviklis (× 1) pūkų nepaliekanti šluostė (× 1), nešiojimo krepšys (× 1) ir trumpas pradžios vadovas (× 1).

## 3. Išvaizda

Išvaizda gali skirtis pagal skirtingus modelius. Remkitės faktiniu gaminiu.

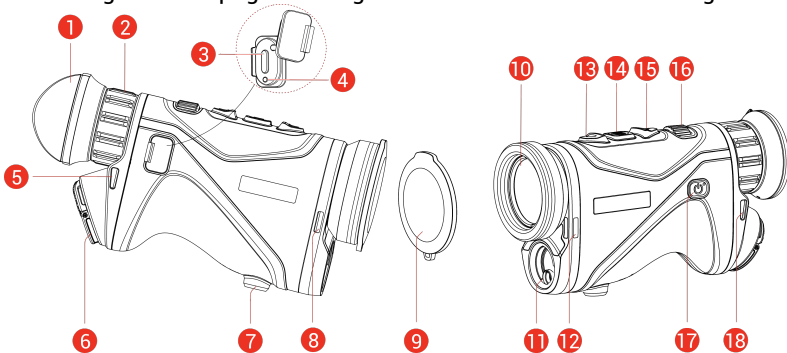

**1 Okuliaras**

Dalis, esanti arčiausiai akies, kad būtų galima matyti taikinį.

**2 Dioptrijų reguliavimo žiedas**

leidžia reguliuoti dioptrijų nustatymą.

**3 C tipo sąsaja**

Prijungti įrenginį prie maitinimo šaltinio arba perduoti duomenis C tipo kabeliu.

**4 Įkrovimo būsenos indikatorius**

- Rodo įrenginio įkrovimo būseną.
- Mirksi raudonas ir žalias: įvyko klaida.
  - Šviečiantis raudonas: įkraunama.
  - Šviečia žalias: visiškai įkrauta.

5, 8, 12 18	<b>Dirželio tvirtinimo taškas</b>	Pritvirtina kaklo arba rankos dirželį.
6	<b>Akumulatoriaus skyrius</b>	Akumulatoriui laikyti.
7	<b>Trikojo laikiklis</b>	leidžia tvirtinti trikojį.
9	<b>Objektyvo dangtelis</b>	apsaugo objektyvą nuo dulkių ar įbrėžimų.
10	<b>Šiluminis objektyvas</b>	šiluminiam vaizdavimui.
11	<b>Lazerinis tolimatis</b>	Lazeriu išmatuoja atstumą iki taikinio.
13	 <b>Klavišas aukštyn</b>	<p><b>Ne meniu režimas:</b></p> <ul style="list-style-type: none"> <li>♦ <b>Paspaudimas:</b> lazerinio diapazono nustatymo įjungimas.</li> <li>♦ <b>Du kartus spustelėkite:</b> lazerinio diapazono nustatymo išjungimas.</li> <li>♦ <b>Palaikykite:</b> vaizdo įrašų įrašymo pradžia / pabaiga.</li> </ul> <p><b>Meniu režimas:</b> Perkelti aukštyn.</p>
14	 <b>Režimo klavišas</b>	<p><b>Ne meniu režimas:</b></p> <ul style="list-style-type: none"> <li>♦ <b>Paspaudimas:</b> Palečių perjungimas.</li> <li>♦ <b>Palaikykite:</b> Skirtas meniu atverti.</li> </ul> <p><b>Meniu režimas:</b></p> <ul style="list-style-type: none"> <li>♦ <b>Paspaudimas:</b> Parametrų patvirtinimas / nustatymas.</li> <li>♦ <b>Palaikykite:</b> įrašymas ir išėjimas iš meniu.</li> </ul>
15	 <b>Klavišas žemyn</b>	<p><b>Ne meniu režimas:</b></p> <ul style="list-style-type: none"> <li>♦ <b>Paspaudimas:</b> Skaitmeninis priartinimo perjungimas.</li> <li>♦ <b>Palaikykite:</b> ekrano netolygumo (FFC) taisymas.</li> </ul> <p><b>Meniu režimas:</b> Perkelti žemyn.</p>
16	<b>Fokusavimo rankenėlė</b>	Reguliuoja fokusavimą, kad būtų gauti aiškūs taikiniai.
17	 <b>Maitinimas</b>	<ul style="list-style-type: none"> <li>♦ <b>Paspaudimas:</b> Budėjimo režimas: / įrenginio suaktyvinimas.</li> <li>♦ <b>Palaikykite:</b> Maitinimo įjungimas / išjungimas</li> </ul>

\* Kai įrenginys įjungtas, maitinimo indikatorius šviečianti raudonai.

13+ 14  + 

Paspauskite norėdami užfiksuoti momentines nuotraukas.

## 4. Akumuliatoriaus įdėjimas

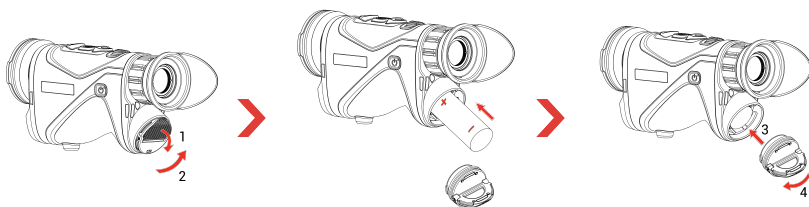

### Žingsniai:

1. Pakelkite ištraukiamąjį skirtuką (1) ir pasukite akumuliatoriaus skyriaus dangtelį prieš laikrodžio rodyklę (2), kad jį atlaisvintumėte.
2. Įdėkite akumuliatorių į akumuliatoriaus skyrių, kaip rodo pluso ir minuso ženklai.
3. Įstatykite akumuliatoriaus skyriaus dangtelį (3) ir sukite jį pagal laikrodžio rodyklę (4), kol jis bus priveržtas ir užfiksuotas.

### Pastaba

- ♦ Prieš pirmą kartą naudodami akumuliatorių įkraukite akumuliatoriaus įkrovikliu ilgiau nei 4 valandas.
- ♦ Jei įrenginys nenaudojamas ilgą laiką, išimkite akumuliatorių.
- ♦ Prietaisas palaiko nuimamą įkraunamą ličio jonų 21700 akumuliatorių, o akumuliatoriaus dydis turi būti 22,3 mm × 76 mm. Akumuliatoriaus vardinė įtampa ir talpa yra 3,59 V/5500 mAh.
- ♦ Siekdami užtikrinti geresnį laidumą, jei akumuliatoriaus skyriaus dangtelis susitepa, naudokite švarią šluostę sriegiu nuvalyti.

## 5. Įkrovimo įrenginys

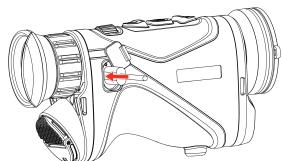

### Žingsniai:

1. Pakelkite C tipo sąsajos dangtelį.
2. Prijunkite įrenginį ir maitinimo adapterį C tipo kabeliu, kad įkrautumėte įrenginį.

### Pastaba

- ♦ Įkraukite įrenginį, kai akumuliatorius bus įdėtas į įrenginio akumuliatoriaus skyrių.

- ♦ Įkrovimo temperatūra turi būti nuo 0°C iki 50°C (nuo 32°F iki 122°F).
- ♦ Jei akumulatorius ilgai nenaudojamas, prieš naudodami įkraukite jį akumulatoriaus įkrovikliu. Esant tokiai situacijai, C tipo prietaiso įkrovimas nepalaikomas.

## 6. Pritvirtinkite kaklo dirželį

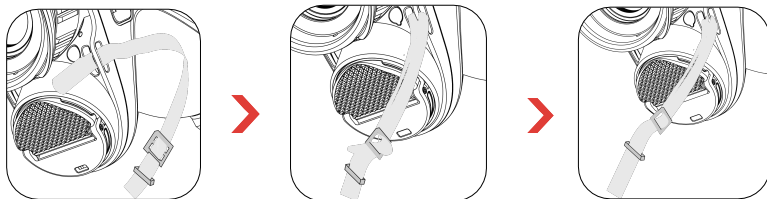

### Žingsniai:

1. Perverkite vieną dirželio galą per kaklo dirželio tvirtinimo tašką.
2. Įkiškite kaklo dirželį per dirželio sagtį ir pritvirtinkite kaklo dirželį, kaip parodyta paveikslėlyje.
3. Perverkite kaklo dirželį per dirželio laikiklį.
4. Pakartokite aukščiau nurodytus veiksmus, kad užbaigtumėte montavimą, ir prireikus sureguliuokite kaklo dirželio ilgį.

## 7. Pritvirtinkite riešo dirželį

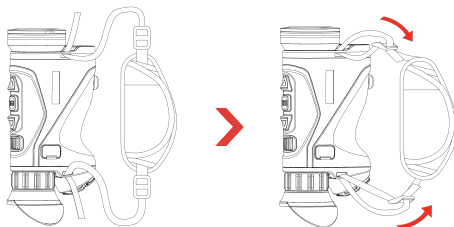

### Žingsniai:

1. Perverkite vieną riešo dirželio galą per tvirtinimo tašką.
2. Perveržkite rankos diržą per sagtį ir užveržkite, kad jis būtų pritvirtintas.
3. Pakartokite pirmiau nurodytus veiksmus, kad užbaigtumėte tvirtinimą.
4. Pagal poreikį sureguliuokite riešo dirželio įtempimą.

## 8. Programėlės ryšys



- ♦ Programinės-apatinės įrangos naujinimas
- ♦ Naršykite ir išsaugokite įdomią akimirką
- ♦ Peržiūra ir nuotolinis valdymas
- ♦ Mokomieji vaizdo įrašai
- ♦ Remonto įrašai ir garantijos užklausa

### Žingsniai:

1. Nuskaitykite QR kodą, kad atsisiųstumėte ir įdiegtumėte programą.
2. Įrenginio  meniu pasirinkite, kad įjungtumėte prieigos tašką.

3. Įjunkite telefono WLAN ir prisijunkite prie įrenginio prieigos taško.
  - ♦ Prieigos taško pavadinimas: HIKMICRO\_Serijos Nr.
  - ♦ Prieigos taško slaptažodis: Norėdami pamatyti slaptažodį, iš meniu eikite į **Prieigos taškas** skirsinį.
4. Atidarykite programėlę ir prijunkite telefoną prie įrenginio. Įrenginio sąsają galite peržiūrėti telefone.

## 9. Daugiau operacijų

Nuskaitykite QR kodą, kad gautumėte naudotojo vadovą, skirtą daugiau operacijų.



## 1. Общие сведения

Серия HIKMICRO CONDOR LRF 2.0 это мощный и инновационный тепловизионный монокуляр, оснащенный инфракрасным детектором высокого класса. Устройство может применяться в охоте в лесу и полях, наблюдении за птицами, поиске животных, путешествиях и спасательных сценариев спасения независимо от освещенности и погодных условий.

- Благодаря эквивалентной шуму разности температур менее 15 мК и системе формирования изображений без затвора, обеспечивается бесперебойное наблюдение со сверхчетким качеством изображения и распознаванием деталей без помех со стороны затвора.
- Оснащенный лазерным дальномером с радиусом действия 1000 м, он может точно измерять расстояние в любых условиях.

## 2. Комплектация



Устройство (1 шт.), кабель type-C (1 шт.), аккумуляторы (2 шт.), шейный ремень (1 шт.), ручной ремень (1 шт.), зарядное устройство (1 шт.), безворсовая ткань (1 шт.), сумка для ношения (1 шт.) и краткое руководство (1 шт.).

## 3. Внешний вид

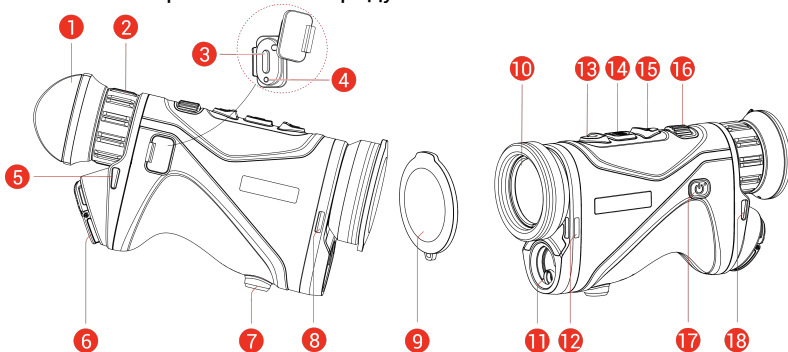
Внешний вид зависит от конкретной модели. Учитывайте особенности фактического продукта.



1	<b>Окуляр</b>	Деталь, которую располагают максимально близко к глазу и используют для наблюдения за целью.
2	<b>Колесико диоптрийной коррекции</b>	Регулировка диоптрии.

3	Интерфейс type-C	Подключение кабеля type-C для питания устройства или передачи данных.
4	Индикатор заряда	обозначает статус зарядки устройства. <ul style="list-style-type: none"><li>♦ Мигает красным и зеленым: произошла ошибка.</li><li>♦ Постоянно светится красным: выполняется зарядка.</li><li>♦ Постоянно светится зеленым: Полностью заряжен.</li></ul>
5, 8, 12, 18	Точка крепления ремня	Крепится к шейному или ручному ремню.
6	Батарейный отсек	Для размещения батареи.
7	Отверстие для крепления штатива	Фиксирует штатив.
9	Крышка объектива	Защищает объектив от пыли и царапин.
10	Тепловизионный объектив	Для получения тепловизионных изображений.
11	Лазерный дальномер	Измерение расстояния до цели с помощью лазера.
13	 Кнопка «вверх»	<b>Режимы, не относящиеся к меню:</b> <ul style="list-style-type: none"><li>♦ <b>Однократное нажатие:</b> включение лазерного дальномера.</li><li>♦ <b>Двойное нажатие:</b> выключение лазерного дальномера.</li><li>♦ <b>Нажатие с удерживанием:</b> Пуск/остановка записи видео.</li></ul> <b>Режим меню:</b> перемещение вверх.
14	 Кнопка режима	<b>Режимы, не относящиеся к меню:</b> <ul style="list-style-type: none"><li>♦ <b>Однократное нажатие:</b> Переключение палитры цветов.</li><li>♦ <b>Нажатие с удерживанием:</b> Откройте меню.</li></ul> <b>Режим меню:</b> <ul style="list-style-type: none"><li>♦ <b>Однократное нажатие:</b> подтверждение/настройка параметров.</li><li>♦ <b>Нажатие с удерживанием:</b> Сохранить и выйти из меню.</li></ul>

15

▽ Кнопка  
«ВНИЗ»

Режимы, не относящиеся к меню:

- ♦ **Однократное нажатие:** Включение цифрового зума.
- ♦ **Нажатие с удерживанием:** коррекция неоднородности изображения (FFC).

Режим меню: перемещение вниз.

16

Ручка  
фокусировки

Регулировка фокуса для получения четкого изображения цели.

17

⏻ Питание

♦ **Однократное нажатие:** Переключение устройства в режим ожидания/рабочий режим.

♦ **Нажатие с удерживанием:** включение/выключение питания.

\* Когда устройство будет включено, индикатор питания будет постоянно гореть красным цветом.

13 + 14

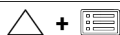

Нажатие: съемка фотоснимков.

## 4. Установите батарею

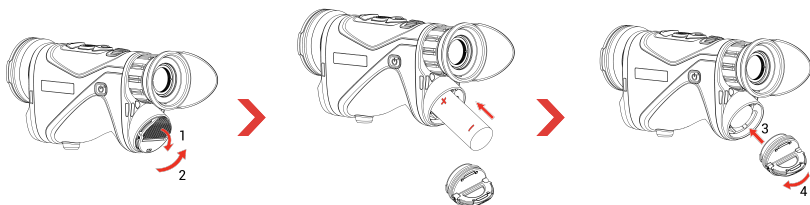

### Порядок действий:

1. Поднимите язычок (1) и поверните крышку отсека батарей против часовой стрелки (2), чтобы ослабить ее.
2. Вставьте батарею в батарейный отсек, соблюдая указанную полярность.
3. Вставьте крышку батарейного отсека (3) и надежно затяните и зафиксируйте ее, поворачивая по часовой стрелке (4).

### ≡ Примечание

- ♦ Перед первым использованием заряжайте батареи с помощью зарядного устройства в течение как минимум 4 часов.
- ♦ Если устройство не будет использоваться в течение долгого времени, извлеките из него батарею.
- ♦ Устройство поддерживает съемную перезаряжаемую литий-ионную



батарею 21700, размер которой должен быть 22,3 × 76 мм.  
Расчетное напряжение и емкость батареи: 3,59 В/5500 мАч.

- ♦ Если отсек элементов питания загрязнится, то для улучшения проводимости необходимо протереть резьбу чистой салфеткой.

## 5. Зарядка устройства

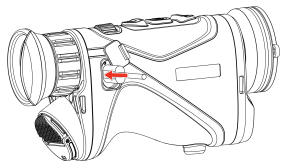

### Порядок действий:

1. Поднимите крышку интерфейса USB type-C.
2. Подключите устройство к адаптеру питания с помощью кабеля type-C для подачи питания.

### Примечание

- ♦ После установки батареи в батарейный отсек устройства зарядите устройство.
- ♦ Температура во время зарядки должна находиться в диапазоне от 0°C до 50°C.
- ♦ Если батарея не использовалась в течение длительного времени, то перед использованием зарядите ее с помощью зарядного устройства. В этой ситуации зарядка устройства через порт type-C не поддерживается.

## 6. Петли для шейного ремня

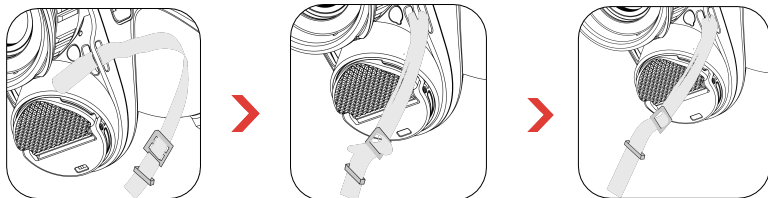

### Порядок действий:

1. Проденьте один конец ремня через точку соединения.
2. Проденьте шейный ремень через застежку и закрепите его, как показано на рисунке.
3. Проденьте шейный ремень через держатель.
4. Для завершения установки повторите вышеуказанные операции и отрегулируйте длину шейного ремня согласно необходимости.

## 7. Прикрепите ремень для руки

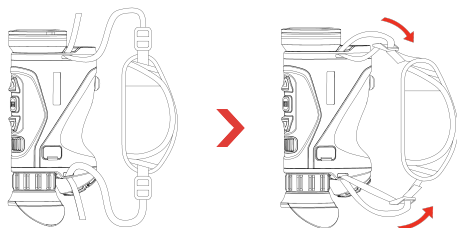

### Порядок действий:

1. Проденьте один конец кистевого ремня через петлю.
2. Проденьте ручной ремень через пряжку и затяните его, чтобы закрепить.
3. Повторите описанные выше действия для завершения подключения.
4. Отрегулируйте натяжку ремня.

## 8. Подключение к приложению



- ♦ Обновление прошивки
- ♦ Просмотр и сохранение важных моментов
- ♦ Предварительный просмотр и удаленное управление
- ♦ Обучающие видеоролики
- ♦ Запрос записей о ремонте и сведений о гарантии

### Порядок действий:

1. Отсканируйте QR-код, чтобы загрузить и установить данное приложение.
2. Выберите  в меню устройства, чтобы включить точку доступа.
3. Включите режим WLAN на телефоне и подключитесь к точке доступа устройства.

- ♦ Имя точки доступа: HIKMICRO\_серийный номер.
- ♦ Пароль точки доступа: Перейдите в раздел **Точка доступа** в меню, чтобы проверить пароль.

4. Откройте приложение и подключите телефон к устройству. Вы можете просматривать интерфейс устройства на телефоне.

## 9. Дополнительные операции

Отсканируйте QR-код ниже для получения руководства пользователя с более подробным описанием операций.



## 1. 概要

HIKMICRO CONDOR LRF 2.0シリーズは、高性能の赤外線検出器を搭載した強力で革新的なサーマル単眼スコープです。本デバイスは、光や天候の条件の影響を受けることがなく、主に山林と原野での狩猟やバードウォッチング、動物探し、冒険、救助などのシナリオに適しています。

- ◆ 15 mK未満のNETDとシャッターレス画像システムにより、シャッターによる中断なしで、超鮮明な画質と詳細認識のシームレスな観察エクスペリエンスが可能になります。
- ◆ 1000 mレーザー距離計を搭載し、あらゆる状況で正確に距離を測定できます。

## 2. パッケージ同梱物



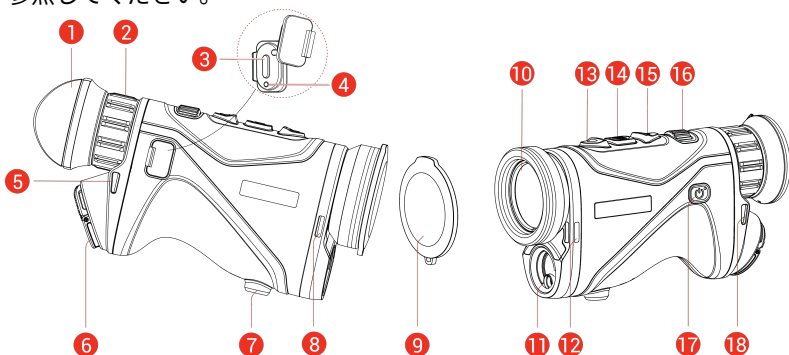

デバイス(x1)、タイプCケーブル (x1)、バッテリー (x2)、ネックストラップ (x1)、ハンドストラップ (x1)、バッテリー充電器 (x1)、柔らかい布 (x1)、キャリングバッグ (x1)、クイックスタートガイド (x1)。

## 3. 外観

外観はモデルによって異なる場合があります。実際の製品を手にとって参照してください。



1	アイピース	対象を見るために目に可能な限り近づけます。
2	視度調整リング	視度設定を調整します。
3	タイプCインターフェイス	タイプCケーブルで、デバイスと電源を接続してデータ転送を行います。
4	充電状態インジケータ	デバイスの充電状態を表示します。 ◆ 赤と緑の点滅：エラーが発生しました。

		<ul style="list-style-type: none"> <li>◆ 赤色で点灯：充電中です。</li> <li>◆ 緑色で点灯：充電完了。</li> </ul>
5, 8, 12, 18	ストラップ取付ポイント	ネックストラップまたはハンドストラップを取り付けます。
6	バッテリー収納部	バッテリー保持用です。
7	三脚マウント	三脚を取り付けます。
9	レンズカバー	ほこりや傷からレンズを保護します。
10	サーマルレンズ	サーモグラフィ用。
11	レーザー距離計	レーザーでターゲットまでの距離を測定します。
13	 上キー	<p>非メニューモード：</p> <ul style="list-style-type: none"> <li>◆ 短押し：レーザー距離測定がオンになります。</li> <li>◆ 2回押す：レーザー距離測定をオフにします。</li> <li>◆ 長押し：ビデオ録画開始/停止。</li> </ul> <p>メニューモード：上へ移動。</p>
14	 モードキー	<p>非メニューモード：</p> <ul style="list-style-type: none"> <li>◆ 短押し：パレットの切り替え。</li> <li>◆ 長押し：メニューに入ります。</li> </ul> <p>メニューモード：</p> <ul style="list-style-type: none"> <li>◆ 短押し：確定/パラメータの設定。</li> <li>◆ 長押し：保存してメニューを終了します。</li> </ul>
15	 下キー	<p>非メニューモード：</p> <ul style="list-style-type: none"> <li>◆ 短押し：デジタルズーム切り替え。</li> <li>◆ 長押し：表示の歪みを修正（FFC）。</li> </ul> <p>メニューモード：下へ移動。</p>
16	フォーカスノブ	フォーカスを調整して対象物にピントを合わせます。
17	 電源	<ul style="list-style-type: none"> <li>◆ 短押し：スタンバイモード/デバイスの起動。</li> <li>◆ 長押し：電源オン/オフ。</li> </ul> <p>* デバイスの電源が入ると、電源インジケーターが赤で点灯します。</p>

13 + 14 △ + 

押すとスナップショットをキャプチャーします。

## 4. バッテリーを取り付ける

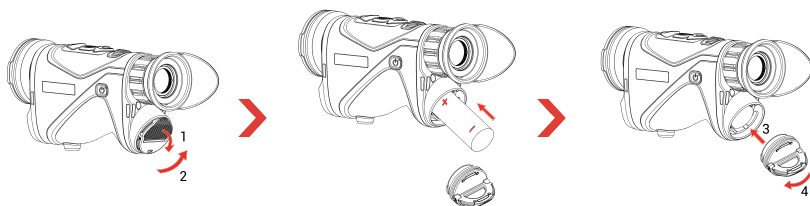

### ステップ:

1. プルタブを持ち上げ(1)、バッテリー収納部カバーを反時計回りに回して(2)、緩めます。
2. プラスとマイナスのマークに従って、バッテリーをバッテリー収納部に挿入します。
3. 動かなくなるまでバッテリー収納部カバーを挿入し(3)、時計回りに回して(4)固定します。

### 注意

- 1回目の使用の際、バッテリーは充電器を用いて4時間以上充電してください。
- デバイスを長期間使用しない場合は、バッテリーを取り外してください。
- デバイスは取り外し可能な充電式リチウムイオン21700バッテリーをサポートしており、バッテリーサイズは22.3 mm × 76 mmです。バッテリーの定格電圧と容量は3.59 V/5500 mAhです。
- 高い導電性を保つために、バッテリー収納部カバーが汚れたら、クリーニングクロスでスレッドを拭いてください。

## 5. デバイスの充電

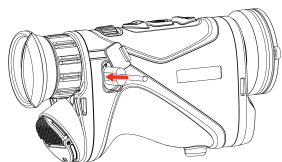

### ステップ:

1. タイプCインターフェースのカバーを持ち上げます。
2. タイプCケーブルでデバイスと電源アダプターを接続し、デバイスを充電します。

### 注意

- バッテリーをデバイスのバッテリー収納部に取り付けした後、デバイスを充電してください。
- 充電時は、温度は0°C～50°C (32°F～122°F) でなければなりません。

- バッテリーを長期間使用しない場合は、使用前にバッテリー充電器で充電してください。この状況では、デバイスのタイプC充電はサポートされません。

## 6. ネックストラップを取り付ける

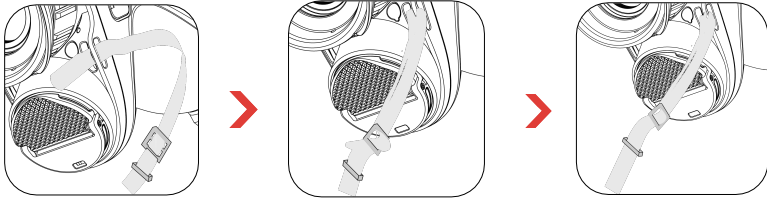

### ステップ:

1. ストラップ取付ポイントに、ネックストラップの一端を通します。
2. 図のようにストラップバックルにネックストラップを通し、ネックストラップを固定します。
3. ストラップキーパーにネックストラップを通します。
4. 上記の手順を繰り返して取り付けを完了し、必要に応じてネックストラップの長さを調整します。

## 7. ハンドストラップの取付

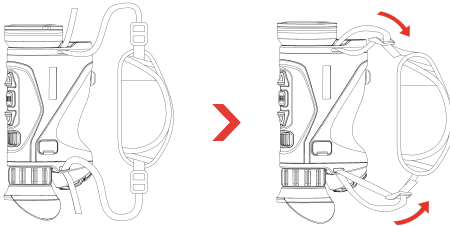

### ステップ:

1. ハンドストラップの一端を取付ポイントに通します。
2. バックルにハンドストラップを通し、締めて固定します。
3. 上記の手順を繰り返して取り付けを完了します。
4. 必要に応じてハンドストラップのきつさを調整します。

## 8. アプリの接続



- ファームウェアアップグレード
- ブラウズしてエキサイティングな瞬間を保存
- プレビューとリモコン
- ハウツービデオ
- 修理の記録と保証の問い合わせ

### ステップ:

1. QRコードをスキャンし、アプリをダウンロードしてインストールします。
2. デバイスメニューで  を選択し、ホットスポットを有効にします。

3. スマートフォンのWLANをオンにして、デバイスのホットスポットに接続します。

- ホットスポット名：HIKMICRO\_シリアル番号
- ホットスポットパスワード：メニューのホットスポットに移動してパスワードを確認します。

4. アプリを開いて、スマートフォンとデバイスを接続します。デバイスのインターフェイスをスマートフォンで確認することができます。

## 9. その他の操作

その他の操作については、下のQRコードをスキャンしてユーザーマニュアルを取得してください。



## 1. 소개

HIKMICRO CONDOR LRF 2.0 시리즈는 하이엔드 적외선 감지기가 장착된 강력하고 혁신적인 열화상 단망경입니다. 이 장치는 빛과 기상 조건에 관계없이 숲 및 들판 사냥, 조류 관찰, 동물 수색, 탐사, 구조 상황에서 주로 사용할 수 있습니다.

- ◆ 15mK 미만의 NETD와 셔터리스 이미지 시스템을 통해 셔터에 방해받지 않고 매우 선명한 이미지 화질과 디테일 인식을 원활하게 관찰할 수 있습니다.
- ◆ 1,000m 레이저 범위 측정기가 장착되어 있어 어떤 조건에서도 거리를 정확하게 측정할 수 있습니다.

## 2. 패키지 구성품

장치(x 1), Type-C 케이블(x 1), 배터리(x 2), 목 스트랩(x 1), 손 스트랩(x 1), 배터리 충전기(x 1), 보풀 방지 천(x 1), 휴대용 가방(x 1), 빠른 시작 가이드(x 1).

## 3. 외관

외관은 모델에 따라 달라질 수 있습니다. 실제 제품을 참조하시기 바랍니다.

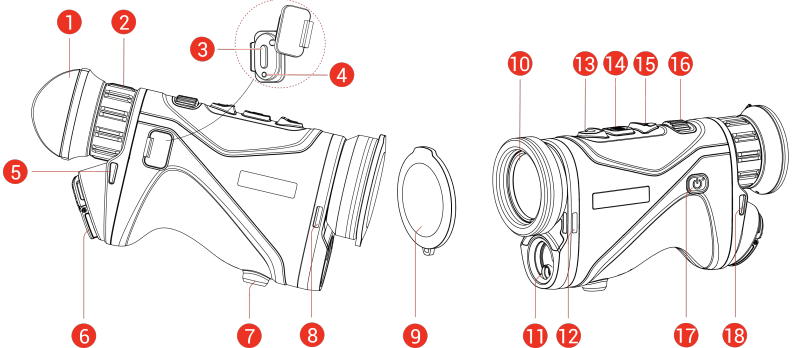

1	<b>접안렌즈</b>	대상을 보기 위해 최대한 밀착해 배치되었습니다.
2	<b>디옵터 조정 휠</b>	디옵터 설정을 조정합니다.
3	<b>Type-C 인터페이스</b>	장비를 Type-C 케이블에 연결해 전원을 공급하거나 데이터를 전송합니다.
4	<b>충전 상태 표시등</b>	장비의 충전 상태를 표시합니다. <ul style="list-style-type: none"> <li>◆ 빨간색과 초록색 깜빡임: 오류가 발생했습니다.</li> <li>◆ 빨간색 켜짐: 충전 중.</li> </ul>



# 한국어

		<ul style="list-style-type: none"> <li>◆ 녹색 커짐: 충전 완료.</li> </ul>
5, 8, 12, 18	스트랩 부착 포인트	목 스트랩 또는 손 스트랩을 부착합니다.
6	배터리함	배터리를 고정합니다.
7	삼각대 장착	삼각대를 장착합니다.
9	렌즈 커버	먼지나 긁힘으로부터 렌즈를 보호하십시오.
10	열화상 렌즈	열화상 이미지용입니다.
11	레이저 범위 측정기	레이저로 대상과의 거리를 측정합니다.
13	 위로 키	<p><b>비메뉴 모드:</b></p> <ul style="list-style-type: none"> <li>◆ 누르기: 레이저 거리 측정을 켭니다.</li> <li>◆ 두 번 누르기: 레이저 거리 측정을 끕니다.</li> <li>◆ 길게 누르기: 비디오 녹화 시작/중지.</li> </ul> <p><b>메뉴 모드:</b> 위로 이동.</p>
14	 모드 키	<p><b>비메뉴 모드:</b></p> <ul style="list-style-type: none"> <li>◆ 누르기: 팔레트 전환.</li> <li>◆ 길게 누르기: 메뉴로 들어갑니다.</li> </ul> <p><b>메뉴 모드:</b></p> <ul style="list-style-type: none"> <li>◆ 누르기: 매개변수 확인/설정.</li> <li>◆ 길게 누르기: 저장하고 메뉴 나가기.</li> </ul>
15	 아래로 키	<p><b>비메뉴 모드:</b></p> <ul style="list-style-type: none"> <li>◆ 누르기: 디지털 줌 전환.</li> <li>◆ 길게 누르기: 디스플레이 불균일 보정(FFC).</li> </ul> <p><b>메뉴 모드:</b> 아래로 이동.</p>
16	포커스 노브	초점을 조정하여 대상을 명확하게 확인합니다.
17	 전원	<ul style="list-style-type: none"> <li>◆ 누르기: 대기 모드/장비 켜기.</li> <li>◆ 길게 누르기: 전원을 켜고/끕니다.</li> </ul> <p>* 장비가 켜져 있을 때 전원 표시기는 빨간색으로 계속 켜져 있습니다.</p>
13 + 14	 + 	누르면 스냅샷이 캡처됩니다.

## 4. 배터리 설치하기

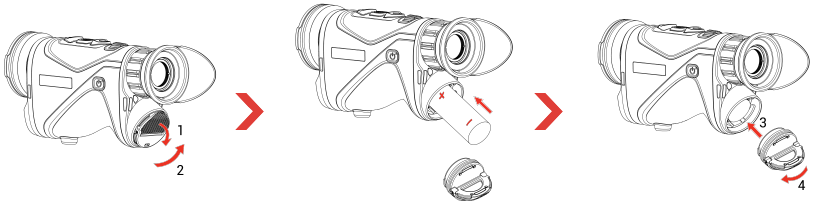

단계:

1. 당김 탭(1)을 들어 올리고 배터리함 커버를 시계 반대 방향으로 돌려 풀어줍니다.
2. 양극 및 음극 표시에 맞게 배터리를 배터리함 안에 설치합니다.
3. 배터리함 커버를 넣고(3) 단단하게 잠길 때까지 시계 방향으로 돌립니다(4).

### 참고

- 처음 사용하기 전에 배터리 충전기로 4시간 이상 배터리를 충전하십시오.
- 장비를 장기간 사용하지 않을 경우 배터리를 분리하십시오.
- 장치는 탈착식 충전식 리튬이온 21700 배터리를 지원하며 배터리 크기는 22.3mm × 76mm이어야 합니다. 배터리 정격 전압과 용량은 3.59V/5,500mAh입니다.
- 전도성을 향상하기 위해 배터리함 커버가 지지분할 경우 깨끗한 헝겊으로 스크레드를 닦아주십시오.

## 5. 장비 충전

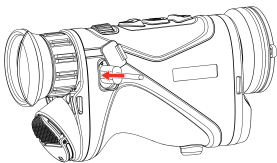

단계:

1. Type-C 인터페이스 커버를 들어 올립니다.
2. Type-C 케이블로 장비와 전원 어댑터를 연결하여 장비를 충전합니다.

### 참고

- 장비 배터리함에 배터리를 설치한 후 장비를 충전하십시오.
- 충전 온도는 0°C~50°C(32°F~122°F)여야 합니다.
- 배터리가 장시간 사용되지 않은 경우 사용하기 전에 배터리 충전기로 배터리를 충전하십시오. 이 상황에서는 장치에 대한 Type-C 충전이 지원되지 않습니다.

## 6. 목 스트랩 부착

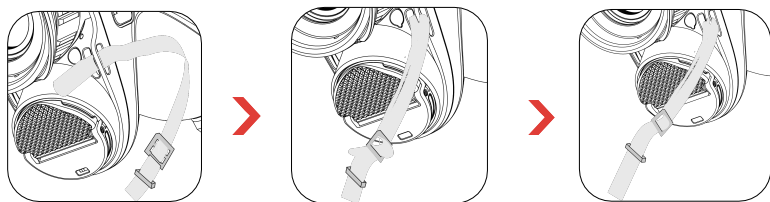

단계:

1. 목 스트랩의 한쪽 끝을 스트랩 부착 포인트에 끼웁니다.
2. 그림과 같이 목 스트랩을 스트랩 버클에 끼운 다음 목 스트랩을 조여줍니다.
3. 목 스트랩을 목 스트랩 루프에 끼웁니다.
4. 위의 단계를 반복하여 장착을 완료하고 필요에 따라 목 스트랩의 길이를 조정합니다.

## 7. 손 스트랩 부착

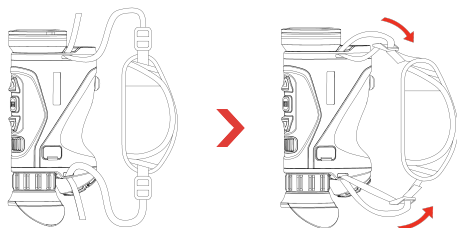

단계:

1. 손 스트랩의 한쪽 끝을 부착 포인트를 통해 밀어 넣습니다.
2. 버클을 통해 손 스트랩을 끼운 다음 조여 고정합니다.
3. 위 단계를 반복하여 장착을 완료합니다.
4. 필요에 따라 손 스트랩의 조임 상태를 조정합니다.

## 8. 앱 연결



- 펌웨어 업그레이드
- 흥미로운 순간 찾아보기 및 저장
- 미리보기 및 리모컨
- 방법 비디오
- 복구 기록 및 보증 문의

단계:

1. 앱을 다운로드하여 설치하려면 QR 코드를 스캔하십시오.
2. 장비 메뉴에서  을 선택하여 핫스팟을 활성화합니다.
3. 휴대전화의 WLAN을 켜서 장비 핫스팟에 연결합니다.
  - 핫스팟 이름: HIKMICRO\_시리얼 번호
  - 핫스팟 비밀번호: 메뉴에서 핫스팟으로 이동하여 비밀번호를 확인합니다.

4. 앱을 열고 휴대전화와 장비를 연결합니다. 휴대전화에서 장비 인터페이스를 볼 수 있습니다.

## 9. 기타 작업

아래 QR 코드를 스캔하여 사용 설명서를 받아 작업을 더 살펴보십시오.



## 1. 介紹

HIKMICRO CONDOR LRF 2.0 系列是一款功能強大且創新的單眼熱像儀，配備高端紅外線偵測器。裝置主要可應用於森林與田野狩獵、賞鳥、動物搜尋、探險以及救援情境（無論光線和天氣條件如何）。

- 憑藉小於 15 mK 的 NETD 和無快門影像系統，它可確保擁有超清晰影像品質和細節辨識的無縫觀察體驗，而不會受到快門的干擾。
- 配備 1000 m 雷射測距儀，可在任何條件下準確地測量距離。

## 2. 包裝內容

裝置 (× 1)、Type-C 纜線 (× 1)、電池 (× 2)、頸帶 (× 1)、手帶 (× 1)、電池充電器 (× 1)、無塵布 (× 1)、便攜包 (× 1) 及快速入門指南 (× 1)。

## 3. 外觀

不同機型的外觀可能有差異。請參考實際產品。

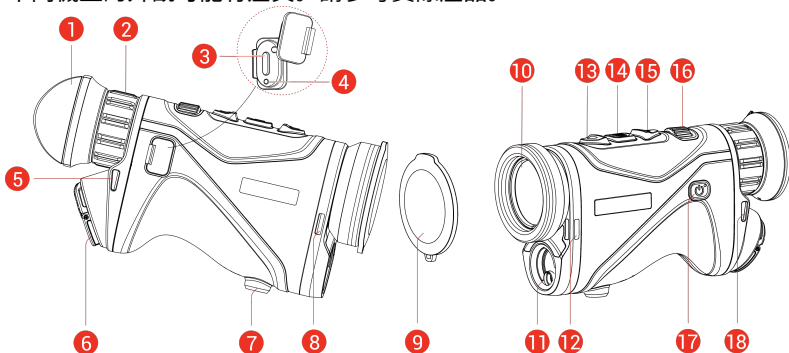

1	目鏡	這件放在最靠近眼睛的地方，用來觀測目標。
2	屈光度調整環	調整屈光度設定。
3	Type-C 介面	用 Type-C 纜線將裝置連接到電源供應器或傳送資料。
4	充電狀態指示燈	指示裝置的充電狀態。 <ul style="list-style-type: none"><li>• 閃爍紅燈和綠燈：發生錯誤。</li><li>• 恆亮紅燈：充電中。</li><li>• 恆亮綠燈：充滿電量。</li></ul>
5、8、12、18	吊帶附接點	附接頸帶或手帶。
6	電池槽	用於固定電池。
7	三腳架安裝	安裝三角架。

9	鏡頭保護蓋	保護鏡頭免於灰塵或刮痕。
10	熱像鏡頭	用於熱成像。
11	雷射測距儀	使用雷射量測到目標的距離。
13	 向上鍵	<p><b>非選單模式：</b></p> <ul style="list-style-type: none"> <li>按：開啟雷射測距。</li> <li>按兩下：關閉雷射測距。</li> <li>按住：開始/停止錄製。</li> </ul> <p><b>選單模式：上移。</b></p>
14	 模式鍵	<p><b>非選單模式：</b></p> <ul style="list-style-type: none"> <li>按：切換色板。</li> <li>按住：進入選單。</li> </ul> <p><b>選單模式：</b></p> <ul style="list-style-type: none"> <li>按：確認/設定參數。</li> <li>按住：儲存並退出選單。</li> </ul>
15	 向下鍵	<p><b>非選單模式：</b></p> <ul style="list-style-type: none"> <li>按：切換數位變焦。</li> <li>按住：顯示器非均勻性校正 (FFC)。</li> </ul> <p><b>選單模式：下移。</b></p>
16	對焦旋鈕	將目標調整到最清晰。
17	 電源	<ul style="list-style-type: none"> <li>按：待機模式/喚醒裝置。</li> <li>按住：關閉/開啟電源。</li> </ul> <p>* 電源指示燈在裝置開機期間恆亮紅燈。</p>
13 + 14		按下即可拍攝快照。

## 4. 安裝電池

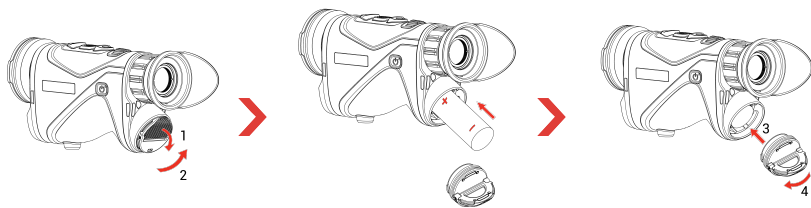

### 步驟：

1. 提起拉環 (1)，逆時針旋轉電池座盒蓋 (2) 將其鬆開。
2. 將電池插入電池座，如正負極標記所指。

# 繁體中文

3. 插入電池座盒蓋 (3) 並將其順時針旋轉 (4) 直到鎖緊為止。

## 三 注意事項

- ◆ 首次使用前，請先用電池充電器為電池充電 4 個小時以上。
- ◆ 如果長時間不使用裝置，請取出電池。
- ◆ 此裝置支援可拆卸的可充電鋰離子電池 21700，電池尺寸應為 22.3 mm × 76 mm。電池額定電壓和容量為 3.59 V/5500 mAh。
- ◆ 為確保更好的導電性，如果電池座盒蓋變髒，請使用乾淨的布擦拭螺紋。

## 5. 裝置充電

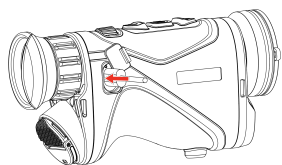

### 步驟：

1. 掀開 Type-C 介面蓋。
2. 使用 Type-C 連接線連接裝置和電源變壓器來為裝置充電。

## 三 注意事項

- ◆ 請在將電池裝入裝置的電池座之後為裝置充電。
- ◆ 充電溫度應在 0°C 至 50°C (32°F 至 122°F) 之間。
- ◆ 如果長時間不使用電池，請在使用前用電池充電器為其充電。在這種情況下，不支援為裝置進行 Type-C 充電。

## 6. 附接頸帶

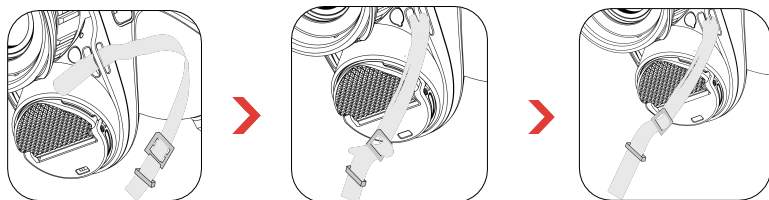

### 步驟：

1. 將頸帶的一端穿過頸帶附接點。
2. 將頸帶穿過帶扣並扣緊頸帶，如圖所示。
3. 將頸帶穿過帶絆。
4. 重複上述步驟完成安裝，並根據需要調整頸帶的長度。

## 7. 附接手帶

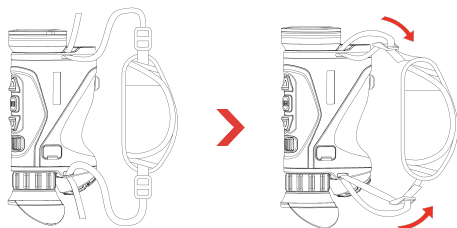

### 步驟：

1. 將手帶的一端滑過附接點。
2. 讓手帶穿過扣具，同時繫好以將其固定。
3. 重複以上步驟即可完成安裝。
4. 根據需要調整手帶的鬆緊度。

## 8. 應用程式連線

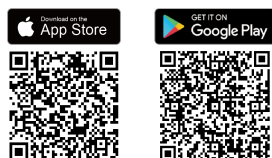

- ◆ 韌體升級
- ◆ 瀏覽並儲存心動時刻
- ◆ 預覽和遠端控制
- ◆ 作法影片
- ◆ 維修記錄和保固查詢

### 步驟：

1. 掃描 QR 碼下載應用程式。
2. 在裝置選單中選取  即可啟用熱點。
3. 開啟行動電話的 WLAN，然後連線到裝置熱點。
  - ◆ 熱點名稱：HIKMICRO\_序號
  - ◆ 熱點密碼：在選單中前往**熱點**，以查看密碼。
4. 開啟應用程式並將您的手機與裝置連線。您可以在手機上檢視裝置介面。

## 9. 更多操作

描下方 QR 代碼可取得使用手冊，瞭解更多的功能操作。





**Legal Information**

© Hangzhou Microimage Software Co., Ltd. All rights reserved.

**About this Manual**

The Manual includes instructions for using and managing the Product. Pictures, charts, images and all other information herein are for description and explanation only. The information contained in the Manual is subject to change, without notice, due to firmware updates or other reasons. Please find the latest version of this Manual at the HIKMICRO website ([www.hikmicrotech.com](http://www.hikmicrotech.com)).

Please use this Manual with the guidance and assistance of professionals trained in supporting the Product.

**Trademarks**

 HIKMICRO and other HIKMICRO's trademarks and logos are the properties of HIKMICRO in various jurisdictions.

Other trademarks and logos mentioned are the properties of their respective owners.

**DISCLAIMER**

TO THE MAXIMUM EXTENT PERMITTED BY APPLICABLE LAW, THIS MANUAL AND THE PRODUCT DESCRIBED, WITH ITS HARDWARE, SOFTWARE AND FIRMWARE, ARE PROVIDED "AS IS" AND "WITH ALL FAULTS AND ERRORS". HIKMICRO MAKES NO WARRANTIES, EXPRESS OR IMPLIED, INCLUDING WITHOUT LIMITATION, MERCHANTABILITY, SATISFACTORY QUALITY, OR FITNESS FOR A PARTICULAR PURPOSE. THE USE OF THE PRODUCT BY YOU IS AT YOUR OWN RISK. IN NO EVENT WILL HIKMICRO BE LIABLE TO YOU FOR ANY SPECIAL, CONSEQUENTIAL, INCIDENTAL, OR INDIRECT DAMAGES, INCLUDING, AMONG OTHERS, DAMAGES FOR LOSS OF BUSINESS PROFITS, BUSINESS INTERRUPTION, OR LOSS OF DATA, CORRUPTION OF SYSTEMS, OR LOSS OF DOCUMENTATION, WHETHER BASED ON BREACH OF CONTRACT, TORT (INCLUDING NEGLIGENCE), PRODUCT LIABILITY, OR OTHERWISE, IN CONNECTION WITH THE USE OF THE PRODUCT, EVEN IF HIKMICRO HAS BEEN ADVISED OF THE POSSIBILITY OF SUCH DAMAGES OR LOSS.

YOU ACKNOWLEDGE THAT THE NATURE OF THE INTERNET PROVIDES FOR INHERENT SECURITY RISKS, AND HIKMICRO SHALL NOT TAKE ANY RESPONSIBILITIES FOR ABNORMAL OPERATION, PRIVACY LEAKAGE OR OTHER DAMAGES RESULTING FROM CYBER-ATTACK, HACKER ATTACK, VIRUS INFECTION, OR OTHER INTERNET SECURITY RISKS; HOWEVER, HIKMICRO WILL PROVIDE TIMELY TECHNICAL SUPPORT IF REQUIRED.

YOU AGREE TO USE THIS PRODUCT IN COMPLIANCE WITH ALL APPLICABLE LAWS, AND YOU ARE SOLELY RESPONSIBLE FOR ENSURING THAT YOUR USE CONFORMS TO THE APPLICABLE LAW. ESPECIALLY, YOU ARE RESPONSIBLE. FOR USING THIS PRODUCT IN A MANNER THAT DOES NOT INFRINGE ON THE RIGHTS OF THIRD PARTIES, INCLUDING WITHOUT LIMITATION, RIGHTS OF PUBLICITY, INTELLECTUAL PROPERTY RIGHTS, OR DATA PROTECTION AND OTHER PRIVACY RIGHTS. YOU SHALL NOT USE THIS PRODUCT FOR ILLEGAL HUNTING ANIMALS, INVASION OF PRIVACY OR ANY OTHER PURPOSE WHICH IS ILLEGAL OR DETRIMENTAL TO THE PUBLIC INTEREST. YOU SHALL NOT USE THIS PRODUCT FOR ANY PROHIBITED END-USES, INCLUDING THE DEVELOPMENT OR PRODUCTION OF WEAPONS OF MASS DESTRUCTION, THE DEVELOPMENT OR PRODUCTION OF CHEMICAL OR BIOLOGICAL WEAPONS, ANY ACTIVITIES IN THE CONTEXT RELATED TO ANY NUCLEAR EXPLOSIVE OR UNSAFE NUCLEAR FUEL-CYCLE, OR IN SUPPORT OF HUMAN RIGHTS ABUSES.

IN THE EVENT OF ANY CONFLICTS BETWEEN THIS MANUAL AND THE APPLICABLE LAW, THE LATTER PREVAILS.

**Regulatory Information**

These clauses apply only to the products bearing the corresponding mark or information.

**EU Compliance Statement**

This product and - if applicable - the supplied accessories too are marked with "CE" and comply therefore with the applicable harmonized European standards listed under the Directive 2014/30/EU (EMCD), Directive 2014/35/EU (LVD), Directive 2011/65/EU (RoHS), Directive 2014/53/EU.

Hereby, Hangzhou Microimage Software Co., Ltd. declares that this device (refer to the label) is in compliance with Directive 2014/53/EU.

The full text of the EU declaration of conformity is available at the following internet address: <https://www.hikmicrotech.com/en/support/download-center/declaration-of-conformity/>

**Frequency Bands and Power (for CE)**

The frequency bands and transmitting power (radiated and/or conducted) nominal limits applicable to the following radio equipment are as follows:

Wi-Fi 2.4 GHz (2.4 GHz to 2.4835 GHz): 20 dBm

Wi-Fi 5 GHz (5.15 GHz to 5.25 GHz): 23 dBm

For the device without a supplied power adapter, use the power adapter provided by a qualified manufacturer. Refer to the product specification for detailed power requirements.

For the device without a supplied battery, use the battery provided by a qualified manufacturer. Refer to the product specification for detailed battery requirements.



Directive 2012/19/EU (WEEE Directive): Products marked with this symbol cannot be disposed of as unsorted municipal waste in the European Union. For proper recycling, return this product to your local supplier upon the purchase of equivalent

new equipment, or dispose of it at designated collection points. For more information see: [www.recyclethis.info](http://www.recyclethis.info).



Regulation (EU) 2023/1542 (Battery Regulation): This product contains a battery and it is in conformity with the Regulation (EU) 2023/1542. The battery cannot be disposed of as unsorted municipal waste in the European Union. See the product documentation for specific battery information. The battery is marked with this symbol, which may include lettering to indicate cadmium (Cd), or lead (Pb). For proper recycling, return the battery to your supplier or to a designated collection point. For more information see: [www.recyclethis.info](http://www.recyclethis.info).

**Safety Instruction**

These instructions are intended to ensure that user can use the product correctly to avoid danger or property loss. Please read all the safety information carefully before using.

**Laws and Regulations**

Use of the product must be in strict compliance with the local electrical safety regulations.

**Transportation**

- Keep the device in original or similar packaging while transporting it.
- Keep all wrappers after unpacking them for future use. In case of any failure occurred, you need to return the device to the factory with the original wrapper.
- Transportation without the original wrapper may result in damage on the device and the company shall not take any responsibilities.
- Do not drop the product or subject it to physical shock. Keep the device away from magnetic interference.

**Power Supply**

● If a power adapter is provided in the device package, use the provided adapter only. If no power adapter is provided, ensure the power adapter or other power supply complies with Limited Power Source. Refer to the product label for the power supply output parameters.

- Make sure the plug is properly connected to the power socket.
- DO NOT connect multiple devices to one power adapter, to avoid over-heating or fire hazards caused by overload.

**Battery**

● The device supports removable rechargeable li-ion battery, and the battery size should be 22.3 mm × 76 mm. The battery rated voltage and capacity is 3.59 V/5500 mAh.

● For long-term storage of the battery, make sure it is fully charged every half year to ensure the battery quality. Otherwise, damage may occur.

● The purchased batteries by users need to comply with the relevant international standards about battery safety (e.g. EN/IEC standards).

● The built-in battery cannot be dismantled. Please contact the manufacture for repair if necessary.

● Make sure the battery temperature is between 0°C to 50°C (32°F to 122°F) when charging.

● Confirm there is no flammable material within 2 m of the charger during charging.

● Batteries of improper size cannot be installed, and may cause abnormal shutdown.

● CAUTION: Risk of explosion if the battery is replaced by an incorrect type. Replace with the same or equivalent type only.

● Improper replacement of the battery with an incorrect type may defeat a safeguard (for example, in the case of some lithium battery types).

● Do not dispose of the battery into fire or a hot oven, or mechanically crush or cut the battery, which may result in an explosion.

● Do not leave the battery in an extremely high temperature surrounding environment, which may result in an explosion or the leakage of flammable liquid or gas.

● Do not subject the battery to extremely low air pressure, which may result in an explosion or the leakage of flammable liquid or gas.

● Dispose of used batteries according to the instructions.

● DO NOT place the battery in the reach of children.

● DO NOT swallow the battery to avoid chemical burns.

● This product contains a coin/button cell battery. If the coin/button cell battery is swallowed, it can cause severe internal burns in just 2 hours and can lead to death.

● If the battery compartment does not close securely, stop using the product and keep it away from children.

● If you think batteries might have been swallowed or placed inside any part of the body, seek immediate medical attention.

● DO NOT place the device with battery or the battery alone near heating or fire source. Avoid direct sunlight.

#### Maintenance

● If the product does not work properly, please contact your dealer or the nearest service center. We shall not assume any responsibility for problems caused by unauthorized repair or maintenance.

● Make sure that the power has been disconnected before device teardown and repair by professionals.

● Wipe the device gently with a clean cloth and a small quantity of ethanol, if necessary.

● If the equipment is used in a manner not specified by the manufacturer, the protection provided by the device may be impaired.

● Clean the lens with soft and dry cloth or wiping paper to avoid scratching it.

#### Using Environment

● Make sure the running environment meets the requirement of the device. The operating temperature shall be -30°C to 55°C (-22°F to 131°F), and the operating humidity shall be from 5% to 95%.

● DO NOT expose the device to high electromagnetic radiation or dusty environments.

● DO NOT aim the lens at the sun or any other bright light.

● Place the device in a dry and well-ventilated environment.

● Avoid equipment installation on vibratory surface or places subject to shock (neglect may cause equipment damage).

● This equipment is not suitable for use in locations where children are likely to be present.

#### Emergency

If smoke, odor, or noise arises from the device, immediately turn off the power, unplug the power cable, and contact the service center.

#### Laser



When any laser equipment is in use, make sure that the device lens is not exposed to the laser beam, or it may burn

out. The laser radiation emitted from the device can cause eye injuries, burning of skin or inflammable substances. Before enabling the laser ranging function, make sure no human or inflammable substances are in front of the laser lens. Do not place the device where minors can fetch it. The wavelength is 905 nm, the pulse duration is 47 ns, and the max. average power output is 2.5 mW. According to IEC 60825-1:2014, EN 60825-1:2014+A11:2021, and EN50689:2021, this laser product is classified as Class 1 laser product and consumer laser product.

#### Limited Warranty

Scan the QR code for the product warranty policy.



#### Manufacture Address

Room 313, Unit B, Building 2, 399 Danfeng Road, Xixing Subdistrict, Binjiang District, Hangzhou, Zhejiang 310052, China  
Hangzhou Microimage Software Co., Ltd.

COMPLIANCE NOTICE: The thermal series products might be subject to export controls in various countries or regions, including without limitation, the United States, European Union, United Kingdom and/or other member countries of the Wassenaar Arrangement. Please consult your professional legal or compliance expert or local government authorities for any necessary export license requirements if you intend to transfer, export, re-export the thermal series products between different countries.

## Deutsch

### Behördliche Informationen

Diese Bestimmungen gelten nur für Produkte, die das entsprechende Zeichen oder die entsprechenden Informationen tragen.

### Erklärung zur EU-Konformität

CE Dieses Produkt und – gegebenenfalls – das mitgelieferte Zubehör tragen das „CE“-Kennzeichen und entsprechen daher den geltenden harmonisierten europäischen Normen, die in der Richtlinie 2014/30/EU (EMV), der Richtlinie 2014/35/EU (NSR), der Richtlinie 2011/65/EU (RoHS) und der Richtlinie 2014/53/EU (RED) aufgeführt sind.

Hiermit erklärt Hangzhou Microimage Software Co., Ltd., dass dieses Gerät (siehe Etikett) mit der Richtlinie 2014/53/EU übereinstimmt.

Der vollständige Text der EU-Konformitätserklärung ist unter der folgenden URL-Adresse einsehbar: <https://www.hikmicrotech.com/en/support/download-center/declaration-of-conformity/>

### Frequenzbänder und Leistung (für CE)

Die für das folgende Funkgerät geltenden Frequenzbänder und die nominalen Grenzwerte für die Sendeleistung (gestrahlt und/oder leitungsgeführt) sind wie folgt:

WLAN 2,4 GHz (2,4 GHz bis 2,4835 GHz) 20 dBm

WLAN 5 GHz (5,15 bis 5,25 GHz): 23 dBm

Verwenden Sie bei einem Gerät ohne mitgeliefertes

Netzteil nur ein Netzteil von einem zugelassenen Hersteller. Detaillierte Angaben zum Strombedarf finden Sie in der Produktspezifikation.

Verwenden Sie bei einem Gerät ohne mitgelieferte Batterien nur Batterien/Akkus von einem zugelassenen Hersteller. Detaillierte Angaben zu den Batterie-/Akku-Anforderungen finden Sie in der Produktspezifikation.



Richtlinie 2012/19/EU (WEEE-Richtlinie): Produkte, die mit diesem Symbol gekennzeichnet sind, dürfen innerhalb der Europäischen Union nicht mit dem Hausmüll entsorgt werden. Für korrektes Recycling geben Sie dieses Produkt an

Ihren örtlichen Fachhändler zurück oder entsorgen Sie es an einer der Sammelstellen. Weitere Informationen finden Sie unter: [www.recyclethis.info](http://www.recyclethis.info).



Verordnung (EU) 2023/1542 (Batterieverordnung): Dieses Produkt enthält einen Akku und ist konform mit der Verordnung (EU) 2023/1542. Der Akku darf in der Europäischen Union nicht über den unsortierten Hausmüll entsorgt werden. Siehe Produktdokumentation für spezifische Hinweise zu Akkus oder



Batterien. Der Akku ist mit diesem Symbol gekennzeichnet, das auch Buchstaben enthalten kann, die auf Cadmium (Cd) oder Blei (Pb) hinweisen. Für korrektes Recycling geben Sie die Akkus/Batterien an Ihren örtlichen Fachhändler zurück oder entsorgen Sie sie an einer der Sammelstellen. Weitere Informationen finden Sie unter: [www.recyclethis.info](http://www.recyclethis.info).

#### INFORMATIONEN FÜR PRIVATE HAUSHALTE

##### 1. Getrennte Erfassung von Altgeräten:

Elektro- und Elektronikgeräte, die zu Abfall geworden sind, werden als Altgeräte bezeichnet. Besitzer von Altgeräten haben diese einer vom unsortierten Siedlungsabfall getrennten Erfassung zuzuführen. Altgeräte gehören insbesondere nicht in den Hausmüll, sondern in spezielle Sammel- und Rückgabesysteme.

##### 2. Batterien und Akkus sowie Lampen:

Besitzer von Altgeräten haben Altbatterien und Alttakkumulatoren, die nicht vom Altgerät umschlossen sind, die zerstörungsfrei aus dem Altgerät entnommen werden können, im Regelfall vor der Abgabe an einer Erfassungsstelle vom Altgerät zu trennen. Dies gilt nicht, soweit Altgeräte einer Vorbereitung zur Wiederverwendung unter Beteiligung eines öffentlich-rechtlichen Entsorgungsträgers zugeführt werden.

##### 3. Möglichkeiten der Rückgabe von Altgeräten:

Besitzer von Altgeräten aus privaten Haushalten können diese bei den Sammelstellen der öffentlich-rechtlichen Entsorgungsträger oder bei den von Herstellern oder Vertriebern im Sinne des ElektroG eingerichteten Rücknahmestellen unentgeltlich abgeben.

Rücknahmepflichtig sind Geschäfte mit einer Verkaufsfläche von mindestens 400 m<sup>2</sup> für Elektro- und Elektronikgeräte sowie diejenigen Lebensmittelgeschäfte mit einer Gesamtverkaufsfläche von mindestens 800 m<sup>2</sup>, die mehrmals pro Jahr oder dauerhaft Elektro- und Elektronikgeräte anbieten und auf dem Markt bereitstellen. Dies gilt auch bei Vertrieb unter Verwendung von Fernkommunikationsmitteln, wenn die Lager- und Versandflächen für Elektro- und Elektronikgeräte mindestens 400 m<sup>2</sup> betragen oder die gesamten Lager- und Versandflächen mindestens 800 m<sup>2</sup> betragen. Verreiber haben die Rücknahme grundsätzlich durch geeignete Rückgabemöglichkeiten in zumutbarer Entfernung zum jeweiligen Endnutzer zu gewährleisten. Die Möglichkeit der unentgeltlichen Rückgabe eines Altgeräts besteht bei rücknahmepflichtigen Vertriebern unter anderem dann, wenn ein neues gleichartiges Gerät, das im Wesentlichen die gleichen Funktionen erfüllt, an einen Endnutzer abgegeben wird.

##### 4. Datenschutz-Hinweis:

Altgeräte enthalten häufig sensible personenbezogene Daten. Dies gilt insbesondere für Geräte der Informations- und Telekommunikationstechnik wie Computer und Smartphones. Bitte beachten Sie in Ihrem eigenen Interesse, dass für die Löschung der Daten auf den zu entsorgenden Altgeräten jeder Endnutzer selbst verantwortlich ist.

##### 5. Bedeutung des Symbols „durchgestrichene Mülltonne“:

Das auf Elektro- und Elektronikgeräten regelmäßig abgebildete Symbol einer durchgestrichenen Mülltonne weist darauf hin, dass das jeweilige Gerät am Ende seiner Lebensdauer getrennt vom unsortierten Siedlungsabfall zu erfassen ist.

##### Sicherheitshinweis

Diese Anleitungen sollen gewährleisten, dass Sie das Produkt korrekt verwenden, um Gefahren oder Sachschäden zu vermeiden. Bitte lesen Sie alle Sicherheitshinweise sorgfältig durch, bevor Sie das Gerät in Betrieb nehmen.

##### Gesetze und Vorschriften

Die Verwendung des Produkts muss in strikter Übereinstimmung mit den örtlichen Vorschriften zur elektrischen Sicherheit erfolgen.

##### Transportwesen

● Bewahren Sie das Gerät beim Transport in der ursprünglichen oder einer vergleichbaren Verpackung auf.

● Bewahren Sie das gesamte Verpackungsmaterial nach dem Auspacken für zukünftigen Gebrauch auf. Im Falle eines Fehlers müssen Sie das Gerät in der Originalverpackung an das Werk zurücksenden.

● Beim Transport ohne Originalverpackung kann das Gerät beschädigt werden und wir übernehmen keine Verantwortung.

● Lassen Sie das Produkt nicht fallen und vermeiden Sie heftige Stöße. Halten Sie das Gerät von magnetischen Störungen fern.

##### Spannungsversorgung

● Wenn im Lieferumfang des Geräts ein Netzteil enthalten ist, verwenden Sie nur das mitgelieferte Netzteil. Wenn kein Netzteil mitgeliefert wird, stellen Sie sicher, dass das Netzteil oder eine andere Stromversorgung den Anforderungen an eine Stromquelle mit begrenzter Leistung entspricht. Die Ausgangsparameter des Netzteils sind auf dem Produktaufkleber angegeben.

● Stellen Sie sicher, dass der Stecker richtig in der Steckdose steckt.

● Verbinden Sie NICHT mehrere Geräte mit einem Netzteil, da es andernfalls durch Überlastung zu einer Überhitzung oder einem Brand kommen kann.

##### Akku

● Das Gerät unterstützt einen austauschbaren, wiederaufladbaren Lithium-Ionen-Akku mit einer Größe von 22,3 mm x 76 mm. Der Akku hat eine Nennspannung von 3,59 V und eine Kapazität von 5500 mAh.

● Achten Sie bei langfristiger Lagerung des Akkus darauf, dass er alle sechs Monate vollständig geladen wird, um seine Lebensdauer zu gewährleisten. Andernfalls kann es zu Schäden kommen.

● Die von den Benutzern gekauften Batterien/Akkus müssen den einschlägigen internationalen Normen zur Batteriesicherheit (z. B. EN/IEC-Normen) entsprechen.

● Der integrierte Akku darf nicht demontiert werden. Wenden Sie sich gegebenenfalls zur Reparatur an den Hersteller.

● Achten Sie darauf, dass die Akkuteperatur beim Aufladen zwischen 0 °C und 50 °C (32 °F und 122 °F) liegt.

● Stellen Sie sicher, dass sich während des Ladevorgangs im Umkreis von 2 m um das Ladegerät kein brennbares Material befindet.

● Akkus mit einer falschen Größe können nicht eingesetzt werden und ein abnormales Abschalten bewirken.

● ACHTUNG: Bei Austausch der Batterie durch einen falschen Typ besteht Explosionsgefahr. Tauschen Sie stets gegen den gleichen oder äquivalenten Typ aus.

● Unsachgemäßer Austausch des Akkus durch einen falschen Typ kann eine Schutzvorrichtung umgehen (z. B. bei einigen Lithium-Batterietypen).

● Batterien nicht durch Verbrennen, in einem heißen Ofen oder Zerkleinern oder Zerschneiden entsorgen. Das kann zu einer Explosion führen.

● Bewahren Sie Batterien nicht in einer Umgebung mit extrem hoher Temperatur auf. Das kann zu einer Explosion oder zum Auslaufen von entflammbarer Flüssigkeit oder Gas führen.

● Setzen Sie Batterien keinem extrem niedrigen Luftdruck aus. Das kann zu einer Explosion oder zum Auslaufen von entflammbarer Flüssigkeit oder Gas führen.

● Entsorgen Sie die verbrauchten Batterien gemäß den Anweisungen.

● Bewahren Sie den Akku NICHT in der Reichweite von Kindern auf.

● Den Akku NICHT verschlucken, es besteht Verätzungsgefahr.

- Dieses Produkt enthält eine Knopfzellenbatterie. Wenn die Knopfzellenbatterie verschluckt wird, kann dies innerhalb von 2 Stunden zu schweren inneren Verätzungen und Tod führen.
- Wenn sich das Batteriefach nicht richtig schließt, stellen Sie den Gebrauch des Produkts ein und halten Sie es von Kindern fern.
- Suchen Sie umgehend ärztliche Hilfe auf, wenn Sie vermuten, dass Batterien verschluckt oder in Körperöffnungen eingeführt wurden.
- Lagern Sie das Gerät mit Batterie/Akku oder die Batterie/den Akku allein NICHT in der Nähe von Heiz- oder Feuerquellen. Keinem direkten Sonnenlicht aussetzen.

#### Wartung

- Falls das Produkt nicht einwandfrei funktionieren sollte, wenden Sie sich an Ihren Händler oder den nächstgelegenen Kundendienst. Wir übernehmen keine Haftung für Probleme, die durch nicht Reparatur- oder Instandhaltungsarbeiten von nicht autorisierten Dritten verursacht werden.
- Vergewissern Sie sich, dass die Stromversorgung unterbrochen wurde, bevor das Gerät von Fachleuten demontiert und repariert wird.
- Wischen Sie das Gerät bei Bedarf sanft mit einem sauberen Tuch und einer geringen Menge Ethanol ab.
- Wenn das Gerät nicht vom Hersteller vorgegebenem Sinne genutzt wird, kann der durch das Gerät bereitgestellte Schutz beeinträchtigt werden.
- Reinigen Sie das Objekt mit einem weichen und trockenen Tuch oder Wischpapier, um Kratzer zu vermeiden.

#### Einsatzumgebung

- Achten Sie darauf, dass die Betriebsumgebung den Anforderungen des Geräts entspricht. Die Betriebstemperatur muss zwischen -30 °C und +55 °C und die Betriebsluftfeuchtigkeit zwischen 5 % und 95 % liegen.
- Setzen Sie das Gerät KEINER hohen elektromagnetischen Strahlung oder staubigen Umgebungen aus.
- Richten Sie das Objektiv NICHT auf die Sonne oder eine andere helle Lichtquelle.
- Stellen Sie das Gerät an einem kühlen und gut belüfteten Ort auf.
- Vermeiden Sie die Installation des Geräts auf vibrierenden Oberflächen oder an Orten, die Erschütterungen ausgesetzt sind (Nachlässigkeit kann zu Geräteschäden führen).
- Das Gerät ist nicht für den Einsatz an Orten geeignet, an denen sich wahrscheinlich Kinder aufhalten.

#### Notruf

- Sollten sich Rauch, Gerüche oder Geräusche in dem Gerät entwickeln, so schalten Sie es unverzüglich aus und ziehen Sie den Netzstecker. Wenden Sie sich dann an den Kundendienst.

#### Laser

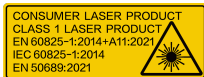

Achten Sie bei Verwendung eines Lasergeräts darauf, dass das Objektiv des Geräts nicht dem Laserstrahl ausgesetzt

wird. Andernfalls könnte es durchbrennen. Die vom Gerät abgegebene Laserstrahlung kann zu Augenverletzungen, Hautverbrennungen oder der Entzündung brennbarer Substanzen führen. Bevor Sie die Laser-Entfernungsmessung aktivieren, vergewissern Sie sich, dass sich weder Menschen noch brennbare Substanzen vor der Laserlinse befinden. Stellen Sie das Gerät nicht so auf, dass es von Kindern erreicht werden kann. Die Wellenlänge beträgt 905 nm, die Impulsdauer 47 ns, und die maximale durchschnittliche Ausgangsleistung beträgt 2,5 mW. Gemäß IEC 60825-1:2014, EN 60825-1:2014+A11:2021 und EN50689-2:2021 ist dieses Laserprodukt als Laserprodukt der Klasse 1 und als Verbraucherlaserprodukt eingestuft.

#### EINGESCHRÄNKTE GARANTIE

Scannen Sie den QR-Code, um die Produktgarantiebestimmungen einzusehen.



#### Anschrieb des Herstellers

Raum 313, Einheit B, Gebäude 2, 399 Danfeng-Straße, Gemarkung Xixing, Stadtbezirk Binjiang, Hangzhou, Zhejiang 310052, China  
Hangzhou Microimage Software Co., Ltd.

**RECHTLICHER HINWEIS:** Die Produkte der Wärmebildkamera-Serie unterliegen unter Umständen in verschiedenen Ländern oder Regionen Exportkontrollen, wie zum Beispiel in den Vereinigten Staaten, der Europäischen Union, dem Vereinigten Königreich und/oder anderen Mitgliedsstaaten des Wassenaar-Abkommens. Bitte informieren Sie sich bei Ihrem Rechtsexperten oder bei den örtlichen Behörden über die erforderlichen Exportlizenzen, wenn Sie beabsichtigen, die Produkte der Wärmebildkamera-Serie in verschiedene Länder zu transferieren, zu exportieren oder zu reexportieren.

#### Français

#### Informations réglementaires

Ces clauses ne s'appliquent qu'aux produits portant la marque ou l'information correspondante.

#### Déclaration de conformité UE

CE Ce produit et, le cas échéant, les accessoires qui l'accompagnent, sont estampillés « CE » et sont donc conformes aux normes européennes harmonisées en vigueur répertoriées sous la Directive 2014/30/UE (EMCD), la Directive 2014/35/UE (LVD), la Directive 2011/65/UE (RoHS) et la Directive 2014/53/UE. Par la présente, Hangzhou Microimage Software Co., Ltd. déclare que cet appareil (se référer à l'étiquette) est conforme à la directive 2014/53/UE. L'intégralité du texte de la Déclaration UE de conformité est disponible à l'adresse Internet suivante : <https://www.hikmicrotech.com/en/support/download-center/declaration-of-conformity/>

#### Bandes de fréquence et puissance (pour la CE)

Les bandes de fréquences et les limites nominales de la puissance d'émission (rayonnée ou conduite) applicables aux équipements radio suivants sont les suivantes :

Wi-Fi 2,4 GHz (2,4 GHz à 2,4835 GHz) : 20 dBm

Wi-Fi 5 GHz (5,15 à 5,25 GHz) : 23 dBm

Pour les appareils sans adaptateur d'alimentation offert, utilisez l'adaptateur d'alimentation fourni par un fabricant qualifié. Reportez-vous aux spécifications du produit pour les dispositions nécessaires et détaillées en matière d'alimentation.

Pour les appareils sans batterie offerte, utilisez la batterie fournie par un fabricant qualifié. Reportez-vous aux spécifications du produit pour les détails concernant la pile.

Directive 2012/19/UE (directive DEEE) : dans l'Union européenne, les produits portant ce pictogramme ne doivent pas être déposés dans une déchèterie municipale où le tri des déchets n'est pas pratique. Pour un recyclage adéquat, remettez ce produit à votre revendeur lors de l'achat d'un nouvel équipement équivalent, ou déposez-le dans un lieu de collecte prévu à cet effet. Pour de plus amples informations, visitez le site Web : [www.recyclethis.info](http://www.recyclethis.info).

Règlement (UE) 2023/1542 (Règlement relatif aux batteries) : Ce produit contient une batterie et est conforme au règlement (UE) 2023/1542. Dans l'Union européenne, la batterie ne peut pas être mise au rebut dans

une déchèterie municipale où le tri des déchets n'est pas pratique. Pour plus de précisions sur la pile, reportez-vous à sa

documentation. La batterie porte ce symbole qui peut inclure la mention cadmium (Cd) ou plomb (Pb). Pour la recycler correctement, renvoyez-la à votre revendeur ou déposez-la dans un point de collecte prévu à cet effet. Pour de plus amples informations, visitez le site Web : [www.recyclethis.info](http://www.recyclethis.info).

#### Consignes de sécurité

L'objectif de ces instructions est de garantir que l'utilisateur soit en mesure d'utiliser correctement le produit sans danger ou dommage aux biens. Veuillez lire soigneusement toutes les consignes de sécurité avant d'utiliser l'appareil.

#### Lois et réglementations

L'appareil doit être strictement utilisé conformément à la réglementation locale en matière de sécurité électrique.

#### Transport

- Gardez l'appareil dans son emballage d'origine ou dans un emballage similaire lors de son transport.
- Veuillez conserver l'emballage de l'appareil pour toute utilisation ultérieure. En cas de panne, vous devrez renvoyer l'appareil à l'usine dans son emballage d'origine.
- Le transport de l'appareil sans son emballage d'origine peut l'endommager et l'entreprise se dégage de toute responsabilité dans ce cas.
- Ne pas faire tomber le produit ou le soumettre à un choc physique. Éloignez l'appareil d'interférences magnétiques.

#### Alimentation électrique

- Si un adaptateur secteur est fourni dans l'emballage de l'appareil, n'utilisez que l'adaptateur fourni. Si aucun adaptateur secteur n'est fourni, assurez-vous que l'adaptateur secteur ou toute autre source d'alimentation est conforme à la source d'alimentation limitée. Reportez-vous à l'étiquette du produit pour connaître les paramètres de sortie de l'alimentation.
- Vérifiez que la prise est correctement branchée à la prise électrique.
- Pour éviter tout risque de surchauffe ou d'incendie dû à une surcharge, ne reliez PAS plusieurs appareils à un seul adaptateur d'alimentation.

#### Batterie

- L'appareil est équipé d'une batterie rechargeable amovible au lithium-ion, dont les dimensions doivent être de 22,3 mm x 76 mm. La tension et la capacité nominales de la batterie sont de 3,59 V/5500 mAh.
- En cas de stockage à long terme de la batterie, assurez-vous qu'elle est complètement chargée tous les six mois afin d'en conserver la qualité. Dans le cas contraire, elle pourrait se détériorer.
- Les batteries achetées par les utilisateurs doivent répondre aux normes internationales applicables à la sécurité des batteries (par exemple, les normes EN/IEC).
- La batterie intégrée ne peut pas être démontée. Veuillez contacter le fabricant pour réparation si nécessaire.
- Assurez-vous que la température de la batterie est comprise entre 0 °C et 50 °C (entre 32 °F et 122 °F) lors de la charge.
- Pendant la recharge des batteries, vérifiez qu'il n'y a aucun matériau inflammable à moins de 2 m du chargeur.
- Les piles de taille inappropriée ne peuvent pas être installées et peuvent provoquer un arrêt anormal.
- ATTENTION : Il y a un risque d'explosion lorsque la batterie est remplacée par une batterie de type incorrect. Remplacez-les uniquement par une pile/des batteries identiques ou de type équivalent.
- Le remplacement de la pile par une pile du mauvais type peut conduire à l'annulation d'une protection (par exemple, dans le cas de certains types de piles au lithium).
- Ne jetez pas une pile au feu ou dans un four chaud, ni ne broyez mécaniquement ou découpez une pile, car cela pourrait engendrer une explosion.
- Ne laissez pas une batterie dans un environnement ambiant extrêmement chaud, car vous encourez un risque d'explosion ou une fuite de liquide ou de gaz inflammable.
- N'exposez pas une pile à des pressions atmosphériques extrêmement basses, car vous encourez un risque d'explosion ou une fuite de liquide ou de gaz inflammable.

- Éliminez les piles usées conformément aux instructions.
- NE laissez PAS la batterie à portée des enfants.
- N'avez PAS la pile pour éviter les risques de brûlures chimiques.
- Ce produit contient une pile bouton. Si la pile bouton est avalée, celle-ci peut provoquer de graves brûlures internes en seulement 2 heures et entraîner la mort.
- Si le compartiment des piles ne peut pas être complètement fermé, cessez d'utiliser le produit et conservez-le hors de la portée des enfants.
- Si vous pensez que des piles ont été ingérées ou insérées à l'intérieur d'une partie du corps, consultez immédiatement un médecin.
- Ne placez pas l'appareil avec sa batterie ni la batterie uniquement à proximité de source de chaleur ou de flammes. Ne l'exposez pas à la lumière directe du soleil.

#### Maintenance

- Si le produit ne fonctionne pas correctement, contactez votre revendeur ou le centre de service le plus proche. Nous n'assumerons aucune responsabilité concernant les problèmes causés par une réparation ou une opération de maintenance non autorisée.
- Assurez-vous que l'alimentation électrique a été coupée avant toute ouverture et réparation de l'appareil par un professionnel.
- Essayez délicatement l'appareil à l'aide d'un chiffon propre imbibé d'une petite quantité d'éthanol, si nécessaire.
- Si l'appareil n'est pas utilisé conformément aux indications du fabricant, le dispositif de protection fourni par l'appareil peut être compromis.
- Nettoyez l'objectif à l'aide d'un chiffon doux et sec ou du papier essuie-tout pour éviter de le rayer.

#### Environnement d'exploitation

- Assurez-vous que l'environnement d'exploitation répond aux exigences de l'appareil. La température de fonctionnement doit être comprise entre -30 °C et 55 °C et l'humidité relative entre 5 % et 95 %.
  - N'exposez PAS l'appareil à de puissants rayonnements électromagnétiques ou à des environnements poussiéreux.
  - N'orientez PAS l'objectif vers le soleil ou toute autre source de lumière vive.
  - Placez l'appareil dans un endroit sec et bien aéré.
  - Évitez d'installer l'appareil sur une surface vibrante ou dans des lieux sujets aux chocs (vous risqueriez d'endommager l'appareil).
  - Cet équipement n'est pas adapté à un usage dans les endroits où des enfants sont susceptibles d'être présents.
- #### Urgence
- Si de la fumée, des odeurs ou du bruit s'échappent de l'appareil, mettez immédiatement l'appareil hors tension et débranchez le câble d'alimentation, puis contactez un centre de réparation.

#### Laser



Pendant l'utilisation de tout équipement générant un laser, veillez à ce que l'objectif de l'appareil ne soit pas exposé au faisceau

laser, car il pourrait brûler. Le rayonnement laser émis par l'appareil peut provoquer des blessures aux yeux, des brûlures de la peau ou générer des substances inflammables. Avant d'activer la fonction de télémétrie laser, assurez-vous qu'aucune personne ni aucune substance inflammable ne se trouvent devant l'objectif du laser. Ne placez pas l'appareil à un endroit où des personnes mineures peuvent y accéder. La longueur d'onde est de 905 nm, la durée d'impulsion est de 47 ns pour une puissance de sortie maximale à 2,5 mW. Conforme aux normes IEC 60825-1:2014, EN 60825-1:2014+A11:2021 et EN 50689 : 2021, ce produit laser est classé comme produit laser de classe 1 et produit laser grand public.

#### GARANTIE LIMITÉE

Scannez le code QR pour connaître la politique de garantie du produit.





#### Adresse de fabrication

Logement 313, Unité B, Bâtiment 2, 399 Danfeng Road, Sous-district de Xixing, District de Binjiang, Hangzhou, Zhejiang 310052, Chine  
Hangzhou Microimage Software Co., Ltd.

**AVIS DE CONFORMITÉ :** il est possible que les produits de la série thermique soient soumis à des contrôles d'exportation dans divers pays ou diverses régions, ce qui inclut, sans s'y limiter, les États-Unis, l'Union européenne, le Royaume-Uni ou d'autres pays membres de l'Arrangement de Wassenaar. Veuillez consulter votre expert professionnel en questions juridiques ou en conformité ou les autorités de votre gouvernement local pour toute exigence de permis d'exportation si vous prévoyez de transférer, d'exporter ou de réexporter des produits de la série thermique entre différents pays.

### Español

#### Información normativa

Estas cláusulas solo se aplican a los productos que lleven la marca o la información correspondiente.

#### Declaración de cumplimiento de la UE



Este producto, así como los accesorios suministrados (si procede), llevan la marca «CE» y, por lo tanto, cumplen con las normativas europeas armonizadas

aplicables que se enumeran en la Directiva 2014/30/UE (CEM), la Directiva 2014/35/UE (baja tensión), la Directiva 2011/65/UE (RoHS) y la Directiva 2014/53/UE. Por la presente, Hangzhou Microimage Software Co., Ltd. declara que este dispositivo (consulte la etiqueta) cumple con la Directiva 2014/53/UE.

El texto completo de la declaración UE de conformidad está disponible en la siguiente dirección de internet: <https://www.hikmicrotech.com/en/support/download-center/declaration-of-conformity/>

#### Bandas de frecuencia y potencia (para la CE)

Las bandas de frecuencia y los límites de potencia de transmisión (radiada y/o conducida) aplicables a los siguientes equipos de radio son:

Wi-Fi a 2,4 GHz (2,4 GHz a 2,4835 GHz): 20 dBm  
Wi-Fi a 5 GHz (5,15 GHz - 5,25 GHz): 23 dBm

En el caso de los dispositivos suministrados sin adaptador de corriente, utilice un adaptador de corriente de un fabricante cualificado. Consulte las especificaciones técnicas del producto para conocer los requisitos eléctricos detallados.

En el caso de los dispositivos suministrados sin batería, utilice una batería de un fabricante cualificado. Consulte las especificaciones técnicas del producto para conocer los requisitos detallados de la batería.



Directiva 2012/19/UE (directiva RAEE): En la Unión Europea, los productos marcados con este símbolo no pueden ser desechados en el sistema de basura municipal sin recogida selectiva. Para un reciclaje adecuado, entregue este producto

en el lugar de compra del equipo nuevo equivalente o deshágase de él en el punto de recogida designado a tal efecto. Para más información visite: [www.recyclethis.info](http://www.recyclethis.info).



Reglamento (UE) 2023/1542 (Reglamento de baterías): Este producto contiene una batería y cumple con el Reglamento (UE) 2023/1542. La batería no se puede desechar como residuos municipales sin clasificar en la Unión Europea. Consulte la documentación del producto para ver la información específica de la batería. La batería lleva marcado este símbolo, que incluye unas letras indicando si contiene cadmio (Cd) o plomo (Pb).

Para un reciclaje adecuado, entregue la batería a su vendedor o llévela al punto de recogida de basuras



designado a tal efecto. Para más información visite: [www.recyclethis.info](http://www.recyclethis.info).

#### Instrucciones de seguridad

Estas instrucciones están destinadas a garantizar que el usuario pueda utilizar el producto correctamente para evitar peligros o pérdidas materiales. Lea detenidamente toda la información de seguridad antes de usar el dispositivo.

#### Leyes y normativas

El uso del producto ha de cumplir estrictamente con las normas de seguridad eléctrica locales.

#### Transporte

● Guarde el dispositivo en su paquete original o en uno similar cuando lo transporte.

● Guarde el embalaje para uso futuro. En el caso de que ocurra algún fallo, deberá devolver el dispositivo a la fábrica con el envoltorio original.

● En caso de transporte sin el envoltorio original podría resultar en daños en el dispositivo y la empresa no se hará responsable.

● No deje caer el producto ni lo someta a impactos físicos. Mantenga el dispositivo alejado de interferencias magnéticas.

#### Fuente de alimentación

● Si el paquete del dispositivo incluye un adaptador de corriente, utilice únicamente el adaptador suministrado. Si no se suministra un adaptador de corriente, asegúrese de que el adaptador de corriente u otra fuente de alimentación que utilice cumple con el límite de la fuente de alimentación. Consulte la etiqueta del producto para conocer los parámetros de salida de la fuente de alimentación.

● Asegúrese de que el enchufe esté correctamente conectado a la toma de corriente.

● NO conecte múltiples dispositivos a un mismo adaptador de corriente, para evitar el sobrecalentamiento y los riesgos de incendio por sobrecarga.

#### Batería

● El dispositivo lleva una batería recargable de iones de litio extraíble, con un tamaño de 22,3 mm x 76 mm. El voltaje nominal y la capacidad de la batería deben ser 3,59 V/5500 mAh.

● Para almacenar la batería durante un periodo prolongado, compruebe que esté completamente cargada cada medio año para garantizar la calidad de la misma. De lo contrario, podrían ocurrir daños.

● Las baterías que comprenden los usuarios deben cumplir con las normas internacionales relevantes sobre seguridad de las baterías (por ejemplo, normas EN/IEC).

● La batería integrada no puede ser desmontada. Póngase en contacto con el fabricante para solicitar las reparaciones necesarias.

● Durante la carga, asegúrese de que la temperatura de la batería está entre 0 °C y 50 °C.

● Confirme que no haya material inflamable a menos de 2 m del cargador durante la carga.

● No se deben instalar pilas recargables de un tamaño incorrecto, ya que puede causar un apagado anormal.

● PRECAUCIÓN: Riesgo de explosión si se reemplaza la batería por otra de tipo incorrecto. Cambiela únicamente por otra del mismo tipo o equivalente.

● Una sustitución inadecuada de la batería por otra de tipo incorrecto podría inhabilitar alguna medida de protección (por ejemplo, en el caso de algunas baterías de litio).

● No arroje la batería al fuego ni la meta en un horno caliente, ni intente aplastar o cortar mecánicamente la batería, ya que podría explotar.

● No deje la batería en lugares con temperaturas extremadamente altas, ya que podría explotar o tener fugas de líquido electrolítico o gas inflamable.

● No permita que la batería quede expuesta a una presión de aire extremadamente baja, ya que podría explotar o tener fugas de líquido o gas inflamable.

● Deshágase de las baterías usadas conforme a las instrucciones.

● NO deje la batería al alcance de los niños.

● NO se trague la batería para evitar quemaduras químicas.

● Este producto incorpora una pila de botón. Si se traga la pila de botón, podría sufrir quemaduras internas de importancia en solo 2 horas que podrían ocasionarle la muerte.

- Si el compartimento de la batería no cierra debidamente, deje de usar el producto y manténgalo fuera del alcance de los niños.
- Si sospecha que una batería ha sido tragada o introducida en alguna parte del cuerpo, busque atención médica de inmediato.
- NO coloque el dispositivo con la batería ni la batería sola cerca de fuentes de calor o de fuego. Evite la luz directa del sol.

#### Mantenimiento

- Si el producto no funciona correctamente, por favor, póngase en contacto con su distribuidor o con el centro de servicio técnico más próximo. No nos haremos responsables de los problemas derivados de una reparación o mantenimiento no autorizados.
- Asegúrese de que la corriente se haya desconectado antes de que un profesional desarme y realice el mantenimiento del dispositivo.
- Limpie suavemente el dispositivo con una gamuza limpia con una pequeña cantidad de etanol, si fuese necesario.
- Si se utiliza el equipo de una manera no especificada por el fabricante, la protección del dispositivo podría verse mermada.
- Limpie las lentes con un paño suave y seco o papel para limpiar cristales para evitar arañazos.

#### Entorno de uso

- Compruebe que el entorno de uso se adapte a los requisitos del dispositivo. La temperatura de funcionamiento se debe encontrar entre los -30 °C y 55 °C (-22°F y 131°F) y la humedad de funcionamiento entre el 5 % y el 95 %.
- NO exponga el dispositivo a radiaciones electromagnéticas o entornos polvorientos.
- NO oriente la lente hacia el sol ni a otras luces brillantes.
- Coloque el dispositivo en un entorno seco y con buena ventilación.
- Evite instalar el equipo sobre superficies sometidas a vibraciones o en lugares donde pueda sufrir golpes (la negligencia puede ocasionar daños en el equipo).
- Este equipo no es adecuado para utilizarlo en lugares donde pueda haber niños.

#### Emergencia

Si hay presencia de humo, olores o ruidos procedentes del dispositivo, apague la alimentación inmediatamente, desenchufe el cable de alimentación y contacte con el servicio técnico.

#### Láser



Cuando utilice equipos láser, asegúrese de que el objetivo del dispositivo no quede expuesto al rayo láser ya que podría quemarse. La radiación láser emitida por el dispositivo puede causar lesiones oculares, quemaduras cutáneas o inflamar sustancias. Antes de activar la función de registro láser, compruebe que no haya personas ni sustancias inflamables frente al objetivo láser. No coloque el dispositivo al alcance de menores. La longitud de onda es de 905 nm, la duración del pulso es 47 ns y la potencia máxima media de salida es de 2,5 mW. Según IEC 60825-1:2014, EN 60825-1:2014+A11:2021 y EN50689: 2021, este producto láser está clasificado como producto láser de clase 1 y producto láser de consumo.

#### Garantía limitada

Escanee el código QR para ver la política de garantía.



#### Dirección de fabricación

Habitación 313, Unidad B, Edificio 2, Carretera de Danfeng 399, Subdistrito de Xixing, Distrito de Binjiang, Hangzhou, Zhejiang 310052, China  
Hangzhou Microimage Software Co., Ltd.

**AVISO DE CONFORMIDAD:** Los productos de las series térmicas podrían estar sujetos a controles de exportación en algunos países o regiones; entre ellos, por ejemplo, los Estados Unidos, la Unión Europea, el Reino Unido y/o otros países miembros del Arreglo de Wassenaar. Consulte con algún experto en cumplimiento normativo y legal o con las autoridades gubernamentales locales para cumplir con los requisitos de licencia de exportación necesarios si desea transferir, exportar o reexportar los productos de las series térmicas entre distintos países.

**Português**

#### Informações sobre as normas reguladoras

As presentes cláusulas aplicam-se apenas aos produtos que apresentam a marcação ou informação correspondentes.

#### Declaração de conformidade da UE

Este produto e, se aplicável, os acessórios fornecidos também têm a marcação "CE" e estão em conformidade com as normas europeias harmonizadas aplicáveis enumeradas na Diretiva 2014/30/UE (EMCD), Diretiva 2014/35/UE (LVD) e Diretiva 2011/65/UE (RoHS), Diretiva 2014/53/UE. Pelo presente documento, a Hangzhou Microimage Software Co., Ltd. declara que este dispositivo (consultar rótulo) se encontra em conformidade com a Diretiva 2014/53/UE.

O texto integral da declaração de conformidade UE está disponível na seguinte página de internet: <https://www.hikmicrotech.com/en/support/download-center/declaration-of-conformity/>

#### Bandas de frequência e potência (para CE)

As bandas de frequência e os limites nominais da potência de transmissão (radiada e/ou conduzida) aplicáveis ao equipamento de rádio abaixo são os seguintes:

Wi-Fi 2,4 GHz (2,4 GHz a 2,4835 GHz): 20 dBm

Wi-Fi 5 GHz (5,15 GHz a 5,25 GHz): 23 dBm

Para dispositivos sem adaptador de alimentação incluído, utilize um adaptador de alimentação fornecido por um fabricante qualificado. Para informações detalhadas sobre os requisitos relativos à alimentação, consulte as especificações do produto.

Para dispositivos sem bateria incluída, utilize uma bateria fornecida por um fabricante qualificado. Para informações detalhadas sobre os requisitos relacionados com a bateria, consulte as especificações do produto.

Diretiva 2012/19/UE (Diretiva REEE): Os produtos com este símbolo não podem ser eliminados nos resíduos urbanos indiferenciados na União Europeia. Para uma reciclagem adequada, devolva este produto ao seu fornecedor local quando adquirir um novo equipamento equivalente ou elimine-o através dos pontos de recolha adequados. Para mais informações, consulte: [www.recyclethis.info](http://www.recyclethis.info).

Regulamento (UE) 2023/1542 (Regulamento da bateria): Este produto contém uma bateria e está em conformidade com o Regulamento (UE) 2023/1542. A bateria não pode ser eliminada como resíduo urbano indiferenciado na União Europeia. Consulte a documentação do produto para obter informações específicas acerca da bateria. A bateria está marcada com este símbolo, que poderá incluir inscrições para indicar a presença de cádmio (Cd) ou chumbo (Pb). Para reciclar o produto de forma adequada, devolva a bateria ao seu fornecedor ou coloque-a num ponto de recolha apropriado. Para mais informações, consulte: [www.recyclethis.info](http://www.recyclethis.info).

Instruções de segurança Estas instruções destinam-se a garantir que o utilizador possa utilizar o produto corretamente para evitar perigos ou perdas materiais. Antes da utilização, leia atentamente todas as informações relacionadas com a segurança.

Legislação e regulamentos

A utilização do produto deve estar em total conformidade com as normas locais de manuseamento de aparelhos elétricos.

#### Transporte

- Mantenha o dispositivo na embalagem original ou similar, quando o transportar.
- Depois da abertura da embalagem do produto, guarde todos invólucros, para uso posterior. Em caso de qualquer avaria, deve devolver o dispositivo à fábrica com o invólucro original.
- O transporte sem o invólucro original pode resultar em danos no dispositivo, sendo que a empresa não assumirá quaisquer responsabilidades.
- Não deixe o produto cair, nem o sujeite a impactos físicos. Mantenha o dispositivo longe de interferências magnéticas.

#### Alimentação elétrica

● Se a embalagem do dispositivo incluir um adaptador de alimentação, utilize apenas o adaptador fornecido. Se não for fornecido um adaptador, certifique-se de que o adaptador de alimentação ou qualquer outra fonte de alimentação está em conformidade com a Fonte de Alimentação Limitada. Consulte a etiqueta do produto para obter os parâmetros nominais da fonte de alimentação.

- Certifique-se de que a ficha está devidamente ligada à tomada.

● NÃO ligue vários dispositivos a um adaptador de energia, para evitar o superaquecimento de riscos de incêndio provocados por sobrecarga.

#### Bateria

- O dispositivo suporta baterias de íons de lítio recarregáveis amovíveis e o tamanho da bateria deve ser de 22,3 mm x 76 mm. A tensão e a capacidade nominais da bateria são de 3,59 V/5500 mAh.
- Em caso de armazenamento prolongado da bateria, certifique-se de que esta é totalmente carregada de 6 em 6 meses, garantindo, assim, a sua qualidade. Caso contrário, poderão ocorrer danos.
- As baterias compradas por utilizadores têm de estar em conformidade com as normas internacionais relevantes sobre a segurança de baterias (por exemplo, normas EN/IEC).
- A bateria integrada não pode ser desmontada. Contacte o fabricante caso necessite de uma reparação.
- Certifique-se de que a temperatura da bateria está entre 0 °C e 50 °C durante o carregamento.
- Certifique-se de que não existe material inflamável no raio de dois metros do carregador enquanto o carregamento é efetuado.
- Não é possível instalar baterias de tamanho inadequado, uma vez que poderão causar a desativação anormal.
- **ADVERTÊNCIA:** Existe risco de exposição se a bateria for substituída por outra de tipo incorreto. Substitua apenas por uma bateria do mesmo tipo ou de tipo equivalente.
- A substituição incorreta da bateria por outra de tipo incorreto pode destruir uma proteção (por exemplo, no caso de alguns tipos de bateria de lítio).
- Não proceda à eliminação da bateria numa fogueira ou forno quente, ou mediante esmagamento ou corte mecânico da mesma pois tal pode resultar numa explosão.
- Não deixe a bateria num ambiente com temperaturas extremamente elevadas pois tal pode resultar numa explosão ou na fuga de líquido inflamável ou gás.
- Não sujeite a bateria a pressão de ar extremamente baixa pois tal poderá resultar numa explosão de líquido inflamável ou gás.
- Elimine pilhas/baterias usadas de acordo com as instruções.
- NÃO coloque a bateria ao alcance das crianças.
- NÃO engula a bateria para evitar queimaduras químicas.
- Este produto contém uma pilha celular tipo botão. Se a pilha celular tipo botão for engolida, pode causar queimaduras internas graves em apenas 2 horas e pode provocar a morte.
- Se o compartimento da pilha não fechar de forma segura, pare a utilização do produto e mantenha-o longe do alcance das crianças.
- Se acredita ter ingerido ou colocado uma pilha no interior do organismo, consulte um médico de imediato.

● NÃO coloque o dispositivo com a bateria ou a própria bateria perto de uma fonte de calor ou do fogo. Evite a luz solar direta.

#### Manutenção

- Se o produto não funcionar corretamente, contacte o seu fornecedor ou o seu centro de assistência mais próximo. Não assumimos qualquer responsabilidade por problemas causados por reparações ou manutenções não autorizadas.
- Certifique-se de que a alimentação foi desligada antes da manutenção do dispositivo ser desmontado e reparado por profissionais.
- Limpe o dispositivo suavemente com um pano limpo e uma pequena quantidade de etanol, se necessário.
- Se o equipamento for utilizado de uma forma não especificada pelo fabricante, a proteção providenciada pelo dispositivo poderá ser afetada.
- Limpe a lente com um pano macio ou toalhete de papel para evitar riscá-la.

#### Ambiente da utilização

- Certifique-se de que o ambiente de funcionamento do dispositivo cumpre os requisitos do mesmo. A temperatura de funcionamento deve estar entre os -30 °C e 55 °C, e a humidade de funcionamento deve ser de 5% a 95%.
- NÃO exponha o dispositivo a radiação eletromagnética elevada nem a ambientes com pó.
- NÃO direcione a lente para o sol nem para qualquer outra luz brilhante.
- Coloque o dispositivo num ambiente seco e bem ventilado.
- Evite a instalação do equipamento em superfícies vibratórias ou locais sujeitos a choques (a negligência pode causar danos ao equipamento).
- Este equipamento não se adequa a utilização em locais onde a presença de crianças seja provável.

#### Emergência

Caso o dispositivo emita fumo, odores ou ruídos, desligue a alimentação elétrica de imediato, retire o cabo de alimentação da tomada e contacte o centro de assistência.

#### Laser



Quando estiver a utilizar qualquer equipamento a laser, verifique se a lente do dispositivo não se encontra exposta ao feixe de laser, caso

contrário pode queimar. A radiação laser emitida pelo dispositivo pode provocar lesões oculares, queimaduras na pele ou a combustão de substâncias inflamáveis. Antes de ativar a função de alcance do laser, assegure-se de que não existem pessoas ou substâncias inflamáveis diante da luz laser. Não coloque o dispositivo num local ao alcance de menores de idade. O comprimento de onda é de 905 nm, a duração do impulso é de 47 ns e a potência média máxima de saída é de 2,5 mW. Em conformidade com as normas IEC 60825-1:2014, EN 60825-1:2014+A11:2021 e EN50689:2021, este produto a laser está classificado como produto a laser de Classe 1 e produto a laser para consumidores.

#### GARANTIA LIMITADA

Leia o código QR para obter a política de garantia do produto.



#### Endereço do fabricante

Sala 313, Unidade B, Edifício 2, Rua Danfeng 399, Subdistrito Xixing, Distrito Binjiang, Hangzhou, Zhejiang 310052, China  
Hangzhou Microimage Software Co., Ltd.

**AVISO DE CONFORMIDADE:** Os produtos da série térmica poderão estar sujeitos a controlos de exportação em vários países ou regiões, incluindo sem limite, os Estados Unidos da América, a União Europeia,



o Reino Unido e/ou outros países-membro do Acordo de Wassenaar. Consulte o seu especialista em legislação ou em conformidade ou as autoridades locais para saber os requisitos de licença de exportação necessários se pretender transferir, exportar, voltar a exportar os produtos da série térmica entre países diferentes.

## Italiano

### Informazioni sulle norme

Queste clausole si applicano solo ai prodotti recanti il marchio o le informazioni corrispondenti.

### Dichiarazione di conformità UE



Questo prodotto e gli eventuali accessori in dotazione sono contrassegnati con il marchio "CE", quindi sono conformi alle norme europee armonizzate vigenti di cui alle direttive 2014/30/UE (CEM), 2014/35/UE (direttiva Bassa Tensione) e 2011/65/UE (RoHS) e Direttiva 2014/53/UE.

Con la presente, Hangzhou Microimage Software Co., Ltd. dichiara che il dispositivo (fare riferimento all'etichetta) è conforme alla direttiva 2014/53/UE. Il testo completo della Dichiarazione di conformità della UE è disponibile alla seguente pagina Internet: <https://www.hikmicrotech.com/en/support/download-center/declaration-of-conformity/>

### Bande di frequenza e potenza (per CE)

I limiti nominali delle bande di frequenza e della potenza di trasmissione (irradiata e/o condotta) applicabili alla seguente apparecchiatura radio sono:

Wi-Fi 2.4 GHz (da 2,4 a 2,4835 GHz): 20 dBm

Wi-Fi 5 GHz (da 5,15 a 5,25 GHz): 23 dBm

Per dispositivi senza alimentatore in dotazione, usare alimentatori forniti da un produttore qualificato. Fare riferimento alle specifiche del prodotto per i requisiti di alimentazione dettagliati.

Per i dispositivi senza batteria in dotazione, utilizzare una batteria fornita da un produttore qualificato. Fare riferimento alle specifiche del prodotto per i requisiti di batteria dettagliati.



Direttiva 2012/19/UE (Direttiva RAEE): i prodotti contrassegnati con il presente simbolo non possono essere smaltiti come rifiuti domestici indifferenziati nell'Unione europea. Per lo smaltimento corretto, restituire il prodotto al rivenditore in occasione dell'acquisto di un nuovo dispositivo o smaltirlo nei punti di raccolta autorizzati. Ulteriori informazioni sono disponibili sul sito: [www.recyclethis.info](http://www.recyclethis.info).

Regolamento (UE) 2023/1542 (Regolamento sulle batterie): Questo prodotto contiene una batteria ed è conforme al Regolamento (UE) 2023/1542. La batteria non può essere smaltita con i rifiuti domestici indifferenziati nell'Unione Europea. Consultare la documentazione del prodotto per le informazioni specifiche sulla batteria. La batteria è contrassegnata con il presente simbolo, che potrebbe includere le sigle di cadmio (Cd) o piombo (Pb). Per lo smaltimento corretto, restituire la batteria al rivenditore locale o smaltirla nei punti di raccolta autorizzati. Ulteriori informazioni sono disponibili sul sito: [www.recyclethis.info](http://www.recyclethis.info).



Istruzioni per la sicurezza  
Le presenti istruzioni hanno lo scopo di garantire che il prodotto venga utilizzato in modo corretto, evitando situazioni di pericolo o danni materiali. Leggere accuratamente le informazioni di sicurezza prima dell'uso.

### Leggi e regolamenti

Il prodotto deve essere utilizzato rispettando rigorosamente le norme locali in materia di sicurezza elettrica.

### Trasporto

- Per trasportare il dispositivo, riporlo nella confezione originale o in una analoga.
- Dopo aver disimballato il prodotto, conservare tutto il materiale di imballaggio per riutilizzarlo in futuro. In caso di guasti, sarà necessario inviare il dispositivo al produttore nell'imballaggio originale.

- Il trasporto senza l'imballaggio originale può causare danni al dispositivo; in tal caso il produttore declina ogni responsabilità.
- Non lasciar cadere il prodotto e non sottoporlo a impatti. Tenere il dispositivo lontano dalle interferenze magnetiche.

### Alimentazione

- Utilizzare solo l'alimentatore in dotazione, se è incluso nella confezione del dispositivo. Se l'alimentatore non fornito è in dotazione, utilizzare un modello conforme alle norme sulle fonti di alimentazione limitate. Consultare l'etichetta del prodotto per i parametri di uscita dell'unità di alimentazione.
- Verificare che la spina sia correttamente inserita nella presa di corrente.
- NON collegare più dispositivi allo stesso alimentatore per evitare rischi di surriscaldamento o di incendio da sovraccarico.

### Batteria

- Il dispositivo supporta una batteria ricaricabile rimovibile agli ioni di litio. Le dimensioni della batteria devono essere pari a 22,3 mm x 76 mm. La tensione e la capacità nominale della batteria è di 3,59 V/5500 mAh.
  - Se la batteria rimane inutilizzata per lunghi periodi, caricarla completamente ogni sei mesi per garantire una lunga durata. In caso contrario potrebbe subire danni.
  - Le batterie acquistate dagli utenti devono essere conformi alle relative norme internazionali in materia di sicurezza delle batterie (p. es. norme EN/IEC).
  - La batteria integrata non può essere smontata. Per eventuali riparazioni, rivolgersi al produttore.
  - Assicurarsi che la temperatura della batteria sia compresa tra 0 °C e 50 °C durante la ricarica.
  - Verificare che durante la ricarica non ci siano materiali infiammabili nel raggio di 2 metri dal caricabatterie.
  - Le batterie di dimensioni errate non possono essere installate e potrebbero causare spegnimenti anomali.
  - ATTENZIONE: Rischio di esplosione se la batteria viene sostituita con una di tipologia non corretta. Sostituire la batteria solo con una dello stesso tipo o di tipo equivalente.
  - La sostituzione della batteria con una di tipo non idoneo può impedire il corretto funzionamento dei sistemi di sicurezza (ad esempio con alcuni tipi di batterie al litio).
  - Non gettare le batterie nel fuoco o in un forno caldo ed evitare di schiacciarle o tagliarle, per prevenire il rischio di esplosioni.
  - Non lasciare le batterie in ambienti con temperature estremamente alte, perché potrebbero esplodere o perdere liquidi o gas infiammabili.
  - Le batterie sottoposte a una pressione atmosferica estremamente bassa possono esplodere o perdere liquidi o gas infiammabili.
  - Smaltire le batterie usate seguendo le istruzioni.
  - Tenere la batteria fuori dalla portata dei bambini.
  - NON ingoiare la batteria per evitare ustioni chimiche.
  - Questo prodotto contiene una batteria a bottone. Se ingerita, questo tipo di batteria può causare gravi ustioni interne in sole 2 ore e portare anche alla morte.
  - Se il vano batteria non si chiude bene, interrompere l'uso del prodotto e tenerlo lontano dai bambini.
  - Se si pensa che una batteria possa essere stata ingerita o possa essere penetrata in qualsiasi parte del corpo, rivolgersi immediatamente a un medico.
  - NON collocare il dispositivo con la batteria o la sola batteria vicino a fonti di calore o fuoco. Evitare la luce diretta del sole.
- ### Manutenzione
- Se il prodotto non funziona correttamente, rivolgersi al rivenditore o al centro di assistenza più vicino. Decliniamo qualsiasi responsabilità in relazione a problemi causati da interventi di riparazione o manutenzione non autorizzati.
  - Assicurarsi che l'alimentazione sia stata scollegata prima che il dispositivo sia smontato e riparato da professionisti.
  - Se necessario, pulire delicatamente il dispositivo con un panno pulito imbevuto di una piccola quantità di alcool etilico.
  - Se il dispositivo viene utilizzato in un modo non approvato dal produttore la garanzia potrebbe essere annullata.

- Pulire l'obiettivo con un panno morbido e asciutto o con carta per ottiche, per evitare di graffiarlo.

#### Ambiente di utilizzo

- Verificare che l'ambiente di utilizzo sia conforme ai requisiti del dispositivo. La temperatura operativa deve essere compresa tra -30 °C e 55 °C; l'umidità operativa deve essere compresa tra il 5% e il 95%.
- NON esporre il dispositivo a radiazioni elettromagnetiche intense o ad ambienti polverosi.
- NON orientare l'obiettivo verso il sole o altre luci intense.
- Collocare il dispositivo in un ambiente asciutto e ben ventilato.
- Non installare il dispositivo su superfici soggette a vibrazioni o in luoghi soggetti a impatti, altrimenti può subire danni.
- Non utilizzare il dispositivo in ambienti in cui possono essere presenti bambini.

#### Emergenza

Se il dispositivo emette fumo, odori o rumori, spegnerlo immediatamente e scollegare il cavo di alimentazione, quindi rivolgersi a un centro di assistenza.

#### Laser



Quando si utilizzano apparecchiature laser, non esporre l'obiettivo del dispositivo al raggio laser, che potrebbe bruciarlo. La radiazione

laser emessa dal dispositivo può causare lesioni agli occhi, ustioni alla pelle o combustione di sostanze infiammabili. Prima di attivare la funzione di telemetria laser, verificare che non ci siano persone o sostanze infiammabili davanti all'obiettivo laser. Tenere il dispositivo lontano dalla portata dei bambini. La lunghezza d'onda è di 905 nm, la durata dell'impulso è di 47 ns e la potenza di uscita media max. è di 2,5 mW. Secondo le norme IEC 60825-1:2014, EN 60825-1:2014+A11:2021 ed EN50689: 2021, questo prodotto laser è classificato come prodotto laser di Classe 1 e prodotto laser di consumo.

#### Garanzia limitata

Scansionare il codice QR per conoscere le condizioni di garanzia del prodotto.



#### Indirizzo del produttore

Stanza 313, unità B, edificio 2, via Danfeng 399, subdistretto Xixing, distretto Binjiang, Hangzhou, Zhejiang, 310052, Cina  
Hangzhou Microimage Software Co., Ltd.

**AVVISO SULLA CONFORMITÀ:** I prodotti termografici potrebbero essere soggetti a controlli sulle esportazioni in vari Paesi o regioni, tra cui Stati Uniti, Unione europea, Regno Unito e/o altri Paesi membri dell'accordo di Wassenaar. Consultare un legale o un esperto di conformità o le autorità governative locali per eventuali requisiti di licenza di esportazione necessari se si intende trasferire, esportare, riportare i prodotti termografici tra diversi Paesi.

## Čeština

### Zakonné informace

Tyto části se vztahují pouze k výrobkům nesoucím odpovídající označení nebo informaci.

#### Prohlášení o shodě EU

Tento výrobek, a případně i dodané příslušenství, jsou označeny štítkem „CE“, což znamená, že vyhovují příslušným harmonizovaným evropským normám uvedeným ve směrnici 2014/30/EU (EMCD), směrnici 2014/35/EU (LVD), směrnici 2011/65/EU (RoHS) a směrnici 2014/53/EU.



Společnost Hangzhou Microimage Software Co., Ltd. tímto prohlašuje, že toto zařízení (viz štítek) je v souladu se směrnicí 2014/53/EU.

Plné znění EU prohlášení o shodě je k dispozici na následující internetové adrese:

<https://www.hikmicrotech.com/en/support/download-center/declaration-of-conformity/>

#### Frekvenční pásma a výkon (pro CE)

Frekvenční pásma a jmenovitě limity vysílacího výkonu (vyzařovaného anebo vedeného) platné pro následující rádiová zařízení jsou tato:

Wi-Fi 2,4 GHz (2,4 GHz až 2,4835 GHz): 20 dBm

Wi-Fi 5 GHz (5,15 GHz až 5,25 GHz): 23 dBm

U zařízení bez dodaného napájecího adaptéru použijte napájecí adaptér dodaný kvalifikovaným výrobcem.

Podrobné požadavky na napájení naleznete ve specifikaci výrobku.

U zařízení bez dodané baterie použijte baterii dodanou kvalifikovaným výrobcem. Podrobné požadavky na baterii naleznete ve specifikaci výrobku.



Směrnice 2012/19/EU (směrnice WEEE): Výrobky označené tímto symbolem nelze v Evropské unii likvidovat společně s netříděným domovním odpadem. Při zakoupení nového ekvivalentního výrobku tento výrobek řádně zrecykluje vrácením svému místnímu dodavateli, nebo jej zlikvidujte odevzdáním v určených sběrných místech. Další informace naleznete na adrese: [www.recyclethis.info](http://www.recyclethis.info).



Nařízení (EU) 2023/1542 (nařízení o bateriích): Tento výrobek obsahuje baterii a je v souladu s nařízením (EU) 2023/1542. Baterii nelze zlikvidovat jako netříděný komunální odpad v Evropské unii. Konkrétní informace o baterii naleznete v dokumentaci výrobku. Baterie je označena tímto symbolem, který může obsahovat nápisy označující kadmium (Cd) nebo olovo (Pb). Za účelem řádné recyklace baterii odevzdejte svému dodavateli nebo na určené sběrné místo. Další informace naleznete na adrese: [www.recyclethis.info](http://www.recyclethis.info).



#### Bezpečnostní pokyny

Účelem těchto pokynů je zajistit, aby uživatel mohl výrobek správně používat a zabránilo se nebezpečí nebo újmě na majetku. Před použitím si pečlivě přečtěte všechny bezpečnostní pokyny.

#### Zákony a předpisy

Používání výrobku musí být přísně v souladu s místními bezpečnostními předpisy pro elektrická zařízení.

#### Přeprava

- Při přepravě uchovávejte zařízení v původním nebo jemu podobném balení.
- Po vybalení uchovejte veškeré obaly pro budoucí použití. V případě jakékoliv poruchy je třeba vrátit zařízení výrobci v původním obalu.
- Přeprava bez původního obalu může vést k poškození zařízení, za které společnost nenesou odpovědnost.
- Produkt nevystavujte fyzickým nárazům a zabraňte jeho spadnutí. Udržujte zařízení mimo dosah magnetického rušení.

#### Napájení

- Pokud je v balení zařízení dodán napájecí adaptér, použijte pouze dodaný adaptér. Pokud není napájecí adaptér dodán, zjistěte, aby napájecí adaptér nebo jiný napájecí zdroj vyhovovaly požadavkům na omezený zdroj napájení. Parametry výstupu napájení viz štítek výrobku.
- Zkontrolujte, zda je zástrčka řádně zapojena do napájecí zásuvky.
- K jednomu napájecímu adaptéru NEPŘIPOJUJTE více zařízení, abyste zabránili přehřátí nebo nebezpečí požáru v důsledku přetížení.

#### Baterie

- Zařízení podporuje výměnnou dobíjecí Li-iontovou baterii, jejíž rozměry by měly být 22,3 mm x 76 mm. Jmenovité napětí a kapacita baterie je 3,59 V/5500 mAh.
- Při dlouhodobém skladování baterii každého roku plně nabijte, abyste zajistili zachování její kvality. V opakem případě může dojít k jejímu poškození.
- Baterie zakoupené uživateli musí splňovat příslušné mezinárodní normy týkající se bezpečnosti baterií (např. normy EN/IEC).
- Vestavěnou baterii nelze rozebírat. Je-li třeba ji opravit, obraťte se na výrobce.

- Při nabíjení dbejte na to, aby se teplota baterie pohybovala v rozmezí 0 °C až 50 °C (32 °F až 122 °F).
- Během nabíjení ověřte, zda se v okolí 2 m od nabíječky nenachází hořlavé materiály.
- Baterie nesprávné velikosti nesmí být instalovány a mohou způsobit abnormální vypnutí.
- VÁROVANI: Při výměně baterie za nesprávný typ hrozí nebezpečí výbuchu. Baterii nahrazujte pouze stejným nebo odpovídajícím typem.
- Vyměňte-li baterii za nesprávný typ, může dojít k poškození bezpečnostního prvku (například v případě některých typů lithiových baterií).
- Nevhazujte do ohně, nevládejte do horké trouby, mechanicky ji nedrťte ani nerezajte. Mohlo by dojít k výbuchu.
- Neponechávejte baterii v prostředí s extrémně vysokou teplotou, protože by mohlo dojít k výbuchu nebo úniku hořlavé kapaliny nebo plynu.
- Nevystavujte baterii extrémně nízkému tlaku vzduchu, protože by mohlo dojít k výbuchu nebo úniku hořlavé kapaliny nebo plynu.
- Použité baterie zlikvidujte podle pokynů.
- NEPOKLÁDEJTE baterii na místa v dosahu dětí.
- Baterii NEPOLYKÁJTE, mohlo by dojít k chemickým popaleninám.
- Tento výrobek obsahuje knoflíkovou baterii. Dojde-li ke spojení knoflíkové baterie, může dojít k závažným popaleninám již za dvě hodiny, a následkem může být smrt.
- Nezávrě-li se bezpečně přihrádka na baterie, přestaňte výrobek používat a držte jej mimo dosah dětí.
- Pokud se domníváte, že mohlo dojít ke spojení baterii nebo jejich umístění uvnitř kterékoliv části těla, okamžitě vyhledejte lékařskou pomoc.
- Zařízení s baterií nebo samotnou baterií NEUMÍSTUJTE do blízkosti zdroje tepla nebo ohně. Vyhnete se přímému slunečnímu záření.

#### Údržba

- V případě, že výrobek nefunguje správně, obraťte se na prodejce nebo na nejbližší servisní středisko. Nepřebíráme žádnou odpovědnost za problémy způsobené neoprávněnou opravou nebo údržbou.
- Před demontáží a opravou zařízení prováděnou profesionálně se ujistěte, že bylo odpojeno napájení.
- V případě potřeby zařízení jemně otřete čistým hadříkem navlhčeným malým množstvím etanolu.
- V případě použití zařízení způsobem jiným než určeným výrobcem může dojít ke zrušení platnosti záruky.
- Čocky čistěte měkkým suchým hadříkem nebo čistícím papírkem, abyste je nepoškrábali.

#### Provozní prostředí

- Zajistěte, aby provozní prostředí vyhovovalo požadavkům zařízení. Provozní teplota musí být od -30 °C do 55 °C a provozní vlhkost od 5 % do 95 %.
- NEVYSTAVUJTE zařízení silnému elektromagnetickému záření ani prašnému prostředí.
- NEMÍRTE objektivem do slunce ani do jiného zdroje jasnějšího světla.
- Umístěte zařízení na suché a dobře větrané místo.
- Neinstalujte zařízení na vibrující povrchy ani do míst vystavených nárazům (jinak může dojít k poškození zařízení).
- Toto zařízení není vhodné pro použití v místech, na kterých se mohou vyskytovat děti.

#### Stav nouze

Pokud ze zařízení vychází kouř, zápach nebo hluk, zařízení okamžitě vypněte, odpojte napájecí kabel a obraťte se na servisní středisko.

#### Laser



Používá-li se nějaké laserové zařízení, zajistěte, aby nebyl objektiv zařízení vystaven laserovému paprsku. V opačném

případě by se mohl vypálit. Laserové záření vycházející ze zařízení může způsobit poranění očí, popálení kůže nebo vzplanutí hořlavých materiálů. Před povolením funkce určovány vzdálenosti laserem se ujistěte, že před laserovým objektivem nestojí žádní lidé a ani se zde nenacházejí žádné hořlavé materiály. Neumísťujte zařízení tam, kde by mohlo upoutat pozornost nedospělých osob. Vlnová délka je 905 nm, doba trvání impulsu 47 ns a maximální průměrný výstupní výkon je

2,5 mW. Podle IEC 60825-1:2014, EN 60825-1:2014+A11:2021 a EN50689:2021 je tento laserový výrobek klasifikován jako laserový výrobek třídy 1 a spotřebitelský laserový výrobek.

#### OMEZENÁ ZÁRUKA

Záruční podmínky produktu se dozvíte po naskenování QR kódu.



#### Adresa výrobce

Místnost 313, jednotka B, budova 2, ulice Danfeng 399, podobovž Xixing, obvod Binjiang, Hangzhou, Zhejiang 310052, Čína  
Hangzhou Microimage Software Co., Ltd.

**POZNÁMKA O DODRŽOVÁNÍ PŘEDPISŮ:** Na výrobky termální řady se mohou vztahovat vývozní opatření v různých zemích nebo regionech včetně, mimo jiné, Spojených států, Evropské unie, Spojeného království a dalších členských států Wassenarského ujednání. Máte-li v úmyslu přenášet, exportovat nebo opětovně exportovat výrobky termální řady mezi různými zeměmi, obraťte se na profesionálního právníka, odborníka v oblasti dodržování předpisů nebo místní úřady, aby vám sdělili všechny nezbytné licenční požadavky pro export.

### Slovenčina

#### Regulačné informácie

Tieto ustanovenia platia len pre produkty s príslušným označením alebo údajom.

#### Vyhlasenie o zhode s predpismi EÚ

Tento produkt a dodané príslušenstvo, ak je to relevantné, sú takisto označené značkou „CE“, takže sú v súlade s príslušnými harmonizovanými európskymi normami uvedenými v smernici 2014/30/EU (EMCD), smernici 2014/35/EU (LVD), smernici 2011/65/EU (RoHS) a smernici 2014/53/EU.

Spoločnosť Hangzhou Microimage Software Co., Ltd. týmto vyhlasuje, že toto zariadenie (pozri štítko) je v súlade so smernicou 2014/53/EU. Uplný text vyhlásenia o súlade pre EÚ je k dispozícii na tejto internetovej adrese:

<https://www.hikmicrotech.com/en/support/download-center/declaration-of-conformity/>

#### Frekvenčné pásma a výkon (pre CE)

Frekvenčné pásma a nominálne limity vysielacieho výkonu (vyžarovaný resp. vedený) platné pre nasledujúce rádiové zariadenia sú nasledovné:  
Wi-Fi 2,4 GHz (2,4 GHz až 2,4835 GHz): 20 dBm  
Wi-Fi 5 GHz (5,15 GHz až 5,25 GHz): 23 dBm  
Ak vaše zariadenie bolo dodané bez napájacieho adaptéru, používajte napájací adaptér dodaný kvalifikovaným výrobcom. Podrobné požiadavky na napájanie nájdete v špecifikácii výrobku. Ak vaše zariadenie bolo dodané bez batérie, používajte batériu dodanú kvalifikovaným výrobcom. Podrobné požiadavky na batériu nájdete v špecifikácii výrobku.

Smernica 2012/19/EU (smernica o odpade z elektrických a elektronických zariadení): Produkty označené týmto symbolom sa v rámci Európskej únie nesmú likvidovať spolu s netriedeným komunálnym odpadom. Po zakúpení ekvivalentného nového zariadenia zrecyklujte produkt tým, že ho odovzdáte miestnemu dodávateľovi alebo ho zlikvidujete na určených zberných miestach. Ďalšie informácie nájdete na lokalite: [www.recyclethis.info](http://www.recyclethis.info).





Nariadenie (EU) 2023/1542 (nariadenie o batériách): Tento produkt obsahuje batériu a spĺňa nariadenie (EU) 2023/1542. V Európskej únii sa batéria nesmie likvidovať ako netriedený komunálny odpad. Konkrétne informácie o batérii nájdete v dokumentácii produktu. Batéria je označená týmto symbolom, ktorý môže obsahovať písmená označujúce obsah kadmia (Cd) alebo olova (Pb). Zrecyklujte batériu tým, že ju odovzdáte dodávateľovi alebo ju zlikvidujete na určenom zbernom mieste. Ďalšie informácie nájdete na lokalite: [www.recyclethis.info](http://www.recyclethis.info).

### Bezpečnostné pokyny

Tieto pokyny slúžia na zabezpečenie správneho používania produktu používateľom s cieľom predchádzať vzniku nebezpečenstva alebo majetkovým stratám. Pred použitím si pozorne prečítajte všetky bezpečnostné informácie.

### Právne predpisy a nariadenia

Používanie produktu musí byť v súlade s miestnymi elektroinštaláciami bezpečnostnými predpismi.

### Preprava

- Pri preprave ponechajte zariadenie v pôvodnom alebo podobnom balení.
- Po rozbalení si všetky obaly odložte na budúce použitie. V prípade výskytu poruchy bude potrebné, aby ste zariadenie vrátili do výrobcovi v pôvodnom obale.
- Pri preprave bez pôvodného obalu môže dôjsť k poškodeniu zariadenia a spoločnosť za to nebude niesť žiadnu zodpovednosť.
- Chráňte zariadenie pred pádom alebo nárazom. Zariadenie chráňte pred magnetickým rušením.

### Zdroj napájania

- Ak bolo zariadenie dodané s napájacím adaptérom, použite iba dodaný adaptér. Ak napájací adaptér nie je dodaný, uistite sa, že napájací adaptér alebo iný zdroj napájania vyhovuje obmedzenému zdroju napájania. Parametre výstupu napájacieho zdroja nájdete na štítku produktu.
- Skontrolujte, či je zástrčka správne pripojená k napájacej zásuvke.
- K jednému napájaciemu adaptéru NEPRIPÁJAJTE viacero zariadení, aby nedošlo k prehriatiu alebo riziku požiaru v dôsledku preťaženia.

### Batéria

- Zariadenie podporuje odnímateľnú dobíjateľnú lítium-iónovú batériu a veľkosť batérie by mala byť 22,3 mm x 76 mm. Menovité napätie a kapacita batérie sú 3,59 V/5500 mAh.
- Pri dlhodobom uskladnení batériu každý polrok úplne nabite, čím zistíte jej kvalitu. V opačnom prípade môže dôjsť k poškodeniu.
- Batérie zakúpené používateľmi musia spĺňať príslušné medzinárodné normy o bezpečnosti batérií (napr. normy EN/IEC).
- Zabudovanú batériu nemožno rozbierať. V prípade potreby opravy sa obráťte na výrobcu.
- Pri nabíjaní zabezpečte, aby teplota batérie bola 0 °C až 50 °C (32 °F až 122 °F).
- Počas nabíjania skontrolujte, či sa do 2 m od nabíjajúcej nenachádza žiadny horľavý materiál.
- Batérie s nevhodnou veľkosťou nie je možné vložiť a môžu spôsobiť abnormálne vypnutie.
- POZOR: Riziko výbuchu v prípade výmeny batérie za nesprávny typ. Batériu nahrádzajte iba rovnakým alebo ekvivalentným typom.
- Pri nevhodnej výmene batérie za nesprávny typ sa môže deaktivovať bezpečnostný prvok (napríklad pri niektorých typoch lítiových batérií).
- Batériu nevykladajte do ohňa alebo horúcej rúry ani ju mechanicky nedrťte ani nerezte, pretože by to mohlo spôsobiť výbuch.
- Batériu nenechávajte v prostredí s mimoriadne vysokou teplotou, čo môže viesť k výbuchu alebo úniku horľavých kvapalín alebo plynov.
- Batériu nevystavujte mimoriadne nízkemu tlaku vzduchu, čo môže viesť k výbuchu alebo úniku horľavých kvapalín alebo plynov.
- Použite batérie zlikvidujte podľa príslušných pokynov.
- Batériu NEDAVAJTE do dosahu detí.
- Batériu NEPREHLTAJTE, aby nedošlo k popoleniu chemikáliami.

- Tento produkt obsahuje plochú/gombíkovú batériu. V prípade prehriatia plochej/gombíkovej batérie môže dôjsť k vážnym vnútorným popáleninám už v priebehu 2 hodín, ktoré môžu spôsobiť smrť.
  - Ak sa pricinok batérie nedá bezpečne zavrieť, prestaňte produkt používať a uchovajte ho mimo dosahu detí.
  - Ak si myslíte, že mohlo dôjsť k prehriutiu batérií alebo ich vzlôzeniu do akejkoľvek časti tela, okamžite vyhľadajte lekársku pomoc.
  - NEUMIESTNUJTE zariadenie s batériou alebo samotnou batériou do blízkosti zdroja tepla alebo ohňa. Vyvarujte sa priameho slnečného žiarenia.
  - Ak produkt nepracuje správne, obráťte sa na predajcu alebo na najbližšie servisné stredisko. Nepreberáme žiadnu zodpovednosť za problémy spôsobené neoprávnenou opravou alebo údržbou.
  - Pred demontážou a opravou zariadenia zo strany odborníkov sa uistite, že napájanie bolo odpojené.
  - V prípade potreby zariadenie jemne utrite čistou handričkou a malým množstvom etanolu.
  - Ak sa zariadenie používa spôsobom, ktorý výrobca neuvádza, môže dôjsť k zníženiu ochrany poskytovanej zariadením.
  - Objektív čistite mäkkou a suchou tkaninou alebo papierovým obrúskom, aby sa nepoškriabali.
- ### Prevádzkové prostredie
- Zabezpečte, aby prevádzkové prostredie spĺňalo požiadavky zariadenia. Prevádzková teplota musí byť v rozsahu -30 °C až 55 °C (-22 °F až 131 °F) a prevádzková vlhkosť musí byť 5 % až 95 %.
  - Zariadenie NEVYSTAVUJTE silnému elektromagnetickému žiareniu ani prášnému prostrediu.
  - Sošovkou NEMIERTE na slnko ani na žiadny iný silný zdroj svetla.
  - Zariadenie umiestnite v suchom a dobre vetranom prostredí.
  - Nemontujte zariadenie na povrchy, ktoré vibrujú, ani na miesta vystavené nárazom (zanedbanie môže spôsobiť poškodenie zariadenia).
  - Toto zariadenie nie je vhodné na používanie na miestach, na ktorých sa môžu vyskytovať deti.
- ### Núdzový režim
- Ak zo zariadenia vychádza dym, zápach alebo hluk, ihneď vypnite napájanie, odpojte napájací kábel a obráťte sa na servisné stredisko.

### Laser



Pri používaní akejkoľvek laserovej vyrobky zabezpečte, aby objektív zariadenia nebol vystavený laserovému lúču, inak

sa môže vypáliť. Laserové žiarenie vysielané zo zariadenia môže spôsobiť zranenie očí, popálenie pokožky alebo zapálenie horľavých látok. Pred zapnutím funkcie merania vzdialenosti laserom skontrolujte, či sa pred laserovou sošovkou nenachádza žiadna osoba ani horľavá látka. Zariadenie nenechávajte na mieste, kde by k nemu mohli mať prístup deti. Vinová dĺžka je 905 nm, trvanie impulzov je 47 ns a max. výstupný výkon je menší ako 2,5 mW. Podľa normy IEC 60825-1:2014, EN 60825-1:2014+A11:2021 a EN50689: 2021 je tento laserový výrobok klasifikovaný ako laserový výrobok triedy 1 a spotrebičský laserový výrobok.

### Obmedzená záruka

Naskenujte QR kód, aby ste získali záručné podmienky produktu.



### Adresa výrobcu

Miestnosť 313, Kridlo B, Budova 2, Ulica Danfeng 399, Obvod Xixing, Okres Binjiang, Hangzhou, Zhejiang 310052, Čína  
Hangzhou Microimage Software Co., Ltd.

**POZNÁMKA O SÚLADE S PREDPISMI:** Produkty z radu teplocitlivých prístrojov môžu podliehať exportnej regulácii v rôznych krajinách alebo regiónoch vrátane napríklad Spojených štátov amerických, Európskej únie, Spojeného kráľovstva prípadne aj krajín Wassaenaarskeho usporiadania. Ak máte v úmysle prenaslať, exportovať alebo re-exportovať produkty z radu teplocitlivých prístrojov cez hranice medzi rôznymi krajinami, poraďte sa so svojim odborným expertom na legislatívu alebo súlad s predpismi alebo miestnymi úradmi verejnej správy, či existuje povinnosť mať exportné povolenie.

**Polski**

## Informacje dotyczące przepisów

Te klauzule dotyczą tylko produktów z odpowiednimi oznaczeniami lub etykietami.

### Deklaracja zgodności z dyrektywami UE

Ten produkt i ewentualnie dostarczone razem z nim akcesoria oznaczono symbolem „CE” potwierdzającym zgodność z odpowiednimi ujednoliconymi normami europejskimi, uwzględnionymi w dyrektywie 2014/30/EU (EMCD), dyrektywie 2014/35/EU (LVD), dyrektywie 2011/65/EU (RoHS) i dyrektywie 2014/53/EU.

Firma Hangzhou Microimage Software Co., Ltd. niniejszym deklaruje, że to urządzenie o nazwie podanej na etykiecie jest zgodne z dyrektywą 2014/53/EU. Cały tekst deklaracji zgodności z dyrektywami UE jest dostępny pod następującym adresem internetowym: <https://www.hikmicrotech.com/en/support/download-center/declaration-of-conformity/>

### Pasma częstotliwości i moc (CE)

Pasma częstotliwości i dopuszczalne wartości graniczne znamionowej mocy promieniowanej (transmisja i/lub przewodzenie) tego urządzenia radiowego są następujące:

Wi-Fi 2,4 GHz (2,400 – 2,4835 GHz): 20 dBm

Wi-Fi 5 GHz (5,15 – 5,25 GHz): 23 dBm

W przypadku urządzeń dostarczanych bez zasilacza należy użyć markowego zasilacza. Aby uzyskać więcej informacji dotyczących wymaganego zasilania, należy skorzystać ze specyfikacji produktu.

W przypadku urządzeń dostarczanych bez baterii należy użyć markowej baterii. Aby uzyskać więcej informacji dotyczących wymaganej baterii, należy skorzystać ze specyfikacji produktu.



Dyrektywa 2012/19/EU w sprawie zużytego sprzętu elektrycznego i elektronicznego (WEEE): Produktów oznaczonych tym symbolem nie wolno utylizować na obszarze Unii Europejskiej jako niesegregowane odpady komunalne.

Aby zapewnić prawidłowy recykling tego produktu, należy zwrócić go do lokalnego dostawcy przy zakupie równoważnego nowego urządzenia lub utylizować go w wyznaczonym punkcie selektywnej zbiórki odpadów. Aby uzyskać więcej informacji, zobacz [www.recyclethis.info](http://www.recyclethis.info).

Rozporządzenie (UE) 2023/1542 (rozporządzenie w sprawie baterii): Ten produkt zawiera baterię i jest zgodny z rozporządzeniem (UE) 2023/1542. Baterii nie można utylizować jako niesortowanych odpadów komunalnych w Unii Europejskiej. Aby uzyskać informacje dotyczące baterii, skorzystaj z dokumentacji produktu.

Bateria jest oznaczona tym symbolem, który może także zawierać litery wskazujące na zawartość kadmu (Cd) i ołowiu (Pb). Aby zapewnić prawidłowy recykling baterii, należy zwrócić ją do dostawcy lub przekazać do wyznaczonego punktu zbiórki. Aby uzyskać więcej informacji, zobacz [www.recyclethis.info](http://www.recyclethis.info).

### Zalecenia dotyczące bezpieczeństwa

Te zalecenia umożliwiają prawidłowe korzystanie z produktu i zapobieganie zagrożeniu użytkowników lub zniszczeniu wyposażenia. Przed użyciem urządzenia należy przeczytać wszystkie zalecenia dotyczące bezpieczeństwa.

### Przepisy i rozporządzenia

Produkt powinien być użytkowany zgodnie z lokalnymi rozporządzeniami dotyczącymi bezpiecznego korzystania z urządzeń elektrycznych.

### Transport

● Podczas transportu urządzenie powinno być umieszczone w oryginalnym lub podobnym opakowaniu.

● Należy zachować opakowanie urządzenia.

W przypadku wystąpienia usterki urządzenia należy zwrócić je do zakładu produkcyjnego w oryginalnym opakowaniu.

● Producent nie ponosi odpowiedzialności za uszkodzenie urządzenia na skutek transportu bez oryginalnego opakowania.

● Należy chronić urządzenie przed upadkiem lub uderami mechanicznymi. Należy chronić urządzenie przed zakłóceniami magnetycznymi.

### Zasilanie

● Jeżeli w pakiecie z urządzeniem dostarczany jest zasilacz, należy używać wyłącznie tego zasilacza. Jeżeli zasilacz nie jest dostarczany w pakiecie z urządzeniem, należy używać zasilacza zgodnego z wymaganiami dotyczącymi źródeł zasilania z własnym ograniczeniem (LPS, Limited Power Source). Informacje dotyczące wymaganego zasilania podano na etykiecie produktu.

● Należy upewnić się, że wtyczka jest prawidłowo podłączona do gniazda sieci elektrycznej.

● NIE wolno podłączać wielu urządzeń do jednego zasilacza, ponieważ może to spowodować przegrzanie lub zagrożenie pożarowe na skutek przeciążenia.

### Bateria

● Urządzenie obsługuje wymienną baterię litowo-jonową, a jej wymiary powinny wynosić 22,3 x 76 mm. Napięcie znamionowe i pojemność baterii wynosi 3,59 V/5500 mAh.

● Jeżeli bateria jest przechowywana przez dłuższy czas, należy naładować ją całkowicie co pół roku, aby zapewnić jej prawidłowy stan techniczny. Ignorowanie tego zalecenia może spowodować uszkodzenie.

● Baterie zakupione przez użytkowników muszą spełniać odpowiednie międzynarodowe normy dotyczące bezpieczeństwa baterii (np. normy EN/IEC).

● Wbudowana bateria nie jest przystosowana do demontażu przez użytkownika. Jeżeli konieczne jest wykonanie naprawy, należy skontaktować się z producentem.

● Podczas ładowania temperatura baterii powinna należeć do zakresu od 0°C do 50°C.

● Należy upewnić się, że żadne palne materiały nie znajdują się w promieniu dwóch metrów wokół ładowarki podczas ładowania.

● Nie można instalować baterii o nieodpowiednich wymiarach, które mogą powodować awarie urządzenia.

● PRZESTROGA: Zainstalowanie nieodpowiedniej baterii może spowodować wybuch. Baterie należy wymieniać tylko na baterie tego samego typu lub ich odpowiedniki.

● Zainstalowanie nieodpowiedniej baterii może spowodować zagrożenie (dotyczy to na przykład niektórych baterii litowych).

● Wrzucenie baterii do ognia lub rozgrzanego pieca albo zgniecie lub przecięcie baterii może spowodować wybuch.

● Wysoka temperatura w otoczeniu może spowodować wybuch baterii albo wyciek palnej cieczy lub gazu.

● Ekstremalnie niskie ciśnienie powietrza w otoczeniu może spowodować wybuch baterii albo wyciek palnej cieczy lub gazu.

● Zużyte baterie należy utylizować zgodnie z instrukcjami.

● NIE wolno umieszczać baterii w miejscu dostępnym dla dzieci.

● NIE wolno połykać baterii, ponieważ może to spowodować oparzenia chemiczne.

● W tym produkcie wykorzystywana jest bateria pastylkowa. Połknięcie baterii pastylkowej może spowodować poważne oparzenie wewnętrzne już po dwóch godzinach i zgon.

● Jeżeli zasobnik na baterie nie jest prawidłowo zamknięty, należy zrezygnować z użycia produktu i umieścić go w miejscu niedostępnym dla dzieci.

● Jeżeli można przy puszczać, że baterie zostały połknięte lub w inny sposób dostały się do wnętrza



ciała, należy niezwłocznie skorzystać z porady/pomocy medycznej.

● NIE WOLNO umieszczać urządzeń z baterią lub samej baterii w pobliżu źródeł ciepła lub ognia. Należy chronić urządzenie przed bezpośrednim światłem słonecznym.

#### Konserwacja

● Jeżeli produkt nie działa prawidłowo, skontaktuj się z dystrybutorem lub najbliższym centrum serwisowym. Producent nie ponosi odpowiedzialności za problemy spowodowane przez nieautoryzowane prace naprawcze lub konserwacyjne.

● Przed przystąpieniem do rozmontowania lub naprawy urządzenia należy upewnić się, że zasilanie zostało odłączone.

● Należy przetrzeć urządzenie ostrożnie czystą ściereczką zwilżoną niewielką ilością etanolu, jeżeli jest to konieczne.

● Używanie urządzenia niezgodnie z zaleceniami może spowodować anulowanie gwarancji producenta.

● Należy oczyścić obiektyw miękką, suchą ściereczką lub specjalnym papierem, który nie powoduje zarysowania.

#### Warunki otoczenia

● Należy upewnić się, że warunki otoczenia spełniają wymagania określone przez producenta urządzenia. Podczas użytkowania urządzenia temperatura otoczenia powinna wynosić od -30°C do +55°C, a wilgotność powinna wynosić od 5% do 95%.

● Należy chronić urządzenie przed silnym promieniowaniem elektromagnetycznym oraz kurzem i pyłem.

● NIE wolno kierować obiektyw w stronę słońca lub innego źródła intensywnego światła.

● Urządzenie należy umieścić w suchym i odpowiednio wentylowanym miejscu.

● Nie wolno instalować urządzenia w lokalizacjach, w których występuje wibracja lub udary mechaniczne (ignorowanie tego zalecenia może spowodować uszkodzenie wyposażenia).

● Urządzenie nie powinno być używane w lokalizacjach, w których mogą przebywać dzieci.

#### Poważne ostrzeżenie

Jeżeli urządzenie wydziela dym lub intensywny zapach albo emituje hałas, należy niezwłocznie wyłączyć zasilanie i odłączyć przewód zasilający, a następnie skontaktować się z centrum serwisowym.

#### Lasery



Jeżeli używane jest wyposażenie laserowe, należy upewnić się, że obiektyw urządzenia nie jest oświetlany przez wiązkę lasera, ponieważ

może to spowodować jego spalanie.

Promieniowanie laserowe emitowane przez urządzenie może spowodować zranienie oczu, oparzenie skóry lub zapłon substancji palnych. Przed włączeniem dalmierza laserowego należy upewnić się, że żadne osoby lub substancje palne nie znajdują się na ścieżce wiązki lasera. Nie wolno umieszczać urządzenia w miejscu dostępnym dla dzieci. Długość fali wynosi 905 nm, czas trwania impulsu 47 ns, a maksymalna średnia moc wyjściowa wynosi 2,5 mW. Zgodnie z IEC 60825-1:2014, EN 60825-1:2014+A11:2021 oraz EN 50689:2021, ten produkt laserowy jest klasyfikowany jako produkt laserowy Klasy 1 i konsumencki produkt laserowy.

#### Gwarantowana gwarancja

Zeskanuj kod QR, aby zapoznać się z zasadami gwarancji na produkt.



#### Adres producenta

Lokal 313, Komplex B, Budynek 2, Ulica 399 Danfeng Road, Region dystryktu Xixing, Dystrykt Binjiang, Hangzhou, Zhejiang 310052, Chiny

Hangzhou Microimage Software Co., Ltd.

#### UWAGA DOTYCZĄCA ZGODNOŚCI Z PRZEPISAMI:

Produkty termowizyjne mogą podlegać kontroli eksportu w różnych krajach lub regionach, takich jak Stany Zjednoczone, Wielka Brytania lub kraje członkowskie Unii Europejskiej, które sygnowały porozumienie Wassenaar. Jeżeli planowane jest przesyłanie, eksportowanie lub reeksportowanie produktów termowizyjnych przez granice państw, należy skonsultować się z ekspertem w dziedzinie prawa lub zgodności z przepisami albo lokalnymi urzędami administracji państwowej, aby uzyskać informacje dotyczące wymaganej licencji eksportowej.

**Magyar**

#### Szabályzással kapcsolatos információk

Ezek a cikkelyek kizárólag a megfelelő jelt vagy információt viselő termékekre vonatkoznak.

#### EU megfelelőségi nyilatkozat

CE Ez a termék és a mellékelt tartozékai (ha vannak) a „CE” jelzést viselik, így megfelelnek a 2014/30/EU (EMCD), a 2014/35/EU (LVD) és a 2011/65/EU (RoHS) és a 2014/53/EU irányelvben felsorolt harmonizált európai szabványoknak.

A Hangzhou Microimage Software Co., Ltd. ezennel kijelenti, hogy ez az eszköz (lásd a címken) megfelel a 2014/53/EU irányelvnek.

Az EU megfelelőségi nyilatkozat teljes szövege a következő internetcimen érhető el: <https://www.hikmicrotech.com/en/support/download-center/declaration-of-conformity/>

#### Frekvenciasávok és teljesítmény (CE-jelöléshez)

Az alábbi rádióberendezésre érvényes frekvenciasávok és a leadott teljesítmény (sugárzott és/vagy vezetett) névleges határértékei a következők:

Wi-Fi 2,4 GHz (2,4 GHz – 2,4835 GHz): 20 dBm

Wi-Fi 5 GHz (5,15 GHz - 5,25 GHz): 23 dBm

Ha az eszközhöz nincs mellékelve tápadapter, használjon minősített gyártó által készített tápadaptert. A tápellátással szembeni részletes követelmények a termék műszaki adataiban vannak feltüntetve.

Ha az eszközhöz nincs mellékelve akkumulátor vagy elem, használjon minősített gyártó által biztosított akkumulátort vagy elemet. Az akkumulátorral szembeni részletes követelmények a termék műszaki adataiban vannak feltüntetve.

2012/19/EU irányelv (WEEE irányelv): Az ilyen jelzéssel ellátott termékek nem lehet szelektálatlan kommunális hulladékként kiselejtezni az Európai Unióban. A megfelelő újrahasznosítás érdekében vigye vissza ezt a terméket helyi forgalmazóhoz, amikor új, egyenértékű berendezést vásárol, vagy adja le a kijelölt gyűjtőhelyekre. További információért keresse fel az alábbi honlapot: [www.recyclethis.info](http://www.recyclethis.info).

CE (EU) 2023/1542 rendelet (akkumulátorokra vonatkozó rendelet): Ez a termék akkumulátort tartalmaz, és megfelel az (EU) 2023/1542 rendeletnek. Az akkumulátort az Európai Unióban tilos ömlesztett hulladékkal együtt leselejtezni. A termékdokumentációban további információkat talál az akkumulátorról. Az akkumulátor ezzel a jelzéssel van ellátva. A jelzésen megtalálhatók lehetnek a kadmiumot (Cd) vagy ólmot (Pb) jelző betűjelek. A megfelelő újrahasznosítás érdekében vigye vissza az akkumulátort a forgalmazóhoz, vagy juttassa el egy kijelölt gyűjtőhelyre. További információért keresse fel az alábbi honlapot: [www.recyclethis.info](http://www.recyclethis.info).

#### Biztonsági utasítások

Jelen utasítások arra szolgálnak, hogy a felhasználó helyesen használhassa a terméket, elkerülje a veszélyeket és megelőzze az anyagi károkat. Kérjük, használat előtt figyelmesen olvassa el az összes biztonsági információt.

#### Törvények és szabályok

A termék használatakor szigorúan be kell tartani a helyi elektromos biztonsági előírásokat.

#### Szállítás

- Szállítás alkalmával tartsa a terméket az eredeti vagy ahhoz hasonló csomagolásban.
  - Minden csomagolóanyagot őrizzen meg a későbbi felhasználás érdekében. Hiba esetén az eredeti csomagolásában kell a készüléket visszaküldenie a gyártónak.
  - Az eredeti csomagolástól eltérő csomagolás a termék sérülését okozhatja. A vállalat ez esetben nem vállal semmilyen felelősséget.
  - Ne ejtse le és ne tegye ki ütődésnek a készüléket.
  - Tartsa távol a készüléket a mágneses zavarforrásoktól.
- Tápellátás**
- Amennyiben a készülék csomagja tartalmaz hálózati adaptert, kizárólag a mellékelt adaptert használja. Ha a csomag nem tartalmaz hálózati adaptert, bizonyosodjon meg, hogy a használt hálózati adapter vagy más tápegységek megfelelnek a korlátozott áramforrásokra vonatkozó előírásoknak. A tápegység teljesítményének paraméterei a termék címkéjén találhatók.
  - Ellenőrizze, hogy a tápcsatlakozó stabilan van-e csatlakoztatva a konnektorhoz.
  - NE csatlakoztasson több készüléket egy hálózati adapterre, hogy elkerülje a túlterhelés okozta túlmelegedést vagy tűzvészélyt.

#### Akkumulátor

- Az eszköz támogatja a cserélhető, újratölthető li-ion akkumulátort, és az akkumulátor mérete 22,3 mm x 76 mm. Az akkumulátor névleges feszültsége és kapacitása 3,59 V/5500 mAh.
- Az akkumulátor hosszú távú tárolásakor az akkumulátor minőségének biztosítása érdekében ellenőrizze fél évente, hogy az teljesen fel van-e töltve. Ellenkező esetben rongálódás következhet be.
- A felhasználók által vásárolt akkumulátoroknak meg kell felelniük az akkumulátorok biztonságára vonatkozó nemzetközi szabványoknak (pl. EN/IEC szabványok).
- A beépített akkumulátor nem vehető ki. Kérjük, forduljon a gyártóhoz, ha javítás szükséges.
- Ügyeljen rá, hogy az akkumulátor hőmérséklete töltés közben a 0 °C és 50 °C (32 °F–122 °F) közötti tartományban legyen.
- Ügyeljen arra, hogy töltés közben az akkumulátortöltő 2 méteres körzetén belül ne legyenek éghető anyagok.
- Nem megfelelő méretű akkumulátorok nem szerelhetők be, és ugyanakkor rendellenes leállást okozhatnak.
- VIGYÁZAT: Az akkumulátor nem megfelelő típusúra cserélése robbanásveszélyt idézhet elő. Csak azonos, vagy egyenértékű típusra cserélje.
- Az akkumulátor nem megfelelő típusal történő helyettesítése hatástalaníthat adott biztonsági berendezéseket (például bizonyos típusú lítiumos akkumulátorok esetében).
- Tilos az akkumulátort tűzbe vagy forró sűrűbe helyezni, illetve összetörni vagy szétvágni, mert ez robbanást okozhat.
- Tilos az akkumulátort rendkívül magas környezeti hőmérsékletnek kitenni, mert ez robbanást, illetve gyúlékony folyadék vagy gáz szivárgását idézheti elő.
- Tilos az elemet rendkívül alacsony légnyomásnak kitenni, mert ez robbanást, illetve gyúlékony folyadék vagy gáz szivárgását okozhatja.
- A használt akkumulátorkat az utasításoknak megfelelően semlegesítse.
- Tartsa az akkumulátort gyermekektől TÁVOL.
- NE nyelje le az akkumulátort, hogy elkerülje a vegyi égési sérüléseket.
- Ez a termék gombelmelet tartalmaz. A gombelmelet lenyelésénél esetén már 2 órán belül súlyos belső marási sérülést, vagy akár halált is okozhat.
- Ha az elemtartó rekesz nem záródik megfelelően, ne használja a terméket, és gyermekektől tartsa elzárva.
- Az elem lenyelésének vagy más testnyílásba helyezésének gyanúja esetén azonnal orvosi ellátást kell kérni.
- NE helyezze az akkumulátort tartalmazó készüléket vagy csak az akkumulátort hőforrás vagy nyílt láng közelébe. Övja a közvetlen napsütéstől.

#### Karbantartás

- Ha a termék NEM működik megfelelően, forduljon a kereskedőhöz vagy a legközelebbi szervizközponthoz. Nem vállalunk felelősséget az illetéktelen javításból vagy karbantartásból eredő károkról.

- Győződjön meg róla, hogy az eszköz szakemberek általi szétszerelése és javítása előtt az eszközt áramtalanították.
  - Törölje le a készüléket egy tiszta ruhával és kis mennyiségű etanollal, ha szükséges.
  - Ha a készüléket nem a gyártó által meghatározott módon használja, a védelem szintje csökkenhet.
  - A karcolódás elkerülése érdekében használtsa a lencsét puha, száraz kendővel vagy tisztítópapírral.
- Használati környezet**
- Bizonyosodjon meg, hogy a használati környezet megfelel a készülék előírásainak. Az üzemi hőmérséklet -30 °C és 55 °C (-22 °F–131 °F) között, az üzemi páratartalom 5% és 95% között lehet.
  - NE TEGYE ki a készüléket erős elektromágneses sugárzásnak vagy poros környezetnek.
  - NE IRANYÍTSA az objektívát a Nap vagy más erős fényforrás irányába.
  - A készüléket száraz és jól szellőző környezetben helyezze el.
  - Ne szerelje a készüléket rezgő felületre, vagy olyan helyre, ahol rázkódás érheti (ellenkező esetben a készülék károsodhat).
  - Ez a berendezés nem használható olyan helyen, ahol gyermekek lehetnek jelen.

#### Vészhelyzet

Ha a készülék füstöt, furcsa szagot vagy zajt bocsát ki, azonnal kapcsolja ki, húzza ki a tápkábelt, majd forduljon a szervizközpontoz.

#### Lézer



Ha bármilyen lézerkészüléket használ, figyeljen arra, hogy a készülék lencséjét ne érje a lézersugár, különben az kiegészít.

Az eszközről származó lézersugárzás szemsérüléseket eredményezhet, bár vagy éghető anyagok égését okozhatja. Mielőtt engedélyezné a lézeres távolságmérési funkciót, bizonyosodjon meg, hogy nincsenek emberek vagy gyúlékony anyagok a lézerlencse előtt. Ne helyezze az eszközt olyan helyre, ahol gyermekek élhetnek. A hullámhossz 905 nm, az impulzus időtartama 47 ns, a maximális átlagos kimeneti teljesítmény pedig 2,5 mW. Az IEC 60825-1:2014, EN 60825-1:2014+A11:2021 és EN506891 alapján: ez a lézertermék 1. osztályú lézerterméknek és fogyasztói lézerterméknek minősül.

#### KORLÁTOZOTT JÓTÉLLÁS

A termék jótállási szabályzatához olvassa be a QR-kódot.



#### A gyártó címe

313-as szoba, B egység, 2-es épület, 399 Danfeng Road, Xixing alkerület, Binjiang kerület, Hangzhou, Zhejiang 310052, Kína  
Hangzhou Microimage Software Co., Ltd.

**MEGFELELŐSÉGI MEGJEGYZÉS:** A termográfias sorozat termékeire exportszabályozás vonatkozhat különböző régiókban és országokban, pl. az Egyesült Államokban, az Európai Unióban, az Egyesült Királyságban és/vagy a wassenaari egyezmény más tagországában. Ha a termográfias sorozat termékeit különböző országok közt szeretné szállítani, exportálni vagy újraportálni, tájékozódjon a szükséges exportengedélyekről és követelményekről egy jogi vagy megfelelő ségi szakértőnél, vagy a helyi hatóságoknál.

**Română**

#### Informații de reglementare

**Aceste clauze se aplică numai produselor care poartă marca sau informațiile companiunozătoare.**

**Declarăție de conformitate UE**



Acest produs și, dacă este cazul, și accesoriile furnizate sunt însemnate cu marcajul „CE” și, drept urmare, sunt conforme cu standardele europene armonizate aplicabile, enumerate în Directiva 2014/30/UE (EMCD), Directiva 2014/35/UE (LVD), Directiva 2011/65/UE (RoHS), Directiva 2014/53/UE. Prin prezența, Hangzhou Microimage Software Co., Ltd. declară că acest dispozitiv (a se consulta eticheta) este conform cu Directiva 2014/53/UE.

Textul integral al declarației de conformitate UE este disponibil la următoarea adresă de internet: <https://www.hikmicrotech.com/en/support/download-center/declaration-of-conformity/>  
**Benzi de frecvență și putere (pentru CE)**  
 Limitele nominale pentru benzile de frecvență și puterea de transmisie (radiață și/sau condusă) aplicabile următoarelor echipamente radio sunt următoarele: Wi-Fi 2,4 GHz (de la 2,4 GHz până la 2,4835 GHz): 20 dBm

Wi-Fi 5 GHz (între 5,15 GHz și 5,25 GHz): 23 dBm  
 Dacă dispozitivul a fost furnizat fără un adaptor de alimentare, folosiți adaptorul de alimentare furnizat de un producător calificat. Consultați specificațiile produsului pentru cerințele detaliate de alimentare. Dacă dispozitivul a fost furnizat fără o baterie, folosiți bateria furnizată de un producător calificat. Consultați specificațiile produsului pentru cerințele detaliate privind bateria.



Directiva 2012/19/UE (Directiva DEEE): Produsele marcate cu acest simbol nu pot fi eliminate ca deșeurile municipale nesortate în Uniunea Europeană. Pentru o reciclare adecvată, returnați acest produs furnizorului local la achiziționarea unui

echipament nu echivalent sau predați-l într-unul dintre punctele de colectare desemnate. Pentru mai multe informații, consultați: [www.recyclethis.info](http://www.recyclethis.info).



Regulamentul (UE) 2023/1542 (Regulamentul privind bateriile): Acest produs conține o baterie și respectă Regulamentul (UE) 2023/1542. Bateria nu poate fi eliminată ca deșeu municipal nesortat în Uniunea Europeană. Consultați documentația produsului pentru informații specifice despre baterie. Bateria este marcată cu acest simbol, care poate include litere pentru a indica cadmiul (Cd) sau plumbul (Pb). Pentru o reciclare corectă, returnați bateria furnizorului dvs. sau la un punct de colectare desemnat. Pentru mai multe informații, consultați: [www.recyclethis.info](http://www.recyclethis.info).

**Instrucțiuni de siguranță**  
 Aceste instrucțiuni sunt menite să asigure că utilizatorul poate utiliza corect produsul pentru a evita pericolul sau pierderea proprietății. Vă rugăm să citiți cu atenție toate informațiile de siguranță înainte de utilizare.

#### Legi și reglementări

Utilizarea produsului trebuie să respecte cu strictețe reglementările locale de siguranță electrică.

#### Transport

- Păstrați dispozitivul în ambalajul original sau similar în timpul transportului.
- După dezambalare, păstrați toate ambalajele pentru o viitoare utilizare. În cazul în care a apărut vreun defect, trebuie să returnați dispozitivul în fabrică cu ambalajul original.
- Transportul fără ambalajul original poate duce la deteriorarea dispozitivului, iar compania nu își asumă nici o responsabilitate pentru aceasta.
- NU scăpați produsul și NU îl supuneți la șocuri fizice. Țineți dispozitivul departe de interferența magnetică.

#### Alimentare electrică

- Dacă dispozitivul se furnizează cu un adaptor de alimentare, utilizați-l numai pe acesta. Dacă nu se furnizează niciun adaptor de alimentare, asigurați-vă că adaptorul sau o altă alimentare electrică este compatibilă cu sursa de alimentare limitată. Pentru parametrii de ieșire ai alimentării electrice, consultați eticheta produsului.
- Asigurați-vă că ștecherul este conectat corect la priză de curent.
- NU conectați mai multe dispozitive la un adaptor de alimentare pentru a evita pericolul de supraîncălzire sau de incendiu.

#### Baterie

- Dispozitivul poate fi alimentat cu baterie Li-ion reincărcabilă. Dimensiunea bateriei trebuie să fie 22,3 mm x 76 mm. Tensiunea, respectiv capacitatea nominale ale bateriei trebuie să fie 3,59 V/5500 mAh.
- Pentru depozitarea pe termen lung a bateriei, asigurați-vă că aceasta este complet încărcată la fiecare jumătate de an pentru a asigura calitatea bateriei. În caz contrar, pot apărea daune.
- Bateriile achiziționate de utilizatori trebuie să respecte standardele internaționale relevante privind siguranța bateriilor (de exemplu, Standardele EN/IEC).
- Bateria încorporată nu poate fi demontată. Vă rugăm să contactați producătorul pentru reparații, dacă este necesar.
- Asigurați-vă că temperatura bateriei este cuprinsă între 0°C și 50°C (între 32°F și 122°F) în timpul încărcării.
- Confirmați că nu există material inflamabil la 2 m de încărcător în timpul încărcării.
- NU pot fi instalate baterii de dimensiuni necorespunzătoare, deoarece acestea pot provoca oprită anormală a dispozitivului.
- ATENȚIE! Risc de explozie dacă bateria este înlocuită cu una de tip incorect. Înlocuiți numai cu același tip sau un tip echivalent.
- Înlocuirea necorespunzătoare a bateriei cu un tip incorect poate duce la o protecție (de exemplu, în cazul unor tipuri de baterii cu litiu).
- Nu aruncați bateria în foc sau într-un cuptor încins și nici nu striviți sau tăiați mecanic bateria, deoarece aceasta poate provoca o explozie.
- Nu lăsați bateria într-un mediu înconjurător cu temperaturi extrem de ridicate, ceea ce poate duce la o explozie sau la scurgerea de lichid sau gaz inflamabil.
- Nu supuneți bateria la o presiune extrem de scăzută a aerului, care poate duce la o explozie sau la scurgerea de lichid sau gaz inflamabil.
- Aruncați bateriile uzate în conformitate cu instrucțiunile.
- NU așezați bateria la îndemâna copiilor.
- NU înghițiți bateria pentru a evita arsurile chimice.
- Acest produs conține o baterie cu celulele primare tip buton sau monedă. Dacă bateria cu monedă/buton este înghițită, aceasta poate provoca arsuri interne grave în doar 2 ore și poate duce la deces.
- În cazul în care compartimentul pentru baterii nu se închide bine, nu mai utilizați produsul și nu îl lăsați la îndemâna copiilor.
- Dacă bănuți că bateriile au fost ingerate sau introduse în interiorul oricărei părți a corpului, solicitați imediat asistență medicală.
- NU așezați dispozitivul cu baterie sau bateria singură lângă sursă de încălzire sau de incendiu. Evitați lumina directă a soarelui.

#### Întreținere

- În cazul în care produsul nu funcționează corect, vă rugăm să contactați dealerul sau cel mai apropiat centru de service. Nu ne asumăm nicio responsabilitate pentru problemele cauzate de reparații sau întreținere neautorizate.
  - Înainte de demontarea și repararea aparatului de către profesioniști, asigurați-vă că alimentarea cu curent a fost decuplată.
  - Ștergeți ușor aparatul cu o cârpă curată și o cantitate mică de etanol, dacă este necesar.
  - În cazul în care echipamentul este utilizat într-un mod care nu este specificat de producător, protecția oferită de dispozitiv poate fi afectată.
  - Curățați lentila cu o cârpă moale și uscată sau cu hârtie de șters pentru a evita zgărierarea acesteia.
- Utilizarea mediului**
- Asigurați-vă că mediul de funcționare îndeplinește cerințele dispozitivului. Temperatura de funcționare trebuie să fie cuprinsă între -30°C și 55°C (-22°F și 131°F), iar umiditatea relativă trebuie să fie cuprinsă între 5% și 95%.
  - NU expuneți dispozitivul la radiații electromagnetice ridicate sau în medii cu praf.
  - NU îndreptați obiectivul la soare sau la orice altă lumină strălucitoare.
  - Așezați dispozitivul într-un mediu uscat și bine ventilat.
  - Evitați instalarea echipamentului pe suprafețe cu vibrații sau în locuri supuse la șocuri (neglijarea poate provoca deteriorarea echipamentului).



● Acest echipament nu este adecvat pentru utilizarea în locații în care este posibil să fie prezenți copii.

### Urgentă

Dacă de la dispozitiv apar fum, miros sau zgomot, opriți imediat alimentarea, deconectați cablul de alimentare și contactați centrul de service.

### Laser



Când utilizați orice echipament laser, asigurați-vă că lentila dispozitivului nu este expusă la raza laser, altfel se poate arde.

Radiația laser emisă de dispozitiv poate provoca leziuni oculare, arsuri ale pielii sau substanțe inflamabile. Înainte de a activa funcția de măsurare a distanței cu laser, asigurați-vă că în fața lentilei laserului nu se află persoane sau substanțe inflamabile. Nu plasați dispozitivul acolo unde minorii îl pot prelua. Lungimea de undă este de 905 nm, durata impulsului este de 47 ns, iar media puterii de ieșire maxime este de 2,5 mW. În conformitate cu IEC 60825-1:2014, EN 60825-1:2014+A11:2021 și EN 50669:2021, acest produs laser este clasificat ca produs laser din Clasa 1 și produs laser de larg consum.

### GARANȚIE LIMITATĂ

Scana i codul QR pentru a accesa politica de garanție a produsului.



### Adresa de fabricație

Camera 313, Uniatarea B, Clădirea 2, 399 Danfeng Road, subdistrictul Xixing, districtul Binjiang, Hangzhou, Zhejiang 310052, China  
Hangzhou Microimage Software Co., Ltd.

**NOTIFICARE DE CONFORMITATE:** Produsele din seria termică pot fi supuse controalelor exporturilor în diferite țări sau regiuni, inclusiv, fără limitare, Statele Unite ale Americii, Uniunea Europeană, Regatul Unit și/sau alte țări membre ale Aranjamentului de la Wassenaar. Vă rugăm să consultați expertul juridic sau de conformitate profesional sau autoritățile administrației locale pentru orice cerințe necesare privind licența de export dacă intenționați să transferați, să exportați, să reexportați produsele din seria termică între diferite țări.

## Bългарски

### Regulatorna informația

**Tezi klauzi vajat samo za produktite със съответната маркировка или информация.**

### Декларация за съответствие на ЕС

CE  
Този продукт и, ако е приложимо, доставените с него аксесоари имат маркировка „CE“ за съответствие с приложимите хармонизирани европейски стандарти, изброени в Директива 2014/30/EC относно електромагнитната съвместимост (EMCD), Директива 2014/35/EC относно електрическо оборудване с ниско напрежение (LVD), Директива 2011/65/EU относно ограничението на опасните вещества (RoHS), Директива 2014/53/EC. С настоящото Hangzhou Microimage Software Co., Ltd. декларира, че това устройство (вж. етикета) съответства на изискванията на Директива 2014/53/EC.

Пълният текст на ЕС декларацията за съответствие е наличен на следния интернет адрес:

<https://www.hikmicrotech.com/en/support/download-center/declaration-of-conformity/>

### Честотни ленти и мощност (за CE)

Номиналните граници на честотните ленти и предавателната мощност (излъчвана и/или пръвездана), приложими за следното радиооборудване, са както следното:

Wi-Fi 2,4 GHz (2,4 GHz до 2,4835 GHz): 20 dBm

Wi-Fi 5 GHz (5.15 GHz до 5.25 GHz): 23 dBm

При устройства, които се доставят без адаптер за захранване, използвайте адаптер за захранване от квалифициран производител. Вижте подробности относно изискванията за захранване в спецификациите на продукта.

При устройства, които се доставят без батерия, използвайте батерия от квалифициран производител. Вижте подробности относно изискванията за батерията в спецификациите на продукта.



Директива 2012/19/EC относно отпадъци от електрическо и електронно оборудване (OEEO): Продуктите, отбелязани с този символ, не могат да бъдат изхвърляни заедно с битовите отпадъци в Европейския съюз. За да бъде рециклиран правилно, този продукт трябва да бъде върнат на местния доставчик при покупка на еквивалентно ново оборудване, или да бъде предаден в съответния пункт за рециклиране. За повече информация вижте: [www.recyclethis.info](http://www.recyclethis.info).



Регламент (ЕС) 2023/1542 (Регламент за батериите): Този продукт съдържа батерия и е в съответствие с Регламент (ЕС) 2023/1542. Батерията не може да се изхвърля като несортиран битов отпадък в Европейския съюз. Вижте документацията на продукта за повече информация относно батерията.

Батерията е отбелязана с този символ, който може да е придружен от букви, обозначаващи кадмий (Cd) или олово (Pb). За да бъде рециклирана правилно, тази батерия трябва да бъде върната на местния доставчик или да бъде предадена в съответния пункт за рециклиране. За повече информация вижте: [www.recyclethis.info](http://www.recyclethis.info).

### Инструкции за безопасност

Тези инструкции са предначинани да информират потребителя как да използва продукта правилно, за да избегне рискове или повреди на имущество. Прочетете внимателно цялата информация за безопасност преди употреба.

### Законова и нормативна уредба

При употреба на продукта трябва да се спазват местните разпоредби за електрическа безопасност.

### Транспорт

● Поставете продукта в оригиналната опаковка и друга подобна опаковка, когато е необходимо да бъде транспортиран.

● След разопаковане запазете всички опаковки за бъдеща употреба. Ако възникне неизправност, трябва да върнете устройството на производителя с оригиналната опаковка.

● Транспортирането без оригинална опаковка може да доведе до повреда на устройството, за което компанията не носи никаква отговорност.

● Не изпускайте продукта и не го подлагайте на удари. Дръжте устройството далеч от магнитни смущения.

### Захранване

● Ако заедно с устройството е предоставен захранващ адаптер, използвайте само предоставения адаптер. Ако не е предоставен захранващ адаптер, уверете се, че захранващият адаптер или другото захранващо устройство, което използвате, отговаря на изискванията за ограничен източник на захранване. Направете справка с етикета на продукта за изходните параметри на захранването.

● Проверете дали щепселът е включен правилно в контакта.

● НЕ свързвайте няколко устройства към един адаптер за захранване, за да избегнете прегряване или риск от пожар при претоварване.

### Батерия

● Устройството поддържа сменяема акумулаторна литиево-йонна батерия, а размерът на батерията трябва да бъде 22,3 mm x 76 mm. Номиналното напрежение и капацитет на батерията е 3,59 V/5500 mAh.

● При продължително съхранение на батерията тя трябва да бъде зареждана напълно на всеки шест месеца, за да запази качествата си. В противен случай може да възникне повреда.

● Закупените от потребителите батерии трябва да отговарят на съответните международни стандарти за безопасност на батериите (напр. EN/IEC стандарти).

● Вградената батерия не може да бъде демонтирана. Ако е необходимо да бъде ремонтирана, свържете се с производителя.

● При зареждане температурата на батерията трябва да бъде между 0°C и 50°C (32°F и 122°F).

● По време на зареждане на разстояние 2 m от зарядното устройство не трябва да има запалими материали.

● Не трябва да бъдат поставяни батерии с неподходящ размер, тъй като могат да предизвикат необичайно изключване на устройството.

● **ВНИМАНИЕ:** При поставяне на неподходящ тип батерия съществува риск от експлозия. Сменяйте само с батерия от същия или еквивалентен тип.  
● Неправилната смяна с неподходящ тип батерия може да повреди защитата (например някои видове литиеви батерии).

● Не извървяйте батерията в огън или нагорещена фурна, не подлагайте на механично раздробяване или рязане, тъй като това може да предизвика експлозия.

● Не излагайте батерията при много висока температура на околната среда, тъй като това може да доведе до експлозия или изтичане на запалима течност или газ.

● Не излагайте батерията на изключително ниско въздушно налягане, тъй като това може да доведе до експлозия или изтичане на запалима течност или газ.

● Извървяйте използваните батерии в съответствие с инструкциите.

● НЕ поставяйте батерията места, достъпни за деца.

● НЕ поглъщайте батерията, за да избегнете химически изгаряния.

● Този продукт съдържа плоска кръгла батерия. Ако плоската кръглата батерия бъде погълната, това може да причини тежки вътрешни изгаряния само за 2 часа и да доведе до смърт.

● Ако гнездото на батерията не се затваря добре, преустановете употребата на продукта и дръжте далеч от деца.

● Ако считате, че може да има погълнати или заседнали в някаква част от тялото батерии, незабавно потърсете медицинска помощ.

● НЕ поставяйте устройството с батерия или само батерията близо до източник на топлина или огън. Избягвайте поставяне на пряка слънчева светлина.

#### Поддръжка

● Ако продуктът не работи правилно, свържете се с дистрибутора или с най-близкия сервизен център. Не поемаме отговорност за проблеми, предизвикани от неразрешен ремонт или поддръжка.

● Уверете се, че захранването е прекъснато, преди устройството да бъде разглобено и ремонтирано от професионалисти.

● Почиствайте внимателно устройството с чиста кърпа и малко количество етанол при необходимост.

● Ако използвате оборудването по начин, който не е предвиден от производителя, защитата на устройството може да бъде нарушена.

● Почиствайте обектива с мека суха кърпа или хартия, за да избегнете надраскване.

#### Околна среда

● Уверете се, че околната среда, в която работи устройството, отговаря на изискванията. Работната температура трябва да бъде между -30°C и 55°C (-22°F и 131°F), а работната влажност на въздуха трябва да бъде от 5% до 95%.

● НЕ излагайте устройството на силно електромагнитно излъчване или в запращена среда.

● НЕ насочвайте обектива към слънцето или друг източник на силна светлина.

● Поставяйте устройството в суха и добре вентилирана среда.

● Избягвайте инсталиране на оборудването върху вибриращи повърхности или на места, на които е възможно то да бъде ударено (неспазиането на

това предупреждение може да доведе до повреда на оборудването).

● Оборудването не е подходящо за употреба на места, където може да бъде достигнато от деца.

#### Аварийни ситуации

Ако от устройството се появи дим, миризма или шум, прекъснете веднага електрозахранването и изключете захранващия кабел, след което се свържете със сервизния център.

#### Лазер



Когато използвате лазерно оборудване, не излагайте обектива на устройството на лазерните лъчи, тъй като може да изгори.

Лазерната радиация, излъчвана от устройството, може да предизвика нараняване на очите, изгаряне на кожата или възпламеняване на запалими вещества. Преди да активирате функцията за измерване на разстоянието с лазер се уверете, че пред лазерния обектив няма хора или запалими вещества. Не поставяйте устройството пред огледала, които могат да отразят лъчите.

Дължината на вълната е 905 nm, продължителността на импулса е 47 ns, а макс. средната изходна мощност е 2,5 mW. Съгласно IEC 60825-1:2014, EN 60825-1:2014+A11:2021 и EN50689:2021, този лазерен продукт е класифициран като лазерен продукт от Клас 1 и потребителски лазерен продукт.

#### Ограничена гаранция

Сканирайте QR кода за гаранционната политика на продукта.



#### Адрес на производителя

Офис 313, Крило В, Сграда 2, Данфенг роуд 399, Подобласт Ксикинг, Област Бинцзян, Ханджоу, Дъждзян 310052, Китай  
Hangzhou Microimage Software Co., Ltd.

**ДЕКЛАРАЦИЯ ЗА СЪОТВЕТСТВИЕ:** Продуктите от топлинната серия могат да подлежат на контрол на износ в отделни държави или региони, включително и без ограничение в САЩ, Европейския съюз, Обединеното кралство и/или други държави членки на Споразумението от Васенаар. Консултирайте се с правен или регулаторен специалист, или с местните органи, относно необходимите разрешителни за износ, ако възнамерявате да извършвате прехраняване, експорт или ре-експорт на продукти от топлинната серия между различни държави.

**Nederlands**

#### Informatie met betrekking tot regelgeving

**Deze clausules zijn alleen van toepassing op de producten die de overeenkomende markering of informatie dragen.**

#### Nalevingsverklaring EU

CE Dit product en - indien van toepassing - de meegeleverde accessoires dragen het merkteken "CE" en voldoen derhalve aan de toepasselijke geharmoniseerde Europese normen onder richtlijn 2014/30/EU (EMCD), richtlijn 2014/35/EU (LVD), richtlijn 2011/65/EU (RoHS) en richtlijn 2014/53/EU.

Hierbij verklaart Hangzhou Microimage Software Co., Ltd. dat dit apparaat (zie het etiket) in overeenstemming is met Richtlijn 2014/53/EU.

De volledige tekst van de EU-conformiteitsverklaring is beschikbaar op het volgende internetadres:

<https://www.hikmicrotech.com/en/support/download-center/declaration-of-conformity/>

**Frequentiebanden en vermogen (voor CE)**

De nominale limieten voor frequentiebanden en zendvermogen (uitgestraald en/of geleid) die van toepassing zijn op de volgende radioapparatuur zijn als volgt:

Wifi 2,4 GHz (2,4 GHz tot 2,4835 GHz): 20 dBm

Wifi 5 GHz (5,15 GHz tot 5,25 GHz): 23 dBm

Voor een apparaat zonder meegeleverde voedingsadapter, dient u de voedingsadapter te gebruiken van een gekwalificeerde fabrikant. Raadpleeg de productspecificaties voor nauwkeurig omschreven vereisten omtrent de voeding.

Voor een apparaat zonder meegeleverde batterij, dient u de batterij te gebruiken van een gekwalificeerde fabrikant. Raadpleeg de productspecificaties voor nauwkeurig omschreven vereisten omtrent de batterij.



Richtlijn 2012/19/EU (WEEE-richtlijn):

Producten die met dit symbool zijn gemarkeerd mogen binnen de Europese Unie niet worden weggegooid als ongesorteerd huishoudelijk afval. Lever dit product voor een juiste recycling in bij uw plaatselijke leverancier bij aankoop van soortgelijke nieuwe apparatuur, of breng het naar daarvoor aangewezen inzamelingspunten. Raadpleeg voor meer informatie: [www.recyclethis.info](http://www.recyclethis.info).

Verordening (EU) 2023/1542 (batterijverordening): Dit product bevat een batterij en is in overeenstemming met Verordening (EU) 2023/1542. De batterij mag binnen de Europese Unie niet worden weggegooid a



Is ongesorteerd huishoudelijk afval. Zie de productdocumentatie voor specifieke informatie over de batterij. De batterij is gemarkeerd met dit symbool, dat letters kan bevatten die cadmium (Cd) of lood (Pb) aanduiden. Lever de batterij voor een juiste recycling in bij uw leverancier of bij een daarvoor aangewezen inzamelingspunt. Raadpleeg voor meer informatie: [www.recyclethis.info](http://www.recyclethis.info).

**Veiligheidsinstructies**  
Deze instructies zijn bedoeld om te verzekeren dat de gebruiker het product juist kan gebruiken om gevaar of verlies van eigendommen te vermijden. Lees alle veiligheidsinformatie aandachtig door vóór het gebruik.

#### Wet- en regelgeving

Gebruik van het product moet in strikte overeenstemming met de plaatselijke elektrische veiligheidsvoorschriften plaatsvinden.

#### Transport

- Bewaar het apparaat in de originele of soortgelijke verpakking tijdens vervoer.
- Bewaar alle verpakkingen voor toekomstig gebruik. In het geval van een defect moet u het apparaat terugsturen naar de fabrikant met de originele verpakking.
- Transport zonder de originele verpakking kan leiden tot schade aan het apparaat, waarvoor wij geen verantwoordelijkheid erkennen.
- Laat het product niet vallen en stel het apparaat niet bloot aan schokken. Houd het toestel uit de buurt van magnetische velden.

#### Stroomvoorziening

- Als een voedingsadapter in de verpakking van het apparaat is geleverd, mag u alleen deze adapter gebruiken. Als er geen voedingsadapter is meegeleverd, moet u ervoor zorgen dat de voedingsadapter of een andere stroombron voldoet aan de Beperkte voedingsbron. Raadpleeg het productlabel voor de parameters voor de stroomuitvoer.
- Zorg dat de stekker goed in het stopcontact zit.
- Sluit NOOIT meerdere apparaten aan op één voedingsadapter om oververhitting of brandgevaar door overbelasting te voorkomen.

#### Batterij

- Het apparaat ondersteunt verwisselbare oplaadbare li-ionbatterijen. De afmeting van de batterij moet 22,3 mm × 76 mm zijn. De nominale spanning en capaciteit van de batterij zijn 3,59 V/5500 mAh.
- Voor langdurige opslag van de batterij moet u ervoor zorgen dat deze elk half jaar volledig wordt opgeladen om de kwaliteit van de batterij te waarborgen. Als u dit niet doet, kan dit leiden tot schade.
- De door gebruikers aangeschafte batterijen moeten voldoen aan de betreffende internationale normen voor batterijveiligheid (bijv. IEC/EN-normen).

- De ingebouwde batterij kan niet worden gedemonteerd. Neem indien nodig contact op met de fabrikant voor reparatie.
  - Zorg ervoor dat de batterijtemperatuur tijdens het opladen tussen 0 °C en 50 °C ligt.
  - Zorg tijdens het opladen dat er zich geen brandbaar materiaal binnen een straal van 2 m van de oplader bevindt.
  - Batterijen van onjuiste grootte kunnen niet worden geïnstalleerd en kunnen abnormale uitschakeling veroorzaken.
  - LET OP: Er bestaat explosiegevaar wanneer de batterij door een onjuist type wordt vervangen. Vervang hem alleen door hetzelfde of een gelijkwaardig type.
  - Onjuiste vervanging van de batterij door een onjuist type kan een beveliging omzeilen (bijvoorbeeld in het geval van sommige typen lithiumbatterijen).
  - Gooi de batterij niet in vuur of een hete oven en plet of snij de batterij niet op mechanische wijze, want dat kan een explosie veroorzaken.
  - Laat de batterij niet in een omgeving met een extreem hoge temperatuur liggen, want dat kan een explosie of het lekken van brandbare vloeistof of gas tot gevolg hebben.
  - Stel de batterij niet bloot aan extreem lage luchtdruk, want dat kan een explosie of het lekken van brandbare vloeistof of gas tot gevolg hebben.
  - Verwijder gebruikte batterijen in overeenstemming met de instructies.
  - Houd de batterij buiten het bereik van kinderen.
  - Slik de batterij niet in om chemische brandwonden te voorkomen.
  - Dit product bevat een knoopbatterij. Als de knoopbatterij wordt ingeslikt, kan dat binnen slechts 2 uur leiden tot hevige interne brandwonden en kan dit de dood tot gevolg hebben.
  - Als het batterijvak niet goed sluit, gebruik het product dan niet langer en houd het buiten bereik van kinderen.
  - Als u vermoedt dat de batterijen zijn ingeslikt of in enig deel van het lichaam zijn gebracht, roep dan onmiddellijk medische hulp in.
  - Houd het apparaat met batterij of alleen de batterij, UIT DE BUURT van een hittebron of open vuur. Vermijd direct zonlicht.
- #### Onderhoud
- Als het product niet goed werkt, neem dan contact op met uw leverancier of het dichtstbijzijnde servicecentrum. Wij aanvaarden geen verantwoordelijkheid voor problemen die zijn veroorzaakt door ongeautoriseerde reparatie of onderhoud.
  - Zorg ervoor dat de stroomtoevoer is losgekoppeld vóór demontage van het apparaat en reparatie door professionals.
  - Veeg het apparaat voorzichtig schoon met een schone doek en, indien nodig, een kleine hoeveelheid ethanol.
  - Als de apparatuur wordt gebruikt op een manier die niet door de fabrikant is gespecificeerd, kan de bescherming van het apparaat worden aangetast.
  - Maak de lens schoon met een zachte en droge doek of poetspapier om krassen te voorkomen.
- #### Gebruiksomgeving
- Zorg dat de gebruiksomgeving voldoet aan de vereisten van het apparaat. Het apparaat werkt bij een temperatuur van -30 °C tot 55 °C en de relatieve luchtvochtigheid bij gebruik moet tussen 5% en 95% liggen.
  - Stel het apparaat NIET bloot aan hoge elektromagnetische straling of stoffige omgevingen.
  - Richt de lens NIET op de zon of een ander fel licht.
  - Plaats het apparaat in een droge en goed geventileerde omgeving.
  - Vermijd installatie van de apparatuur op een trillende ondergrond of op plaatsen die aan schokken onderhevig zijn (dit nalaten kan schade aan de apparatuur veroorzaken).
  - Deze apparatuur is niet geschikt voor gebruik op locaties waar waarschijnlijk kinderen aanwezig zijn.
- #### Noodgeval
- Als er rook, gear of geluid uit het apparaat komt, schakel het dan onmiddellijk uit, haal de stekker van het netsnoer uit het stopcontact en neem contact op met het servicecentrum.

## Laser



Wanneer laserapparatuur in gebruik is, zorg er dan voor dat de lens van het apparaat niet wordt blootgesteld aan de

laserstraal, anders kan deze doorbranden. De laserstraling van het apparaat kan oogletsel en verbranding van de huid of brandbare stoffen veroorzaken. Zorg, voordat u de functie voor het meten van het laserbereik inschakelt, dat er zich geen mensen of brandbare stoffen voor de laserlens bevinden. Plaats het apparaat niet binnen het bereik van minderjarige. De golfengete is 905 nm, de pulsduur is 47 ns en de max. gemiddelde stroomuitvoer is 2,5 mW. Overeenkomstig IEC 60825-1:2014, EN 60825-1:2014+A11:2021 en EN50689: 2021 is dit laserproduct gecategoriseerd als een laserproduct van klasse 1 en laserproduct voor consumenten.

### Bepaalde Garantie

Scan de QR-code voor het garantiebeleid van het product.



### Adres fabrikant

Kamer 313, Unit B, Gebouw 2, 399 Danfeng Road, subdistrict Xixing, district Binjiang, Hangzhou, Zhejiang 310052, China  
Hangzhou Microimage Software Co., Ltd.

**MEDEDELING VAN NALEVING:** De producten thermische serie kunnen zijn onderworpen aan exportcontroles in verschillende landen of regio's, inclusief zonder enige beperking de Verenigde Staten, de Europese Unie, het Verenigd Koninkrijk en/of andere lidstaten van de Overeenkomst van Wassenaar. Neem contact op met uw professionele juridische of nalevingsexpert of plaatselijke overheidsinstanties omtrent enige noodzakelijke vereisten voor een exportvergunning als u van plan bent de producten thermische serie te verplaatsen, exporteren of her-exporteren tussen verschillende landen.

**Dansk**

### Lovgivningsmæssige oplysninger

Disse bestemmelser gælder kun for produkter, der er forsynet med det relevante mærke eller oplysninger.

### Erklæring om overensstemmelse med EU

Produktet og eventuelt medfølgende tilbehør er mærket "CE" og opfylder derfor de gældende harmoniserede europæiske standarder, der er anført i EU-direktiv 2014/30/EU (EMCD), EU-direktiv 2014/35/EU (LVD), EU-direktiv 2011/65/EU (RoHS) og EU-direktiv 2014/53/EU. Hangzhou Microimage Software Co., Ltd. erklærer hermed, at enheden (se mærkaten) er i overensstemmelse med EU-direktiv 2014/53/EU. EU-overensstemmelseserklæringens fulde tekst kan findes på følgende internetadresse:

<https://www.hikmicrotech.com/en/support/download-center/declaration-of-conformity/>

### Frekvensbånd og strøm (for CE)

De nominelle grænser for frekvensbånd og sendeeffekt (udstrålet og/eller ledt) for dette radioudstyr er som følger:

Wi-fi 2,4 GHz (2,4-2,4835 GHz): 20 dBm  
Wi-fi 5 GHz (5,15 GHz-5,25 GHz): 23 dBm  
For enheder uden medfølgende strømadapter skal du bruge en strømadapter fra en kvalificeret producent. Se de nærmere krav til strømforsyning i produktspecifikationerne.  
For enheder uden et medfølgende batteri skal du bruge batterier fra en kvalificeret producent. Se de nærmere krav til batterier i produktspecifikationen.



EU-direktiv 2012/19/EU (WEEE-direktivet): Produkter, der er mærket med dette symbol, kan ikke bortskaffes som almindeligt husholdningsaffald i EU. Med henblik på korrekt genbrug skal du aflevere produktet til din lokale leverandør ved et købt og tilsvarende nyt udstyr eller aflevere det på et dertil indrettet indleveringssted. For yderligere oplysninger se: [www.recyclethis.info](http://www.recyclethis.info).



Forordning (EU) 2023/1542 (batteriforordningen): Dette produkt indeholder et batteri, og det er i overensstemmelse med forordning (EU) 2023/1542. Batteriet må ikke bortskaffes som usorteret husholdningsaffald i EU. Find specifikke oplysninger om batteriet i produktokumentationen. Batteriet er mærket med dette symbol, som også kan indeholde bogstaver, der angiver cadmium (Cd) eller bly (Pb). Med henblik på korrekt genbrug skal du aflevere batteriet til din leverandør eller til et dertil indrettet indleveringssted. For yderligere oplysninger se: [www.recyclethis.info](http://www.recyclethis.info).

### Sikkerhedsanvisning

Disse anvisninger skal sikre, at brugeren kan anvende produktet korrekt og undgå fare eller tab af ejendom. Læs alle sikkerhedsanvisninger omhyggeligt inden ibrugtagning.

### Love og bestemmelser

Brug af dette produkt skal strengt overholde lokale bestemmelser for elektrisk sikkerhed.

### Transport

- Opbevar enheden i den oprindelige eller en lignende emballage, når den skal transporteres.
- Gem al emballage efter udpakningen til senere brug. Du skal bruge den originale emballage til at returnere enheden til fabrikken, hvis der opstår fejl.
- Transport uden den originale emballage kan medføre skade på enheden, og virksomheden tager intet ansvar derfor.
- Tab ikke produktet, og udsæt det ikke for fysiske stød. Hold enheden væk fra magnetisk interferens.

### Strømforsyning

- Hvis en strømadapter følger med i enhedens pakke, må du kun bruge den medfølgende adapter. Hvis der ikke medfølger en strømadapter, skal du sikre, at strømadapteren eller en anden strømforsyning overholder Begrænset strømkilde (Limited Power Source). Find strømforsyningens udgangsparametre i produktets mærkat.
- Kontrollér, at stikket er sat godt i stikkontakten.
- Slut IKKE flere enheder til en strømadapter for at undgå overhedning eller brandfare som følge af overbelastning.

### Batteri

- Enheden understøtter et aftageligt, genopladeligt lithiumbatteri, og batteristørrelsen skal være 22,3 x 76 mm. Batteriets nominelle spænding og kapacitet er 3,59 V/5500 mAh.
- Hvis batteriet skal opbevares i en længere periode, skal du sikre, at det oplades fuldt hvert halve år for at bevare batteriets ydeevne. Ellers kan der opstå skade.
- De batterier, som brugerne køber, skal overholde de relevante internationale standarder for batterisikkerhed (f.eks. EN/IEC-standarder).
- Det indbyggede batteri kan ikke demonteres. Kontakt producenten, hvis du har brug for en reparation.
- Sørg for, at batteriets temperatur er mellem 0 °C og 50 °C (32 °F og 122 °F), når det oplades.
- Sørg for, at der ikke befinder sig brændbare materialer inden for 2 m fra opladeren under opladning.
- Batterier af en forkeret størrelse kan ikke installeres og kan medføre unormal nedlukning.
- FORSIGTIG: Der er eksplosionsfare, hvis batteriet udskiftes med en forkeret type. Udskift kun med samme eller tilsvarende type.
- Udskiftning af batteriet med et batteri af forkeret type kan sætte en sikkerhedsforanstaltning ud af kraft (gælder fx for visse lithium-batterityper).
- Bortskaf ikke batteriet i åben ild eller en varm ovn. Knus ikke, og skær ikke i batteriet, da dette kan forårsage en eksplosion.
- Efterlad IKKE batteriet i omgivelser med ekstremt høje temperaturer, da det kan medføre en eksplosion eller lækage af brandfarlig væske eller luftart.

- Udsæt ikke batteriet for omgivelser med ekstremt lavt lufttrykk, da det kan medføre en eksplosjon eller lekkasje av brandfarlig væske eller luftart.
- Bortskaf brukte batterier i henhold til anvisningerne.
- Batteriet må IKKE anbringes inden for børns rekkevidde.
- For at undgå kemisk forbrænding må batteriet IKKE sluges.
- Produktet inneholder et mønt-/knappcellebatteri. Et mønt-/knappcellebatteri, der sluges, kan medføre alvorlige indre forbrændinger på bare 2 timer og kan medføre døden.
- Hvis batterirummet ikke lukker forsvarlig, skal du stoppe med å bruke produktet og holde det væk fra barn.
- Hvis du tror, at en person har slugt et batteri eller placeret det i en del af kroppen, skal du øyeblikkelig søge lægehjelp.
- Anbring IKKE enheden med batteri eller batteriet alene i nærheten av varmekilder eller åben ild. Undgå direkte sollys.

#### Vedlikeholdelse

- Hvis produktet ikke virker korrekt, skal du kontakte din forhandler eller dit nærmeste servicecenter. Vi påtager os intet ansvar for problemer, der er forårsaget af uautoriseret reparasjon eller vedlikeholdelse.
  - Sørg for, at strømmen er afbrudt, før enheden demonteres og repareres af fagfolk.
  - Tør enheden forsigtig af med en ren klud og en lille mengde ætanol, hvis det er nødvendigt.
  - Hvis udstyret brukes på en måte, der ikke er angivet av producenten, kan den beskyttelse, der enheden giver, blive forringet.
  - Rengør objektivet med en blød og tør klud eller med aftøringspapir for at undgå å ridse det.
- #### Driftsmiljø
- Kontroller, at driftsmiljøet oppfyller enhedens krav. Driftstemperaturen skal være -30-55 C (-22-131 F), og den relative luftfugtighed skal være 5-95 %.
  - Enheden må IKKE udsættes for kraftig elektromagnetisk stråling eller støvfyldte miljøer.
  - Objektivet må IKKE rettes mod solen eller et stærkt lys.
  - Anbring enheden i et tørt og veludluftet miljø.
  - Undgå å installere udstyret på overflader med vibrationer eller steder, der udsættes for stød (manglende overholdelse kan forårsage skade på udstyret).
  - Udstyret er ikke egnet til bruk på steder, hvor det er sandsynlig, at barn er til stede.

#### Nødsituasjon

Hvis enheden afgiver røg, lugt eller støy, skal du straks slukke for strømmen og trække strømkablet ut. Kontakt deretter servicecentret.

#### Laser



Når der er et laserudstyr i brug, skal det kontrolleres, at enhedens objektivet ikke udsættes for laserstrålen, ellers kan det brænde ud. Laserstrålen, der udsendes fra enheden, kan forårsage øjenskade, forbrændinger på huden eller antændelse af brandbare stoffer. Før du aktiverer funktionen til afstandsmåling med laser, skal du sikre, at der ikke er personer eller brandbare stoffer foran laserobjektivet. Anbring ikke enheden et sted, der er tilgængelig for børn. Bølglængden er 905 nm, pulsvirkningen er 47 ns, og den maks. gennemsnitlige udgangs effekt er 2,5 mW. I henhold til IEC 60825-1:2014, EN 60825-1:2014+A11:2021, og EN50689:2021 er dette laserprodukt klassifiseret som klasse 1-laserprodukt og forbruger-laserprodukt.

#### BEGRÆNSET GARANTI

Scan QR-koden for at se produktets garantipolitik.



#### Producentens adresse

Værelse 313, Enhed B, Bygning 2, 399 Danfeng Vej, Xixing Underdistrikt, Binjiang Distrikt, Hangzhou, Zhejiang 310052, Kina  
Hangzhou Microimage Software Co., Ltd.

MEDELELSE OM OVERENSSTEMMELSE: Produkterne i den termiske serie kan være underlagt eksportkontrol i forskellige lande eller områder, herunder, uden begrænsning, USA, EU, Storbritannien og/eller andre medlemslande i Wassenaar-aftalen. Kontakt din professionelle jurakspert, ekspert i overensstemmelse eller de lokale offentlige myndigheder for at få oplysninger om kravene for eksportlicens, hvis du har til hensigt at overføre, eksportere eller geneksportere enheder i den termiske serie mellem forskellige lande.

Norsk

#### Regulatorisk informasjon

Disse klausulene gjelder kun for produktene med det tilsvarende merket eller informasjonen.

#### Samsvarserklæring for EU

Dette produktet og – hvis aktuelt, også det medfølgende tilbehør – er «CE»-merket og samsvarer derfor med de gjeldende harmoniserte europeiske standardene som er oppført under direktiv 2014/30/EU (EMCD), direktiv 2014/35/EU (LVD), direktiv 2011/65/EU (RoHS) og direktiv 2014/53/EU. Hangzhou Microimage Software Co., Ltd. erklærer herved at denne enheten (se etiketten) er i samsvar med direktiv 2014/53/EU.

Den fullstendige teksten til EU-samsvarserklæringen er tilgjengelig på følgende internetadresse: <https://www.hikmicrotech.com/en/support/download-center/declaration-of-conformity/>

#### Frekvensbånd og strøm (for CE)

Frekvensbåndene og sendeeffekten (utstrålt og eller ledet) nominelle grenser som gjelder for følgende radioutstyr, er som følger:

Wi-Fi 2,4 GHz (2,4 GHz til 2,4835 GHz): 20 dBm

Wi-Fi 5 GHz (5,15 GHz til 5,25 GHz): 23 dBm

For enheter uten medlevert strømadapter brukes et strømadapter fra en kvalifisert produsent. Les produktinformasjonen for mer informasjon om strømkravene.

For enheter uten medlevert batteri brukes et batteri fra en kvalifisert produsent. Se produktspesifikasjonene for detaljer om batterikrav.

 Direktiv 2012/19/EU (WEEE-direktiv): Produkter som er merket med dette symbolet kan ikke kastes som restavfall i EU. Produktet skal returneres for resirkulering, enten til en forhandler/leverandør eller på en miljøstasjon eller et lignende, godkjent mottakssted. For mer informasjon, se [www.recyclethis.info](http://www.recyclethis.info).

 Forordning (EU) 2023/1542 (batteriforordning): Dette produkt inneholder et batteri og er i samsvar med forordning (EU) 2023/1542. Batteriet kan ikke avhendes som usortert kommunalt avfall i EU. Se produktinformasjonen for spesifikk informasjon om batteriet. Batteriet er merket med dette symbolet, som også kan inneholde bokstaver for å indikere at det inneholder kadmium (Cd) eller bly (Pb). Batteriet skal returneres for resirkulering, enten til en forhandler/leverandør eller til et godkjent mottakssted. For mer informasjon, se [www.recyclethis.info](http://www.recyclethis.info).

 Sikkerhetsinstruksjoner

Formålet med disse instruksjonene er at brukeren skal kunne bruke produktet riktig for å unngå skade og tap av eiendom. Les alle sikkerhetsinstruksjonene nøye før bruk.

**Lover og forskrifter**  
Bruk av produktet må være i fullstendig samsvar med lokale sikkerhetsregulering for elektrisitet.

**Transport**  
● Enheten skal oppbevares i den originale emballasjen (eller lignende) under transport.

- Oppbevar all emballasje etter åpning for fremtidig bruk. I tilfelle det oppstår feil, må du returnere enheten til fabrikkens i den originale emballasjen.
- Transport uten den originale emballasjen kan føre til skader på enheter, et ansvar som ikke dekkes av selskapet.

● Produktet må ikke slippes i bakken eller utsettes for fysiske støt. Hold enheten borte fra magnetiske forstyrrelser.

#### Strømforsyning

- Hvis det følger med en strømadapter i enhetspakken, bruk kun den medfølgende adapteren. Hvis det ikke følger med strømadapter, sørg for at strømadapteren eller annen strømforsyning samsvarer med begrenset strømkilde. Se produktetiketten for utgangsparametre for strømforsyningen.
- Sørg for at kontakten er satt riktig inn i stikkkontakten.
- Koble IKKE flere enheter til ett strømadapter.
- Overbelastning av adaptere kan føre til overoppheting og brannfare.

#### Batteri

● Enheten støtter et uttakbart oppladbart li-ion-batteri, og batteristørrelsen skal være på 22,3 mm x 76 mm. Batteriets nominelle spenning og kapasitet er 3,59 V / 5500 mAh.

- Ved langvarig lagring må batteriet fullades hvert halvår for å bevare batterikvaliteten. Hvis ikke kan det oppstå skader.
- Brukernes kjøpte batterier må overholde de relevante internasjonale standardene for batterisikkerhet (f.eks. EN/IEC-standarder).
- Det innebyggede batteriet kan ikke demonteres. Kontakt produsenten for reparasjoner ved behov.
- Sørg for at batteritemperaturen er mellom 0 °C og 50 °C (32 °F og 122 °F) under lading.
- Bekreft at det ikke finnes brennbart materiale innenfor 2 m fra laderen under lading.
- Batterier med feil størrelse kan ikke installeres, og de kan forårsake unormal nedstenging.
- FORSIKTIG: Det kan oppstå eksplosjonsfare hvis batteriet blir skiftet ut med feil type batteri. Erstatt det kun med samme eller tilsvarende type.
- Uriktig utskifting av batteriet med feil type kan ødelegge en sikkerhetsinnretning (ved f.eks. enkelte litiumbatterityper).

● Batteriet må ikke kastes i ild eller en varm ovn, og det må heller ikke knuses eller deles da dette kan føre til eksplosjon.

- Batteriet må ikke utsettes for ekstremt høy temperatur. Det kan forårsake eksplosjon eller lekkasje av brennbar væske eller gass.
- Batteriet må ikke utsettes for ekstremt lavt lufttrykk. Det kan forårsake eksplosjon eller lekkasje av brennbar væske eller gass.

- Kast brukte batterier i samsvar med instruksjonene.
- IKKE plasser batteriet i nærheten av barn.
- IKKE svelg batterier for å unngå kjemiske brannskader.
- Dette produktet inneholder et myntbatteri. Hvis knappcellebatteriet svelges, kan man få innvendige brannskader i løpet av to timer, og det kan være dødelig.
- Dersom batterierommet ikke lukkes ordentlig, må bruken av produktet opphøre og det må holdes utenfor barns rekkevidde.

- Dersom du tror batteriet kan ha blitt svelget eller plassert inne i en kroppsdelt, må du umiddelbart kontakte lege.
- IKKE plasser enheten med batteriet eller batteriet i seg selv i nærheten av oppvarming eller åpen ild. Unngå direkte sollys.

#### Vedlikehold

● Hvis produktet ikke fungerer som det skal, må du kontakte forhandleren eller nærmeste servicesenter. Vi har ikke noe som helst ansvar for problemer forbundet med uautorisert reparasjon eller vedlikehold.

- Sørg for at strømmen er koblet fra før enheten demonteres og repareres av fagfolk.
- Tørk forsiktig av enheten med en ren klut og en liten mengde etanol ved behov.
- Hvis enheten brukes på måter som ikke støttes av produsenten, kan enheten og funksjonene dens forringes.

- Rengjør dekslet med en myk, tørr klut eller tørkepapir for å unngå riper.

#### Bruksomgivelser

- Sørg for at bruksomgivelsene oppfyller kravene til enheten. Driftstemperaturen må være mellom -30 °C til 55 °C (-22 °F til 131 °F) og driftsfuktigheten må være mellom 5 % til 95 %.
- IKKE eksponer enheten for høy elektromagnetisk stråling eller støvete miljøer.
- Linsen må IKKE rettes mot solen eller andre sterke lyskilder.
- Plasser enheten i et tørt og godt ventilert miljø.
- Unngå å sette utstyret på vibrerende overflater eller på steder hvor det kan utsettes for sjokk (hvis dette glemmes, kan utstyret skades).
- Dette utstyret er ikke egnet for bruk på steder hvor det er umulighet for at barn oppholder seg.

#### Nød

Hvis det kommer røyk, lukt eller støv fra enheten, må du øyeblikkelig skru av strømmen, trekke ut strømledningen og kontakte et servicesenter.

#### Laser



Når laserutstyr er i bruk, må det sørges for at enhetens linse ikke eksponeres for laserstrålen for å unngå at den brenner ut.

Laserstrålingen som enheten avgir kan forårsake øyeskader, brannskader eller brennbare stoffer. Før du aktiverer laseravstansfunksjonen, må du sørge for at ingen personer eller brennbare stoffer er plassert foran laserlinsen. Ikke plasser utstyret i nærheten av mindreårige. Bølgelengden er 905 nm, pulsvarigheten er 47 ns og maksimal gjennomsnittlig strømeffekt er 2,5 mW. I henhold til IEC 60825-1:2014, EN 60825-1:2014+A11:2021 og EN50689:2021, dette laserproduktet er klassifisert som klasse 1-laserprodukt og er laserprodukt for forbrukere.

#### BEGRENSET GARANTI

Skann QR-koden for produktgarantien.



#### Produsentens adresse

Rom 313, enhet B, bygning 2, 399 Danfeng-veien, Xixing Subdistrict, Binjiang-distriktet, Hangzhou, Zhejiang 310052, Kina  
Hangzhou Microimage Software Co., Ltd.

**MERKNAD OM SAMSVAR:** Produktene i termoserien kan bli underlagt eksportkontroll for forskjellige land eller regioner, inkludert, uten begrensning, USA, Den europeiske union, Storbritannia og Nord-Irland og/eller andre medlemsland i Wassenaar-avtalen. Snakk med din profesjonelle juridiske ekspert eller samsvarsekspert, eller lokale myndigheter for eventuelle nødvendige eksportlisenskrav hvis du ønsker å overføre, eksportere, re-eksportere termoserie-produkter mellom forskjellige land.

**Suomi**

#### Sääntelyä koskevat tiedot

**Näitä lausekkeitä sovelletaan ainoastaan tuotteisiin, joissa on vastaava merkki tai tieto.**

#### EU:n vaatimustenmukaisuusilmoitus

Tämä tuote ja mahdolliset lisävarusteet on merkitty CE-merkinnällä ja noudatettavat sovellettavia yhdenmukaistettuja eurooppalaisia standardeja, jotka on luettelu direktiivissä 2014/30/EU (EMCD), direktiivissä 2014/35/EU (LVD), direktiivissä 2011/65/EU (RoHS) ja direktiivissä 2014/53/EU.

Hangzhou Microimage Software Co., Ltd. vakuuttaa täten, että tämä laite (katso tuotetarra) on direktiivin 2014/53/EU mukainen.

EU-vaatimustenmukaisuusvakuutus on luettavissa kokonaan seuraavassa osoitteessa:  
<https://www.hikimicrotech.com/en/support/download-center/declaration-of-conformity/>



## Taajuusalueet ja teho (CE)

Seuraavaan radiolaitteeseen sovellettavat taajuuskaistat ja lähetystehon (säteilevän ja/tai voimalinjaperäisen) nimellisarjat ovat seuraavat: Wi-Fi 2,4 GHz (2,4–2,4835 GHz): 20 dBm Wi-Fi 5 GHz (5,15–5,25 GHz): 23 dBm

Jos laitteen mukana ei ole toimitettu virtälähdettä, käytä pätevän valmistajan toimittamaa virtälähdettä. Tuotteen teknisissä tiedoissa on lisätietoa virtalähteistä koskevista vaatimuksista.

Jos laitteen mukana ei ole toimitettu akkua, käytä pätevän valmistajan toimittamaa akkua. Tuotteen teknisissä tiedoissa on lisätietoa akkua koskevista vaatimuksista.



Direktiivi 2012/19/EU (WEEE-direktiivi): Tällä symbolilla merkityitä tuotteita ei saa hävittää lajittelemattoman yhdyskuntajätteen mukana Euroopan unionissa. Kierrätä tuote asianmukaisesti palauttamalla se paikalliselle myyjälle vastaan uuden laitteen hankkimisen yhteydessä tai viemällä se asianmukaiseen keräyspisteeseen. Lisätietoja: [www.recyclethis.info](http://www.recyclethis.info).



Asetus (EU) 2023/1542 (akkumääräys): Tämä tuote sisältää akun ja se noudattaa asetusta (EU) 2023/1542. Akkua ei voi hävittää lajittelemattomana yhdyskuntajätteenä Euroopan unionissa. Lisätietoja paristosta tai akusta on tuotteen asiakirjoissa. Paristo tai akku on merkitty tällä symbolilla, ja siihen voi sisällyä



käytetyn aineen eli kadmiumin (Cd) tai lyijyn (Pb) kirjanmerkintä. Kierrätä paristo tai akku asianmukaisesti viemällä se myyjälle tai asianmukaiseen keräyspisteeseen. Lisätietoja: [www.recyclethis.info](http://www.recyclethis.info).

## Turvallisuusohjeet

Näiden ohjeiden tarkoituksena on varmistaa, että käyttäjä voi käyttää laitetta oikein ja välttää vaaratilanteet tai omaisuusvahingot. Lue kaikki turvallisuustiedot huolellisesti ennen käyttöä.

## Lait ja määräykset

Tuotteen käytössä on noudatettava tarkasti paikallisia sähköturvallisuusmääräyksiä.

## Kuljetus

- Säilytä laitetta alkuperäispakkauksessaan tai sitä vastaavassa pakkauksessa, kun kuljetat sitä.
- Säilytä kaikki pakkaukset myöhempää käyttöä varten. Jos laitteeseen tulee vika, laite on palautettava tehtaalte alkuperäispakkauksessaan.
- Kuljettaminen muussa kuin alkuperäispakkauksessa voi johtaa laitteen vahingoittumiseen, eikä yritys ottaa siitä mitään vastuuta.
- Älä pudota tuotetta tai altista sitä iskuille. Pidä laite loitolla magneettisten häiriöiden lähteistä.

## Virtälähde

- Jos laitteen pakkauksen mukana toimitetaan virtasovitin, käytä vain toimitettua sovittinta. Jos virtasovittinta ei ole toimitettu mukana, varmista, että virtasovitin tai muu virtälähde noudattaa rajoitettua virtälähdettä. Katso virtälähteen lähtöparametrit tuotemerkinnästä.
- Varmista, että pistoke on liitetty oikein pistorasiaan.
- ÄLÄ liitä useita laitteita samaan virtasovittimeen ylikuumuutuksesta aiheutuvan tulipalovaaran välttämiseksi.

## Akku

- Laitteet tukevat irrotettavaa ja ladattavaa litiumioniakkua, ja akun koon tulisi olla 22,3 mm x 76 mm. Akun nimellisjännite ja kapasiteetti on 3,59 V/5 500 mAh.
- Kun akkua varastoidaan pitkään aikaa, varmista, että se ladataan täyteen puolen vuoden välein. Näin varmistetaan akun suorituskyvyn säilyminen. Muuten voi syntyä vahinkoja.
- Käyttäjän ostamien akkujen on noudatettava asianmukaisia akkujen turvallisuutta koskevia kansainvälisiä standardeja (esim. EN/IEC-standardeja).
- Sisäännäköistä akkua ei voi irrottaa. Ota yhteyttä valmistajaan, jos se vaatii korjauksia.
- Varmista, että akun lämpötila on latauksen aikana 0–50 °C.
- Varmista, että kahden metrin säteellä laturista ei ole syttyvää materiaalia latauksen aikana.
- Väärän kokoisia akkuja ei voi asentaa, ja ne voivat aiheuttaa poikkeavan sammumisen.

- HUOMIO: Räjähdyysvaara, jos akku vaihdetaan väärin tyyppiin. Vaihda akku tai paristo ainoastaan samanlaisen tai vastaavaan tuotteen.
- Akun vaihtaminen väärin tyyppiin voi tehdä suojaukset tehottomiksi (esimerkiksi tietyillä litiumakkutyypeillä).
- Älä hävitä akkua tuleen tai kuumaan uuniin tai murskaa tai leikkaa akkua mekaanisesti, sillä ne voivat aiheuttaa räjähdysten.
- Älä jätä akkua erittäin korkean lämpötilan ympäristöön, sillä se voi aiheuttaa räjähdysten tai syttyvän nesteen tai kaasun vuotamisen.
- Älä altista akkua erittäin matalalle ilmanpaineelle, sillä se voi aiheuttaa räjähdysten tai syttyvän nesteen tai kaasun vuotamisen.
- Hävitä käytetyt paristot ja akut ohjeiden mukaisesti.
- ÄLÄ aseta akkua lasten ulottuville.
- ÄLÄ nrielaie akkua, sillä se voi aiheuttaa syöpymävammoja.
- Tämä tuote sisältää nappipariston. Nappipariston nieleminen voi aiheuttaa vakavia vaurioita palovammoja ja kahdessa tunnissa, ja tämä voi johtaa kuolemaan.
- Jos paristolokero ei sulkeudu kunnolla, lopeta tuotteen käyttö ja pidä tuote pois lasten ulottuvilta.
- Jos epäilet, että paristoja tai akkuja on nielty tai tynnetty johonkin kehon osaan, hakeudu välittömästi lääkäriin.
- ÄLÄ laita akulla varustettua laitetta tai akkua lämmönlähteen tai tulen lähelle. Vältä suoraa auringonvaloa.

## Kunnossapito

- Jos tuote ei toimi oikein, ota yhteys jälleenmyyjään tai lähimpään huoltokeskukseen. Emme ole vastuussa ongelmista, jotka johtuvat luvattomista korjauksista tai huoltotoista.
  - Varmista, että virta on katkaistu ennen ammattilaisen suorittamaa laitteen purkamista ja korjausta.
  - Pyyhi laitteen pinnat varovaisesti puhtaalla liinalla ja tarvittaessa pienellä määrällä etanolia.
  - Jos laitetta käytetään muulla kuin valmistajan määrittämällä tavalla, laitteen tarjoama suojaus saattaa heikentyä.
  - Puhdista linssi pehmeällä ja kuivalla liinalla tai puhdistuspaperilla naarmuttamisen välttämiseksi.
- ## Käyttöympäristö
- Varmista, että käyttöympäristö täyttää laitteelle määritetyt vaatimukset. Käyttölämpötilan on oltava -30–55 °C ja käyttöilmankosteuden 5–95 %.
  - ÄLÄ altista laitetta suurelle sähkömagneettiselle säteilylle tai pölyiselle ympäristölle.
  - ÄLÄ suuntaa objektiivia auringon tai muuhun kirkkaaseen valoon.
  - Sijoita laite kuivaan ja hyvin ilmastoituun paikkaan.
  - Vältä laitteen asettamista tariseville pinnoille tai iskualttiisiin paikkoihin (laminolyönti voi johtaa laitteen vaurioittumiseen).
  - Laite ei sovellu käytettäväksi paikoissa, joissa voi olla lapsia.

## Häätä

Jos laitteesta erittyä savua tai hajua tai laite pitää ääntä, kytkä laitteen virta pois päältä, irrota virtajohto ja ota yhteyttä palvelukeskukseen.

## Laser



Kun laserlaitetta käytetään, varmista, ettei lasersäde osu laitteen kennoon. Muussa tapauksessa kenno voi palaa.

Laitteesta säteilevä lasersäteily voi aiheuttaa silmävammoja tai ihon ja sytytynen aineiden palamista. Varmista ennen laseretäisytoiminnon käyttöönottoa, ettei laserilmsin edessä ole ihmisiä tai sytyttäviä aineita. Älä aseta laitetta alakaisten ulottuville. Aallonpituus on 905 nm, pulssin kesto on 47 ns ja enimmäislähtöteho on 2,5 mW. Standardien IEC 60825-1:2014, EN 60825-1:2014+A11:2021 ja EN50689:2021 mukaan, tämä lasertuote on luokiteltu luokan 1 lasertuotteeksi ja kaluttajan lasertuotteeksi.

## RAJOITETTU TAKUU

Tutustu laitteen takuukäytäntöön kansaamalla QR-koodi.



#### Valmistajan osoite

Huone 313, yksikkö B, rakennus 2, 399 Danfeng-tie, Xixing-alapiirikunta, Binjiang-piirikunta, Hangzhou, Zhejiang 310052, Kiina  
Hangzhou Microimage Software Co., Ltd.

#### VAATIMUSTENMUKAISUUSILMOITUS:

Lämpöteknologiatuotteisiin saattaa kohdistua ventiaalivontaa eri maissa tai alueilla, mukaan lukien rajoitukselta Yhdysvallat, Euroopan unioni, Yhdistynyt kuningaskunta ja/tai muut Wassenarin järjestelyn jäsenmaat. Neuvottele oikeudellisen asiantuntijan tai vaatimustenmukaisuusasiantuntijan tai paikallisen viranomaisen kanssa saadakseen tietoja ventilupaavaatimuksesta, jos aiot siirtää, viedä tai jälleenviedä lämpöteknologiatuotteita eri maihin.

#### Föreskrifter

**Svenska**

**Dessa villkor gäller endast för de produkter som är försedda med motsvarande märke eller information.**

#### EU-försäkran om överensstämmelse

CE  
Produkten och – i förekommande fall – levererade tillbehör är CE-märkta och överensstämmer därför med de gällande harmoniserade europeiska standarder som

finns angivna i EMC-direktiv 2014/30/EU, lågspänningsdirektiv 2014/35/EU, ROHS-direktiv 2011/65/EU och direktiv 2014/53/EU.

Hangzhou Microimage Software Co., Ltd. deklarerar härmed att enheten (se etiketten) uppfyller direktiv 2014/53/EU.

Den fullständiga texten med EU-försäkran om överensstämmelse finns tillgänglig på följande webbadress:

<https://www.hikmicrotech.com/en/support/download-center/declaration-of-conformity/>

#### Frekvensband och effekt (för CE)

Dessa nominella gränsvärden för frekvensband och överföringseffekt (utstrålad och/eller ledningsburen) gäller för följande radioutrustning:

Wi-Fi 2,4 GHz (2,4 till 2,4835 GHz): 20 dBm

Wi-Fi 5 GHz (5,15 GHz till 5,25 GHz): 23 dBm

Använd en strömadapter som tillhandahålles av en godkänd tillverkare för enheter utan en medföljande strömadapter. Se produktens specifikation för detaljerade strömförsörjningskrav.

Använd det batteri som tillhandahålles av en godkänd tillverkare, för enheten utan ett medföljande batteri. Se produktens specifikation för detaljerade krav på batteriet.

 Direktiv 2012/19/EU (WEEE-direktivet): Produkter märkta med denna symbol får inte avfallshanteras som osorterat hushållsavfall inom EU. Produkten ska återlämnas till din lokala återförsäljare för korrekt återvinning, vid inköp av

motsvarande ny utrustning, eller lämnas in på en särskild återvinningsstation. Mer information finns på: [www.recyclethis.info](http://www.recyclethis.info).

CE  
 Förordning (EU) 2023/1542 (batteriförordningen): Denna produkt innehåller ett batteri och den överensstämmer med förordning (EU) 2023/1542. Batteriet får inte kasseras som osorterat kommunalt avfall i Europeiska unionen. Se produktens dokumentation för specifik information om batteriet. Batteriet är märkt med denna symbol, som kan innehålla bokstaver som anger kadmium (Cd) eller bly (Pb). Batteriet ska återlämnas till din återförsäljare eller lämnas in på en särskild återvinningsstation för korrekt återvinning. Mer information finns på: [www.recyclethis.info](http://www.recyclethis.info).

#### Säkerhetsanvisningar

Anvisningarna är avsedda att säkerställa att användaren kan använda produkten på korrekt sätt för att undvika fara eller förlust av egendom. Läs noggrant all säkerhetsinformation innan användning.

#### Lagar och bestämmelser

Användningen av produkten måste följa lokala bestämmelser rörande elsäkerhet.

#### Transport

- Förvara enheten i ursprungsförpackningen eller en liknande förpackning vid transport.
- Behåll allt förpackningsmaterial efter upppackningen för framtida bruk. Vid eventuella fel måste du returnera enheten till fabriken med det ursprungliga förpackningsmaterialet.
- Transport utan det ursprungliga förpackningsmaterialet kan resultera i att enheten skadas och företaget åtar sig inget ansvar för detta.
- Produkten får inte tappas eller utsättas för fysiska skador. Håll enheten på avstånd från magnetiska störningar.

#### Strömförsörjning

- Om en strömadapter medföljer i enhetspaketet, använd endast den medföljande adaptorn. Om ingen strömadapter medföljer, se till att strömadaptern eller annan strömkälla överensstämmer med begränsad strömkälla. Se produktetiketten för strömförsörjningsutgångsparametrar.
- Kontrollera att kontakten är korrekt ansluten till eluttaget.
- För att undvika överhettning och brandfara orsakad av överbelastning får du INTE ansluta flera enheter till en och samma strömadapter.

#### Batteri

- Enheten har stöd för ett löstagbart laddningsbart li-ion-batteri och batteriets storlek bör vara 22,3 mm x 76 mm. Batteriets nominella spänning och kapacitet är 3,59 V/5500 mAh.
- Vid långtidsförvaring av batteriet, måste det laddas helt en gång i halvåret för att batteriets kvalitet ska bevaras. Annars, kan skador uppstå.
- Batterierna som köps av användare måste följa relevanta internationella standarder om battersäkerhet (t.ex. EN/IEC-standarder).
- Det inbyggda batteriet kan inte tas bort. Kontakta tillverkaren för reparation om så behövs.
- Se till att batteriets temperatur ligger mellan 0°C och 50°C (32°F och 122°F) vid laddning.
- Kontrollera att det inte finns något lättantändligt material inom två meters avstånd från laddaren medan laddningen pågår.
- Det går inte att sätta i batterier med fel storlek då dessa kan orsaka onormal avstängning.
- FÖRSIKTIGHET! Risk för explosion om batterier ersätts med en felaktig typ. Batteriet måste ersättas med likadana eller likvärdiga batterier.
- Ersättning av batteriet med en felaktig typ kan kringgå en skyddsfunktion (exempelvis med vissa typer av litiumbatterier).
- Batterier får inte kastas på en öppen eld eller i en varm ugn, krossas eller skäras mekaniskt, då detta kan orsaka en explosion.
- Lämnas inte batteriet i miljöer med extremt höga temperaturer, eftersom detta kan resultera i explosion eller att det läcker ut brandfarlig vätska eller gas.
- Batterier får inte utsättas för extremt lågt lufttryck, då detta kan resultera i en explosion och/eller läckage av brännbar vätska eller gas.
- Förbrukade batterier ska avfallshanteras i enlighet med anvisningarna.
- Batterier får INTE placeras inom räckhåll för barn.
- Batterier får INTE sväljas då detta kan orsaka kemiska brännskador.
- Denna produkt innehåller ett knappcells-batteri. Om knappcells-batteriet sväljs kan det orsaka allvarliga inre brännskador på bara 2 timmar och leda till döden.
- Om batterifacket inte stängs ordentligt ska du sluta använda produkten och förvara den utom räckhåll för barn.
- Sök omedelbart läkarvård om du misstänker att någon kan ha svällt batterier eller placerat batterier i någon del av kroppen.
- Placera INTE enheten med batteri eller bara batteriet nära värme eller eldkälla. Undvik direkt solljus.

#### Underhåll



- Kontakta din återförsäljare eller närmaste servicecenter, om produkten inte fungerar som den ska. Vi får oss inget ansvar för problem som orsakats av obehörig reparation eller obehörigt underhåll.
- Se till att strömmen har kopplats bort före enheten tas isär och repareras av proffs.
- Torka försiktigt av enheten med en ren trasa och en liten mängd etanol, vid behov.
- Om utrustningen används på ett sätt som inte anges av tillverkaren, kan skyddet som enheten ger försämrats.
- Rengör objektivet med en mjuk och torr trasa eller papper för att undvika att repa det.

#### Användningsmiljö

- Se till att användningsmiljön motsvarar enhetens krav. Drifttemperaturen ska vara -30 °C till 55 °C och driftfuktigheten ska vara 5 till 95 %.
- Enheten FÄR INTE utsättas för kraftig elektromagnetisk strålning eller dammiga miljöer.
- Objektivet får INTE riktas mot solen eller andra starka ljuskällor.
- Placera enheten i en torr miljö med god ventilation.
- Undvik installation av utrustningen på vibrerande ytor eller platser som är utsatta för stötar (underlätenhet kan medföra skador på utrustningen).
- Utrustningen är inte lämplig för användning på platser där det kan finnas barn.

#### Nödfall

Stäng omedelbart av strömmen, koppla ur strömkabeln och kontakta servicecentret, om det kommer rök, lukt eller oljud från enheten.

#### Laser



Om någon laserutrustning används, måste du se till att enhetens objektivet inte exponeras för laserstrålen, då detta

kan medföra att objektivet bränns sönder. Den laserstrålning som skickas ut från enheten kan orsaka ögonskador, brännskador på huden och brand i lättantändliga ämnen. Se till att det inte finns några människor eller lättantändliga ämnen framför laserobjektivet innan du aktiverar laseravståndsmätningen. Enheten får inte placeras inom räckhåll för minderåriga. Våglängden är 905 nm, pulslängden är 47 ns och den maximala genomsnittliga uteffekten är 2,5 mW. Enligt IEC 60825-1:2014, EN 60825-1:2014+A11:2021 och EN50689:2021, denna laserprodukt är klassificerad som klass 1 laserprodukt och konsumentlaserprodukt.

#### Begränsad garanti

Skanna QR-koden för produktgarantin.



#### Tillverkarens adress

Room 313, Unit B, Building 2, 399 Danfeng Road, Xixing Subdistrict, Binjiang District, Hangzhou, Zhejiang 310052, Kina  
Hangzhou Microimage Software Co., Ltd.

**FÖRSÄKRAN OM ÖVERENSTÄMMELSE:** Produkter i den termiska serien kan vara föremål för exportkontroller i olika länder eller regioner, inklusive utan begränsning, USA, Europeiska unionen, Storbritannien och/eller andra länder som skrivit under Wassenaar-avtalet. Rådgrö med en professionell juridisk konsult, en expert på regellexerlevnad eller lokala myndigheter avseende krav på exportlicens om du har för avsikt att överföra, exportera eller vidareexportera produkter i den termiska serien mellan olika länder.

#### Regulativ information

Šios sąlygos taikomos tik gaminiams, pažymėtiems atitinkamu ženklu arba informacija.

#### ES atitikties pareiškimas



Sis gaminyis ir, jei taikoma, pridėdami priedai taip pat paženklinți „CE“ ženklu, todėl atitinka taikomos darniausios Europos standartus, išvardytus direktyvoje

2014/30/ES (EMCD), direktyvoje 2014/35/ES (LVD), direktyvoje 2011/65/ES (RoHS), direktyvoje 2014/53/ES. „Hangzhou Microimage Software Co., Ltd.“ patvirtina, kad šis įrenginys (žr. etiketę) atitinka direktyvos 2014/53/ES reikalavimus.

Visas ES atitikties deklaracijos tekstas prieinamas šiuo interneto adresu:  
<https://www.hikmicrotech.com/en/support/download-center/declaration-of-conformity/>

#### Dažnių juostos ir galia (skirta CE)

Siai radijo įrangai taikomos dažnių juostos ir perdavimo galios (spinduliuojamos ir (arba) laidinės) vardinės ribos:

„Wi-Fi“ 2,4 GHz (2,4–2,4835 GHz): 20 dBm

Wi-Fi 5 GHz (5,15 GHz to 5,25 GHz): 23 dBm

Jei įrenginys nėra tiekiamas maininimo adapterio, naudokite kvalifikuoto gamintojo pateiktą maininimo adapterį. Išsamios informacijos dėl energijų (galia) taikomų reikalavimų žr. gaminio specifikacijoje. Įrenginys be pridėdamo akumuliatoriaus naudokite kvalifikuoto gamintojo pateiktą akumuliatorių. Išsamios informacijos dėl baterijų taikomų reikalavimų žr. gaminio specifikacijoje.



Direktyva 2012/19/ES (EE) atliekų direktyva): Šiuo simboliu pažymėti gaminiai Europos Sąjungoje negali būti šalinami kaip nerūšiuotos komunalinės atliekos.

Siekdami, kad šis gaminyis būtų tinkamai perdirbtas, įsigiję lygiavertę naują įrangą, gražinkite jį vietos tiekėjui arba šalinkite tam skirtuose surinkimo punktuose. Daugiau informacijos žr.: [www.recyclethis.info](http://www.recyclethis.info).

Reglamentas (ES) 2023/1542 (Baterijų reglamentas): Šiame gaminyje yra baterija ir jis atitinka Reglamentą (ES) 2023/1542. Europos Sąjungoje baterijos negalima išmesti kaip nerūšiuotų komunalinių atliekų. Konkrečios informacijos apie bateriją žr. gaminio dokumentacijoje. Baterija yra paženklinta šiuo simboliu, kuriame gali būti pateiktos raidės,



nurodancias kadmių (Cd) arba svinaų (Pb). Siekdami, kad baterija būtų tinkamai perdirbta, gražinkite ją tiekėjui arba pristatykite į tam skirtą surinkimo punktą. Daugiau informacijos žr.: [www.recyclethis.info](http://www.recyclethis.info).

#### Saugos instrukcija

Šios instrukcijos skirtos užtikrinti, kad naudotojas galėtų tinkamai naudoti gaminį, kad išvengtų pavojaus ar turto praradimo. Prieš naudodami atidžiai perskaitykite visą saugos informaciją.

#### Įstatymai ir reguliavimo reikalavimai

Gaminyis turi būti naudojamas griežtai laikantis vietinių elektros saugos taisyklių.

#### Transportavimas

- Transportuodami prietaisą laikykite originalioje ar panašioje pakuotėje.
- Išpakuavę visas pakavimo medžiagas, pasilikite jas ateičiai. Jvyks bet kokiam gedimui, turite gražinti įrenginį į gamyklą su originalia pakavimo medžiaga.
- Transportavimas be originalios pakavimo medžiagos gali sugadinti įrenginį, todėl įmonė neprisima jokios atsakomybės.
- Nemeskite gaminio ir nesukelkite fizinio smūgio. Prietaisą laikykite atokiau nuo magnetinių traukčių.
- Jei įrenginio pakuotėje yra maininimo adapteris, naudokite tik jį. Jei nėra maininimo adapterio, įsitikinkite, kad maininimo adapteris arba kitas maininimo šaltinis atitinka darbo maininimo šaltinio reikalavimus.
- Maininimo šaltinio išvesties parametrai nurodyti gaminio etiketėje.

- Įsitikinkite, kad kištukas tinkamai prijungtas prie maininimo lizdo.

- NEJUNKITE kelių įrenginių prie vieno maininimo adapterio, kad išvengtumėte perkaitimo ar gaisro pavojaus dėl perkrovos.

#### Akumuliatorius

- Prietaisas palaiko nuimamą įkraunamą ličio jonų akumuliatorių, o akumuliatoriaus dydis turi būti 22,3 mm

× 76 mm. Akumulatoriaus vardinė įtampa ir talpa yra 3,59 V/5500 mAh.

● Noredami ilgai laikyti akumuliatorių, įsitikinkite, kad jis yra visiškai įkrautas kas pusę metų, kad užtikrintumėte akumulatoriaus kokybę. Kitu atveju gali būti padaryta žala.

● Naudotojų įsigyti akumuliatoriai turi atitikti atitinkamus tarptautinius baterijų saugos standartus (pvz., EN / IEC standartus).  
● Įtaisytojo akumuliatoriaus išimti negalima. Jei reikia, kreipkitės į gamintoją dėl remonto.  
● Įkrovimo metu įsitikinkite, kad baterijos temperatūra yra nuo 0°C iki 50°C (nuo 32°F iki 122°F).  
● Užtikrinkite, kad įkrovimo metu žiema atstumu nuo įkroviklio nebūtų liepsniųjų medžiagų.  
● Netinkamo dydžio akumuliatorių negalima įdėti, todėl jie gali neįprastai išsijungti.  
● DEMESIO: Bateriją pakeitus netinkamo tipo elementu, kyla sprogmio pavojus. Keiskite tik to paties arba lygiaiverčio tipo baterijomis.

● Bateriją pakeitus netinkamo tipo elementu (pavyzdžiui, kai kurių ličio baterijų atveju), gali kilti gresmė saugai.

● Nemeskite baterijos į ugnį ar karštą orkaitę, nespauskite ir nepjaustykite mechanškai, nes ji gali sprogti.

● Nepalikite baterijos ypač aukštos temperatūros sąlygomis, nes ji gali sprogti arba iš jos gali iškėkti degus skystis ar dujos.

● Nelaiykite baterijos ypač žemo oro slėgio sąlygomis, nes ji gali sprogti arba iš jos gali iškėkti degus skystis ar dujos.

● Naudotas baterijas šalinkite pagal instrukcijas.

● NEDEKITE akumuliatoriaus vaikams nepasiekiamoje vietoje.

● NEPRARYKITE baterijos, kad išvengtumėte cheminių nudegimų.

● Šiame gaminyje yra monetos / mygtuko elementas. Jei monetos / mygtuko elemento baterija praryjama, ji, vos per 2 valandas, gali sukelti rimtus vidinius nudegimus ir mirtį.

● Jei baterijų skyrius neužsidaro saugiai, nustokite naudoti gaminį ir laikykite jį vaikams nepasiekiamoje vietoje.

● Jei manote, kad baterijos galėjo būti prarytos arba įdėtos į kurią nors kūno dalį, nedelsdami kreipkitės medicininės pagalbos.

● NENAUDOKITE įrenginio su akumuliatoriumi arba vien akumuliatoriaus šalia šildymo ar ugnies šaltinio. Venkite tiesioginių saulės spindulių.

#### Techinė priežiūra

● Jei gaminyje tinkamai neveikia, susisiekite su savo platintoju arba artimiausiu techninės priežiūros centru. Mes nepriimame jokios atsakomybės už problemas, kilusias dėl neteisėto remonto ar techninės priežiūros.

● Įsitikinkite, kad maitinimas buvo atjungtas prieš išardydami ir profesionaliai remontuodami įrenginį.

● Jei reikia, prietaisą švelniai nuvalykite švaria šluoste ir nedideliu kiekiu etanolio.

● Jei įranga naudojama ne gamintojo nurodytu būdu, gali sumažėti prietaiso teikiama apsauga.

● Nuvalykite lęšį minkšta ir sausa šluoste arba šluostomoju popieriumi, kad jo nesubrūzdytumėte.

#### Naudojimo aplinka

● Įsitikinkite, kad veikimo aplinka atitinka įrenginio reikalavimus. Darbinė temperatūra turi būti nuo -30°C iki 55°C (nuo -22°F iki 131°F), o darbinė drėgmė – nuo 5% iki 95%.

● SAUGOKITE įrenginį nuo didelės elektros magnetinės spinduliuotės ar dulketos aplinkos.

● Nenukreipkite lęšio į saulę ar kitą ryškiai šviesnę.

● Įrenginį padėkite sausoje ir gerai vėdinamoje aplinkoje.

● Venkite montuoti įrangą ant vibracinio paviršiaus arba vietoje, kuriose gali įvykti smūgis (dėl aplaidumo gali būti sugadinta įranga).

● Ši įranga nėra tinkama naudoti vietose, kuriose gali būti vaiku.

#### Avarinis signalas

Jei iš įrenginio sklinda dūmai, kvapas ar triukšmas, nedelsdami išjunkite maitinimą, atjunkite maitinimo kabelį ir kreipkitės į priežiūros centrą.

#### Lazeris



Naudodami bet kokią lazerio įrangą, įsitikinkite, kad prietaiso lęšis nėra veikiamas lazerio spindulio, nes jis gali perdegti. Prietaiso

skleidžiama lazerio spinduliuotė gali pažeisti akis, nudeginti odą arba uždegti degias medžiagas. Prieš jungdami lazerio diapazono nustatymo funkciją, įsitikinkite, kad priešais lazerio lęšį nėra žmonių ar liepsniųjų medžiagų. Nestatykite prietaiso ten, kur jį galėtų pasimoti nepilnamečiai. Bangos ilgis yra 905 nm, impulso trukmė yra 47 ns, o maks. vidutinė galia yra 2,5 mW. Pagal IEC 60825-1:2014, EN 50689:2021, EN 60825-1:2014+A11:2021 ir EN50689:2021, šis lazerinis gaminytis klasifikuojamas kaip 1 klasės lazerinis gaminytis ir plataus naudojimo lazerinis gaminytis.

**Ribotoji garantija**  
Nuskaitę gaminio garantijos politikos QR kodą.



#### Gamintojo adresas

Room 313, Unit B, Building 2, 399 Danfeng Road, Xixing Subdistrict, Binjiang District, Hangzhou, Zhejiang 310052, Kinija  
Hangzhou Microimage Software Co., Ltd.

**PRANEŠIMAS DĖL ATITIKTIES:** Šiluminės serijos produktams gali būti taikoma eksporto kontrolė įvairiose šalyse ar regionuose, įskaitant, bet apribojimą, Jungtines Amerikos Valstijas, Europos Sąjungą, Jungtinę Karalystę ir (arba) kitas Vasaros susitarimo šalis nares. Jei ketinate perduoti, eksportuoti, reeksportuoti šiluminės serijos produktus tarp skirtingų šalių, kreipkitės į savo profesionalų teisininką ar atitikties ekspertą arba vietos valdžios institucijas dėl būtinų eksporto licencijos reikalavimų.

**Русский**

#### Нормативная информация

**Данные положения применяются только в том случае, если изделие снабжено соответствующей отметкой или информацией.**

#### Декларация соответствия ЕВ

Настоящее изделие и, если применимо, его комплектные принадлежности имеют маркировку "CE" о соответствии применимым гармонизированным европейским стандартам, которые указаны в Директивах 2014/30/EU (EMCD), 2014/35/EU (LVD), 2011/65/EU (RoHS) и 2014/53/EU. Настоящим компания Hangzhou Microimage Software Co., Ltd. свидетельствует, что данное изделие (см. этикетку) соответствует Директиве 2014/53/EU. Полный текст декларации соответствия ЕВ опубликован в Интернете по адресу: <https://www.hikmicrotech.com/en/support/download-center/declaration-of-conformity/>

#### Частотные диапазоны и мощность (для CE)

Ниже приведены частотные диапазоны и номинальные пределы мощности передачи (излучаемой и/или проводимой) для следующего радиооборудования:  
Wi-Fi 2.4 ГГц (от 2,4 ГГц до 2,4835 ГГц): 20 дБм  
Wi-Fi 5 ГГц (от 5,15 ГГц до 5,25 ГГц): 23 дБм  
Если устройство не укомплектовано адаптером питания, используйте адаптер питания разрешенного изготовителя. Требования по электропитанию подробно описаны в технических характеристиках изделия.

Если устройство не укомплектовано батареей, используйте батарею разрешенного изготовителя. Требования к батарее подробно описаны в технических характеристиках изделия.



Директива WEEE 2012/19/EC (по утилизации отходов электрического и электронного оборудования): На территории ЕС запрещается утилизировать изделия с этой маркировкой как несортируемые

бытовые отходы. Для надлежащей переработки следует передать это изделие местному поставщику после приобретения аналогичного нового оборудования либо доставить изделие в надлежащий пункт сбора отходов. Для получения дополнительной информации посетите сайт [www.recyclethis.info](http://www.recyclethis.info).



Регламент (ЕС) 2023/1542 (Регламент по батареям): Данное изделие содержит батарею и соответствует Регламенту (ЕС) 2023/1542. В Европейском союзе аккумуляторную батарею нельзя утилизировать вместе с несортированными бытовыми отходами. Информацию о конкретной батарее см. в документации изделия. Маркировка батареи может включать в себя символы, которые обозначают ее химический состав: кадмий (Cd) или свинец (Pb). Для надлежащей утилизации отправьте батарею местному поставщику или утилизируйте ее в специальных пунктах приема отходов. Для получения дополнительной информации посетите сайт [www.recyclethis.info](http://www.recyclethis.info).



Инструкция по технике безопасности

Настоящие инструкции предназначены для того, чтобы пользователь мог правильно использовать устройство, чтобы избежать опасности или потери имущества. Перед использованием внимательно ознакомьтесь с информацией по технике безопасности.

#### Инструкция по технике безопасности

Настоящие инструкции предназначены для того, чтобы пользователь мог правильно использовать устройство, чтобы избежать опасности или потери имущества. Перед использованием внимательно ознакомьтесь с информацией по технике безопасности.

**Законодательные акты и нормативные документы**  
Эксплуатация данного изделия должна выполняться в строгом соответствии с местными правилами безопасной эксплуатации электрооборудования.

#### Транспортировка

- Используйте оригинальную или схожую упаковку для транспортировки устройства.
- После распаковки сохраните упаковочные материалы для дальнейшего использования. В случае неисправности вам потребуется вернуть устройство на завод в оригинальной упаковке.
- Транспортировка без оригинальной упаковки может привести к повреждению устройства, и компания не будет нести за это ответственности.
- Не роняйте и не ударяйте устройство. Устройство необходимо размещать вдали от источников электромагнитных помех.

#### Электропитание

- Если адаптер питания входит в комплект поставки устройства, используйте только прилагаемый адаптер. Если адаптер питания не входит в комплект поставки, убедитесь, что используемый вами адаптер питания или источник питания соответствует требованиям к ограничению мощности. Выходные параметры источника питания указаны на его паспортной табличке.
- Убедитесь, что вилка правильно подключена к розетке электропитания.
- Во избежание перегрева или возгорания из-за перегрузки ЗАПРЕЩАЕТСЯ подключать несколько устройств к одному адаптеру питания.

#### Батарея

- Устройство поддерживает съемную перезаряжаемую литий-ионную батарею, размер которой должен быть 22,3 x 76 мм. Расчетное напряжение и емкость батареи: 3,59 В/5500 мАч.
- При длительном хранении батареи полностью зарядьте ее каждые полгода, чтобы обеспечить ее работоспособность. В противном случае батарея может выйти из строя.
- Приобретенные батареи должны соответствовать требованиям применимых международных стандартов безопасности (например, стандартов EN/IEC).
- Встроенная батарея не подлежит разборке. В случае необходимости ремонта обратитесь к производителю.

- Убедитесь, что во время зарядки температура батареи находится в диапазоне от 0 °C до 50 °C (от 32 °F до 122 °F).
  - Убедитесь, что во время зарядки в радиусе 2 метров вокруг зарядного устройства нет легковоспламеняющихся материалов.
  - Установка батареи неподходящего размера не допускается и может приводить к аварийному завершению работы.
  - **ОСТОРОЖНО!** При установке батареи недопустимого типа существует риск взрыва. Для замены используйте только такие же или аналогичные батареи.
  - Установка батареи недопустимого типа может создать угрозу для безопасности (например, в случае некоторых типов литиевых батарей).
  - Не бросайте батарею в огонь или горячую печь, не сдавливайте и не разрезайте батарею, поскольку это может привести к взрыву.
  - Нахождение батареи в среде с чрезвычайно высокой температурой может привести к взрыву или к утечке горючей жидкости или газа.
  - Нахождение батареи в среде с чрезвычайно низким давлением воздуха может привести к взрыву или к утечке горючей жидкости или газа.
  - Утилизируйте использованные батареи в соответствии с инструкциями.
  - Не размещайте батарею в местах, где ее могут взять дети.
  - Не проглатывайте батарею во избежание химических ожогов.
  - Устройство содержит батарею таблеточного типа. Если вы случайно проглотите эту батарею, это может вызвать серьезные ожоги внутренних органов и даже привести к летальному исходу через 2 часа.
  - Если батарейный отсек не закрывается достаточно плотно, прекратите эксплуатацию изделия и ограничьте доступ детей к нему.
  - Если вы думаете, что батарея была проглочена или каким-либо другим образом попала в организм, немедленно обратитесь к врачу.
  - НЕ размещайте устройство с батареей или саму батарею рядом с источниками тепла или огня. Не допускайте воздействия прямого солнечного света.
- Техническое обслуживание**
- Если изделие не работает должным образом, обратитесь к дилеру или к специалистам ближайшего сервисного центра. Компания-изготовитель не несет ответственности за неисправности, возникшие в результате несанкционированного ремонта или технического обслуживания.
  - Перед переналадкой и ремонтом устройства, которые должны выполнять профессионалы, убедитесь, что питание отключено.
  - При необходимости осторожно протрите устройство чистой салфеткой, смоченной небольшим количеством этилового спирта.
  - Если оборудование используется способом, не указанным производителем, обеспечиваемая устройством безопасность может быть нарушена.
  - Очищайте объектив мягкой сухой тканью или бумажной салфеткой, чтобы не поцарапать его.
- Требования к рабочей среде**
- Убедитесь, что рабочая среда удовлетворяет требованиям надлежащей работы устройства. Рабочая температура должна находиться в диапазоне от -30 °C до 55 °C, а рабочая влажность должна составлять от 5% до 95%.
  - ЗАПРЕЩАЕТСЯ устанавливать устройство в условиях воздействия сильного электромагнитного излучения или в пыльной среде.
  - Не направляйте объектив устройства на солнце или другие яркие источники света.
  - Размещайте устройство в сухой и хорошо проветриваемой среде.
  - Не устанавливайте оборудование на вибрирующих поверхностях или в местах, подверженных воздействию ударов (это может привести к повреждению прибора).
  - Данное устройство не предназначено для использования в тех местах, где могут находиться дети.

Кнопка подачи экстренного сигнала тревоги

При появлении дыма, необычного запаха или шума немедленно отключите питание устройства, извлеките вилку кабеля питания из розетки и обратитесь в сервисный центр.

#### Лазер

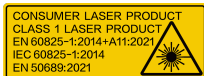

При использовании любого лазерного оборудования убедитесь, что в объектив устройства не попадает лазерный луч, иначе он может выгореть. Лазерное излучение, испускаемое устройством, может вызвать травмы глаза, ожоги кожи или воспламенение веществ. Перед включением функции лазерного дальномера убедитесь, что перед лазерным объективом не находятся люди или легковоспламеняющиеся вещества. Не устанавливайте устройство в местах, где его могут достать дети. Длина волны составляет 905 нм, длительность импульса — 47 нс, максимальная средняя выходная мощность — 2,5 мВт. Согласно стандартам IEC 60825-1:2014, EN 60825-1:2014+A11:2021 и EN50689:2021 данное лазерное изделие классифицируется как лазерное изделие класса 1 и потребительское лазерное изделие.

#### Ограниченная гарантия

Отсканируйте QR-код, чтобы посмотреть гарантийную политику товара.



#### Адрес производителя

Комната 313, помещение «В», корпус 2, 399 Danfeng Road, район Xixing, округ Binjiang, Hangzhou, Zhejiang 310052, Китай  
Компания Hangzhou Microimage Software Co., Ltd.

**УВЕДОМЛЕНИЕ О СООТВЕТСТВИИ:** В различных странах и регионах, включая США, ЕС, Великобританию и/или другие страны, подписавшие Вассенарские соглашения, на телевизионные устройства могут распространяться правила экспортного контроля. При необходимости транспортировки между странами, экспорта или реэкспорта телевизионных устройств обратитесь к юристу, специалисту по соблюдению нормативно-правового соответствия или местным органам власти для получения информации о разрешении на экспорт.

## 日本語

#### 規制情報

これらの条項は、対応するマークまたは情報が付された製品にのみ適用されます。

#### EU適合宣言

本製品および同梱の周辺機器（適用可能な場合）には「CE」マークが付いており、指令 (2014/30/EU) (EMCD)、指令 (2014/35/EU) (LVD)、RoHS指令 (2011/65/EU) およびRoHS指令 (2014/53/EU) に掲げる適用可能な欧州統一基準に準拠します。

Hangzhou Microimage Software Co., Ltd.では、本デバイス（ラベルを参照）が指令2014/53/EUに適合していることをここに宣言します。

EU適合宣言書の全文は、以下のインターネットアドレスから入手いただくことができます。

<https://www.hikmicrotech.com/en/support/download-center/declaration-of-conformity/>

#### 周波数帯および電力 (CE用)

以下の無線装置に適用される周波数帯域と通信出力（放射および/または伝導）の公称値の許容範囲は次のとおりです：

Wi-Fi 2.4 GHz (2.4 GHz~2.4835 GHz) : 20dBm

Wi-Fi 5GHz (5.15GHz~5.25GHz): 23dBm

5.15~5.25 GHz 屋内使用のみ。

付属の電源アダプターがない場合は、デバイスに認定メーカーが供給する電源アダプターをご使用ください。電源の詳細な要件については、製品仕様を参照してください。

付属のバッテリーがない場合は、デバイスに認定メーカーが供給するバッテリーをご使用ください。バッテリーの詳細な要件については、製品仕様を参照してください。



指令2012/19/EU (WEEE指令)：この記号が付いている製品は、欧州連合 (EU) の地方自治体の未分別廃棄物として処分できません。適切にリサイクルするために、本製品は同等の新しい装置を購入する際に、お近くの販売業者に返却いただくか、指定された収集場所へ返却してください。より詳細な情報については以下をご確認ください。 [www.recyclethis.info](http://www.recyclethis.info)



規制 (EU) 2023/1542 (バッテリー規制)：この製品にはバッテリーが含まれており、規制 (EU) 2023/1542 に準拠しています。欧州連合内では、バッテリーを未分別の都市廃棄物として



処分することはできません。特殊バッテリー情報に関する製品資料をご覧ください。

バッテリーにはこの記号が付いており、カドミウム (Cd)、鉛 (Pb) を示す文字も記載されています。適切にリサイクルするために、販売業者か、指定された収集場所にご返却ください。より詳細な情報については以下をご確認ください。 [www.recyclethis.info](http://www.recyclethis.info)

#### 安全上の指示

これらの指示は、ユーザーが製品を正しく使用し、危険や財産損失を回避できるように保証することを目的としています。ご使用前に、安全情報をよくお読みください。

#### 法規と規則

製品の使用にあたって、お住まいの地域の電気安全性に関する法令を厳密に遵守する必要があります。

#### 輸送

● 輸送中は、デバイスを元のパッケージまたは類似したパッケージに梱包してください。

● 開梱後は、後日使用できるように、梱包材を保存しておいてください。不具合が発生した場合、元の梱包材を使用して工場に機器を返送する必要があります。

● 元の梱包材を使用せずに返送した場合、破損が発生する恐れがありますが、その際に、当社は一切責任を負いません。

● 製品を落下させたり、物理的な衝撃を与えないでください。本器を電磁妨害から遠ざけてください。

#### 電源

● デバイスパッケージに電源アダプタが付属している場合は、付属のアダプタのみを使用してください。電源アダプタが付属していない場合は、使用する電源アダプタまたはその他の電源が制限電源の要件に準拠していることを確認してください。電源出力パラメータについては製品ラベルを確認してください。

● プラグが適切に電源ソケットに接続されていることを確認してください。

● 1台の電源アダプターに2台以上の機器を接続してはなりません。過負荷によって過熱したり、火災発生の危険があります。

#### バッテリー

● デバイスは取り外し可能な充電式リチウムイオンバッテリーをサポートしており、バッテリーサイズは22.3 mm × 76 mm です。バッテリーの定格電圧と容量は

3.59 V/5500mAh です。

● バッテリーを長期保存する場合は、半年に一度はフル充電して、バッテリーの品質を保つようにしてください。これを怠った場合、破損の原因となります。

● ユーザーが購入したバッテリーは、バッテリーの安全性に関連する国際規格 (EN/IEC 規格など) に準拠する必要があります。

● 内蔵バッテリーは取り外しできません。修理については必要に応じてメーカーにお問い合わせください。

● 充電するときは、バッテリーの温度が 0°C~

50°C(32°F~122°F) であることを確認してください。

● 充電中は、充電器の 2m 以内に可燃物がないことをご確認ください。

● 異常なシャットダウンが発生する恐れがあるため、不適切なサイズのバッテリーは装着できません。

● 注意: バッテリーを不正な種別のもので交換すると爆発の危険があります。同一または同等のタイプのもので交換してください。

● 不正な種別のバッテリーとの不適切な交換は、安全装置を無効にする場合があります(たとえば、一部のリチウムバッテリータイプの場合など)。

● バッテリーを火や高温のオープンの中に投入したり、バッテリーを機械的に粉砕したり切断したりしないでください。爆発の原因となることがあります。

● バッテリーを非常に高温の環境に放置しないでください。爆発したり、可燃性の液体やガスが漏出する恐れがあります。

● バッテリーを極端に低い空気圧下に置かないでください。爆発したり、可燃性の液体やガスが漏出する恐れがあります。

● 使用済みバッテリーは、指示に従って廃棄してください。

● お子様の手の届くところにバッテリーを置かないでください。

● 化学熱傷の恐れがありますので、絶対にバッテリーを飲み込まないでください。

● この製品には、コイン/ボタン電池が含まれています。コイン/ボタン電池を飲み込んでしまうと、わずか 2 時間で重度の内部火傷を引き起こし、死亡する可能性があります。

● 電池室がきちんと閉まらない場合は、使用を中止し、お子様の手の届かないところに保管してください。

● 電池を飲み込んだり、身体の一部に入れたりしたと思われる場合は、直ちに医師の診察を受けてください。

● バッテリーを取り付けたままのデバイスやバッテリー単体を暖房器具や火気の近くに置かないでください。直射日光を避けてください。

#### メンテナンス

● 製品が正しく動作しない場合、販売店または最寄りのサービスセンターに連絡してください。承認されていない修理や保守行為による問題について、当社はいかなる責任も負いません。

● 専門家によるデバイスの分解および修理の前に、電源が切断されていることを確認してください。

● 必要ならば、エタノールを少量含ませたきれいな布でデバイスを静かに拭きます。

● メーカーが指定していない方法で使用した場合、デバイスが提供する保護機能が損なわれる恐れがあります。

● レンズに傷がつかないように、柔らかい乾いた布やワイピングペーパーでレンズをお手入れしてください。

#### 使用環境

● 実行環境がデバイスの要件を満たしていることを確認します。動作温度は-30°C~55°C、動作湿度は 5%~95% である必要があります。

● デバイスを強い電磁波や埃の多い環境にさらさないでください。

● レンズを太陽や極端に明るい場所に向けしないでください。

● デバイスは、乾燥して換気の良い環境に配置してください。

● デバイスを振動面や衝撃が加わりやすい場所に取り付けることは避けてください(これを無視すると、デバイスが損傷する恐れがあります)。

● この機器は、子供が近づく可能性のある場所での使用には適していません。

#### 緊急

デバイスから煙や異臭、異音が発生した場合、すぐに電源を切り、電源ケーブルを抜いて、サービスセンターにご連絡ください。

#### レーザー



レーザー装置を使用している場合は、デバイスのレンズがレーザービームにさらされていないことを確認してください。焼

損するおそれがあります。デバイスから放射されるレーザー光は、目の怪我や皮膚の焼損、発火性物質の原因となることがあります。レーザー距離測定機能を有効にする前に、レーザーレンズの前に人や可燃性物質がないことを確認してください。未成年者が取り出せる場所には置かないでください。波長は905 nm、パルス幅は47 ns、最大出力電力は2.5 mWです。IEC 60825-1:2014、EN 60825-1:2014+A11:2021およびEN50689:2021に従い、このレーザー製品はクラス1レーザー製品およびコンシューマ向けレーザー製品として分類されます。

#### 限定的保証

製品保証ポリシーについては、QRコードをスキャンしてください。



#### メーカー住所

310052 中国浙江省杭州市滨江区西興地区段風通里399号2棟ユニットB 313号室  
Hangzhou Microimage Software Co., Ltd.

法令順守通知: 本サマーシリーズ製品は、アメリカ合衆国、欧州連合、英国などワッセナー・アレジメントの会員国を含むがそれだけに限定されない各国・各地域で、輸出管理の対象となる可能性があります。サマーシリーズ製品を外国へ転送・輸出・再輸出する場合は、貴社の法務・コンプライアンス部門もしくは自国の政府機関に、輸出ライセンスの条件についてご確認ください。

한국어

#### 규제 정보

이 조항은 해당 마크 또는 정보가 있는 제품에만 적용됩니다.

#### EU 규정 준수 이행서

본 제품은 물론 제공되는 액세서리(해당되는 경우)에도 "CE"가 표시되어 있으므로 Directive 2014/30/EU(EMCD), Directive 2014/35/EU(LVD), Directive 2011/65/EU(RoHS), Directive 2014/53/EU에 명시된 적용되는 유럽 공통 표준을 준수합니다.

이므로, Hangzhou Microimage Software Co., Ltd.는 본 선언(라벨 참조)가 Directive 2014/53/EU를 준수함을 선언합니다.

EU 적합성 선언의 전문은 다음 인터넷 주소에서 볼 수 있습니다.

<https://www.hikmicrotech.com/en/support/download-center/declaration-of-conformity/>

#### 주파수 대역 및 전력(CE용)

주파수 대역 및 송신 전력(방사 및/또는 전도)공칭 한계는 다음 무선 장비에 적용됩니다.

Wi-Fi 2.4GHz(2.4GHz~2.4835GHz): 20dBm



Wi-Fi 5GHz(5.15GHz~5.25GHz): 23dBm  
 전원 어댑터가 공급되지 않은 기기의 경우, 공인  
 제조업체에서 제공하는 전원 어댑터를 사용하십시오.  
 자세한 전원 요구 사항은 제품 사양을 참조하십시오.  
 배터리가 공급되지 않은 기기의 경우, 공인 제조업체에서  
 제공하는 배터리를 사용하십시오. 자세한 배터리 요건은  
 제품 사양을 참조하십시오.



**Directive 2012/19/EU(WEEE 지침):** 이  
 기호가 표시된 제품은 유럽 연합 내에서  
 분류되지 않은 일반폐기물로 폐기할 수  
 없습니다. 적절히 재활용하기 위해 동급  
 장비를 새로 구매할 때 현지 공급업체에  
 제품을 반납하거나 지정된 수거 장소에 폐기하십시오.  
 자세한 내용은 [www.recyclethis.info](http://www.recyclethis.info)를 참조하십시오.



**규정(EU) 2023/1542(배터리 규정):** 이  
 제품에는 배터리가 포함되어 있으며 (EU)  
 2023/1542를 준수합니다. 배터리는 유럽  
 연합에서 분류되지 않은  
 도시 폐기물로 폐기할 수 없습니다. 특정  
 배터리에 관한 자세한 내용은 제품 관련  
 문서를 참조하십시오. 이 기호가 표시된  
 배터리에는 카드뮴(Cd) 또는 납(Pb)을 나타내는 문자가  
 포함될 수 있습니다. 적절히 재활용하기 위해 공급업체에  
 배터리를 반납하거나 지정된 수거 장소에 폐기하십시오.  
 자세한 내용은 [www.recyclethis.info](http://www.recyclethis.info)를 참조하십시오.

**RC B급 기기:** 이 기기는 가정용(B급) 전자파적합기기로써  
 주로 가정에서 사용할 것을 목적으로 하며, 모든  
 지역에서 사용할 수 있습니다.

**안전 지침**  
 이 지침은 사용자가 제품을 올바르게 사용에 위험 또는  
 재산상의 손실을 방지하도록 하기 위해 제공되는  
 것입니다. 사용하기 전에 모든 안전 정보를 주의 깊게  
 읽으십시오.

**법률 및 규정**  
 제품을 사용하려면 현지 전기 안전 규정을 엄격히  
 준수해야 합니다.

- 운반**
- 장비를 운반할 때는 본래 포장재 또는 유사한 포장재에  
 장비를 놓으십시오.
  - 포장을 뜯은 다음에는 나중에 사용할 수 있도록 모든  
 포장재를 보관하십시오. 고장이 발생할 경우에는 장비를  
 본래 포장 상태로 포장해 공급으로 반환해야 합니다.
  - 본래 포장 상태로 운송하지 않으면 장비가 손상될 수  
 있으며, 회사는 일절 책임지지 않습니다.
  - 제품을 떨어뜨리거나 물리적 충격에 가하지 마십시오.  
 장비가 전자파의 간섭을 받지 않도록 하십시오.

- 전원 공급 장치**
- 장치 패키지에 전원 어댑터가 제공된 경우에는 제공된  
 어댑터만 사용하십시오. 전원 어댑터가 제공되지 않은  
 경우 전원 어댑터 또는 기타 전원 공급 장치가 제한  
 전원을 준수하거나 확인하십시오. 전원 공급 장치 출력  
 매개변수는 제품 라벨을 참조하십시오.
  - 플러그가 전원 소켓에 올바르게 연결되어 있는지  
 확인하십시오.
  - 과부하로 인한 과열 또는 화재 위험을 방지하기 위해  
 하나의 전원 어댑터에 여러 장비를 연결하지 마십시오.

- 배터리**
- 장치는 탈착식 충전식 리튬이온 배터리를 지원하며  
 배터리 크기는 22.3mm x 76mm 이하여야 합니다. 배터리  
 정격 전압과 용량은 3.59V/5500mAh입니다.
  - 배터리를 장기간 보관하는 경우 배터리의 품질을  
 보장하기 위해 6개월마다 완충하십시오. 그렇지 않을 경우  
 손상을 수 있습니다.
  - 사용자가 구매한 배터리는 배터리 안전에 관한 관련  
 국제 표준(예: EN/IEC 표준)을 준수해야 합니다.
  - 내장된 배터리는 분해할 수 없습니다. 수리가 필요한  
 경우 제조사에 연락하십시오.
  - 충전할 때는 배터리 온도가  
 0°C~50°C(32°F~122°F)여야 합니다.
  - 충전하는 동안 충전기에서 2m 이내에서 가연성 물질이  
 없도록 하십시오.

- 크기가 부적절한 배터리를 장착할 수 없으며, 비정상적  
 종류의 원인이 됩니다.
- 주의 사항: 배터리를 잘못된 유형으로 교체하면 폭발의  
 위험이 있습니다. 동일하거나 동급 유형의 배터리로만  
 교체하십시오.
- 배터리를 잘못된 유형으로 부적절하게 교체하면  
 안전장치가 작동하지 않을 수 있습니다(예: 일부 리튬  
 배터리 유형의 경우).
- 배터리를 볼 또는 뜨거운 오븐에 넣거나 기계적으로  
 부수거나 절단하지 마십시오. 폭발의 위험이 있습니다.
- 배터리를 주변 온도가 매우 높은 곳에 두지 마십시오.  
 폭발하거나 인화성 액체 또는 기체가 누출될 수 있습니다.
- 배터리를 기압이 매우 낮은 곳에 두지 마십시오.  
 폭발하거나 인화성 액체 또는 기체가 누출될 수 있습니다.
- 사용한 배터리는 지침을 준수해 폐기하십시오.
- 배터리를 어린이의 손에 닿는 곳에 두지 마십시오.
- 화학적 화상을 피하기 위해 배터리를 삼키지 마십시오.
- 이 제품에는 코인형/버튼형 셀 배터리가 포함되어  
 있습니다. 코인형/버튼형 셀 배터리를 삼키면 2시간 만에  
 심각한 내부 화상이 발생해 사망에 이를 수 있습니다.
- 배터리가 단단히 닫히지 않는 경우 제품 사용을  
 중지하고 어린이의 손에 닿지 않는 곳에 보관하십시오.
- 배터리를 삼켰거나 신체 내부에 있다고 생각되는 경우  
 즉시 의학적 치료를 받으십시오.
- 배터리가 있는 장치나 배터리만 열원 또는 화재 발생원  
 근처에 두지 마십시오. 직사광선을 피하십시오.

- 유지 관리**
- 제품이 제대로 작동하지 않을 경우 판매점 또는 가까운  
 서비스 센터에 문의하십시오. 당사는 무단 수리 또는 유지  
 관리로 인해 발생한 문제에 대해 일절 책임지지 않습니다.
  - 전문가가 장치를 분해하고 수리하기 전에 전원  
 차단되었는지 확인합니다.
  - 필요한 경우 깨끗한 헝겊에 에탄올을 소량 묻혀 장비를  
 실사 닦아주십시오.
  - 제조사가 지정하지 않은 방식으로 장비를 사용하는 경우  
 장비에 의해 제공되는 보호 성능이 손상될 수 있습니다.
  - 렌즈가 긁히지 않도록 부드럽고 마른 천이나 종이로  
 렌즈를 닦아주십시오.

- 사용 환경**
- 작동 환경이 장비의 작동 요구 사항을 충족하도록  
 하십시오. 작동 온도는 -30°C~55°C(-22°F~131°F), 작동  
 습도는 5%~95%여야 합니다.
  - 장비를 전자파 방사가 높거나 전자기 많은 환경에  
 노출하지 마십시오.
  - 렌즈를 태양 또는 기타 밝은 빛에 조준하지 마십시오.
  - 장비를 건조하고 통풍이 잘되는 환경에 두십시오.
  - 진동이 발생하는 표면 또는 충격이 있는 장소에 장비를  
 설치하지 마십시오(부주의로 인해 장비 손상을 초래할 수  
 있음).
  - 이 장치는 어린이가 있을 수 있는 장소에서 사용하기에  
 적합하지 않습니다.

**비상 버튼**  
 장비에서 연기, 냄새 또는 소음이 발생하면 즉시 전원을  
 끄고 전원 케이블을 뽑은 다음 서비스 센터에  
 연락하십시오.



레이저 장비를 사용할  
 때는 장비 렌즈를 레이저  
 빔에 노출하지 마십시오.  
 그렇지 않으면 화재가  
 발생할 수 있습니다.

장비에서 방출되는 레이저 방사선은 눈 손상, 피부 화상을  
 초래하거나 인화성 물질을 생성할 수 있습니다. 레이저  
 거리 측정 기능을 활성화하기 전에 레이저 렌즈 덮개 사랍  
 또는 인화성 물질이 없도록 하십시오. 미성년자가 사용할  
 수 있는 장소에 장비를 놓지 마십시오. 파장은 905nm,  
 펄스 지속 시간은 47ns, 최대 평균 전력 출력은  
 2.5mW입니다. IEC 60825-1:2014, EN 60825-  
 1:2014+A11:2021 및 EN50689:2021에 따라 이 레이저  
 제품은 1급 레이저 제품 및 소비자 레이저 제품으로  
 분류됩니다.

**제한 보증**

QR 代碼進行掃描以查看產品保證詳情。



調查員

中國地址 310052 杭州未來科技城海曙區新街 399 號 2 樓 B 室 313  
Hangzhou Microimage Software Co., Ltd.

請注意：本產品及其配件（如果有）均會標示「CE」，表示符合適用 Directive 2014/30/EU (EMCD)、Directive 2014/35/EU (LVD)、Directive 2011/65/EU (RoHS)、Directive 2014/53/EU 所列歐洲協調標準。  
特此，杭州海康微影科技有限公司聲明本裝置（請參考標識）符合指令 2014/53/EU。  
歐盟符合性聲明的全文可在以下網址取得：  
<https://www.hikmicrotech.com/en/support/download-center/declaration-of-conformity/>  
頻帶和功率（用於 CE）  
頻帶和傳輸功率（輻射及/或導通）標稱限值，適用於以下無線電設備，如下：  
Wi-Fi 2.4 GHz (2.4 GHz 至 2.4835 GHz) : 20 dBm  
Wi-Fi 5 GHz (5.15 GHz 至 5.25 GHz) : 23 dBm  
裝置未隨附電源變壓器時，請使用合格製造商提供的電源變壓器。有關詳細的功率要求，請參閱產品規格。  
裝置未隨附電池時，請使用合格製造商提供的電池。有關詳細的電池要求，請參閱產品規格。

## 繁體中文

### 法規資訊

這些條款僅適用於帶有對應標記或資訊的產品。

### EU 合規性聲明



本產品及其配件（如果有）均會標示「CE」，表示符合適用 Directive 2014/30/EU (EMCD)、Directive 2014/35/EU (LVD)、Directive 2011/65/EU (RoHS)、Directive 2014/53/EU 所列歐洲協調標準。

特此，杭州海康微影科技有限公司聲明本裝置（請參考標識）符合指令 2014/53/EU。

歐盟符合性聲明的全文可在以下網址取得：

<https://www.hikmicrotech.com/en/support/download-center/declaration-of-conformity/>

### 頻帶和功率（用於 CE）

頻帶和傳輸功率（輻射及/或導通）標稱限值，適用於以下無線電設備，如下：

Wi-Fi 2.4 GHz (2.4 GHz 至 2.4835 GHz) : 20 dBm  
Wi-Fi 5 GHz (5.15 GHz 至 5.25 GHz) : 23 dBm  
裝置未隨附電源變壓器時，請使用合格製造商提供的電源變壓器。有關詳細的功率要求，請參閱產品規格。  
裝置未隨附電池時，請使用合格製造商提供的電池。有關詳細的電池要求，請參閱產品規格。



指令 2012/19/EU (WEEE 指令)：已標示此符號的產品在歐盟不得當成未分類的都市廢棄物處理。為了正確回收，請在購買同等的設備時將本產品退回當地供應商，或將其棄置在指定的回收點。詳細資訊請參閱 [www.recyclethis.info](http://www.recyclethis.info)。



法規 (EU) 2023/1542 (電池法規)：本產品內含一類電池，符合法規 (EU) 2023/1542。在歐盟，電池不能作為未分類的城市垃圾處理。有關特定的電池資訊，請參閱產品說明文件。已標示此符號的電池可能含有代表鎘 (Cd) 或鉛 (Pb) 的字母。為正確回收，請將電池送回供應商或指定的回收點。詳細資訊請參閱 [www.recyclethis.info](http://www.recyclethis.info)。



這些指示的目的在確保使用者正確使用本產品，避免造成危險或財產損失。使用前請先閱讀所有的安全性質資訊。

### 安全指示

這些指示的目的在確保使用者正確使用本產品，避免造成危險或財產損失。使用前請先閱讀所有的安全性質資訊。

### 法律 and 法規

使用本產品必須嚴格遵守當地電氣安全法規。

### 運輸

● 在運送裝置時，請將裝置放入原本的或類似的包裝中。  
● 在拆封後保留所有包裝以供將來使用。如果發生任何故障，則需要利用原本的包裝將裝置送回工廠。

● 未使用原本的包裝運輸可能會導致裝置損壞，本公司概不承擔任何責任。

● 請勿使本產品掉落或遭受撞擊。請勿讓裝置受到磁性干擾。

### 電源供應

● 如果裝置包裝中提供電源變壓器，請僅使用提供的變壓器。如果未提供電源變壓器，請確保電源變壓或其他電源符合「有限電源」。如需瞭解電源供應器輸出參數，請參閱產品標籤。

● 確認已將插頭正確連接至電源插座。

● 請勿將多個裝置連接至相同電源變壓器以避免過熱，或因過載造成火災危險。

### 電池

● 此裝置支援可拆卸的可充電鋰離子電池，電池尺寸應為 22.3 mm × 76 mm。電池額定電壓和容量為 3.59 V/5500 mAh。

● 為了長期儲存電池，請確保電池每半年充滿電，以確保電池品質。否則，可能會造成損壞。

● 使用者購買的電池需要符合有關電池安全的相关國際標準 (如 EN/IEC 標準)。

● 內建電池無法拆卸。如有需要，請聯絡製造商進行維修。

● 充電時，電池溫度務必介於 0°C 到 50°C (32°F 到 122°F) 之間。

● 確認充電時充電器距離 2 公尺內沒有易燃物。

● 不得安裝大小不當的電池，如此可能會造成異常開機。

● 注意：若更換的電池類型不正確，會有爆炸的風險。僅以相同或同等類型取代。

● 換錯類型不正確的電池，可能會使保護措施失效 (例如，某些類型的鋰電池)。

● 禁止將電池棄置於火中或高溫烤箱中，並禁止使用機械來壓碎或切碎電池，否則可能導致爆炸。

● 禁止將電池置於極高溫的環境中，否則可能導致爆炸或造成易燃液體或氣體洩漏。

● 禁止將電池置於極低空氣壓力下，否則可能導致爆炸或造成易燃液體或氣體洩漏。

● 請依照指示棄置使用過的電池。

● 請勿將電池放在兒童接觸得到的地方。

● 不要吞下電池以避免化學灼傷。

● 此產品含有硬幣/鈕扣型電池。如果吞食硬幣/鈕扣型電池，有可能在 2 小時內造成消化道嚴重燒傷，甚至致命。

● 如果電池槽關閉不牢固，請停止使用該產品，並使其遠離兒童。

● 如果您認為電池可能被吞食或放入身體的任何部位內，請立即就醫。

● 請勿將包含電池的裝置或電池放在熱源或火源附近。避免陽光直射。

### 維護

● 如果產品無法正常運作，請聯絡您的經銷商或最近的服務中心。對於因未經授權的維修或保養而造成的問題，本公司概不承擔任何責任。

● 由專業人員拆卸和維護裝置之前，請確保已中斷電源。

● 如有需要，請使用乾淨的布和少量酒精輕輕擦拭裝置。

● 如果以製造商未指定的方式使用設備，則可能會影響裝置所提供的保護。

● 使用柔軟乾燥的布或擦拭紙清潔鏡頭，以避免刮傷。

### 使用環境

● 請確定操作環境符合裝置的需求。工作溫度應為 -30°C 至 55°C (-22°F 至 131°F)，且工作溫度應為 5% 至 95%。

● 請勿使裝置暴露於高電磁輻射或塵土飛揚的環境中。

● 請勿將鏡頭瞄準陽光或任何其他明亮的光線。

● 將裝置放在乾燥且通風良好的環境中。

● 避免在會震動表面或受衝擊的地方安裝設備 (無視這項提示可能會導致設備損壞)。

● 本裝置不會適合在兒童可能出現的場所使用。

### 緊急

如果裝置產生煙霧、異味或噪音，請立即關閉電源，拔除電源線，並聯絡維修中心。

## 雷射



使用任何雷射設備時，請確保裝置鏡頭未暴露在雷射光束中，否則可能會燒毀。裝置發射的雷射輻射可能會導致眼睛受傷、皮膚

燃燒或易燃物質。在啟用雷射測距功能之前，請確認雷射鏡頭前面沒有人類或易燃物質。請勿將裝置放在未成年人可取得的地方。波長為 905 nm，脈衝持續時間為 47 ns，且最大平均功率輸出小於 2.5 mW。根據 IEC 60825-1:2014、EN 60825-1:2014+A11:2021 和 EN 50689:2021，這款雷射產品歸類為 1 類雷射產品和消費性雷射產品。

### 有限保固

請掃描 QR 碼瞭解產品保固政策。



### 製造地址

310052 中國浙江省杭州市濱江區西興街區丹風路 399 號 2 號樓 B 單元 313 室  
杭州微影軟件有限公司

合規性注意事項：熱像系列產品可能在不同國家或地區受到出口管制，包括但不限於美國、歐盟、英國和/或瓦森納協議的其他成員國。如果您打算在不同國家之間轉讓、出口、再出口熱像系列產品，請洽詢您的專業法律或合規性專家或地方政府機關，以瞭解任何必要的出口許可要求。





 Hikmicro Hunting.Global

 Hikmicro Hunting.Global

 HIKMICRO Outdoor

 HIKMICRO

 [www.hikmicrotech.com](http://www.hikmicrotech.com)

 [support@hikmicrotech.com](mailto:support@hikmicrotech.com)

**UD40729B**