

USER MANUAL

OOLIGHT

IN THE BOX

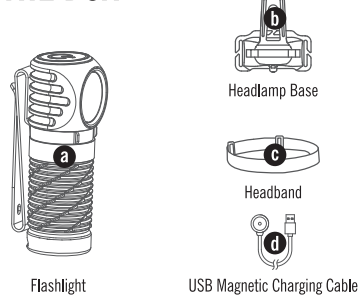

Flashlight

USB Magnetic Charging Cable

COOL WHITE	CCT: 5700-6700K	CRI: 70
NEUTRAL WHITE	CCT: 4000-5000K	CRI: 70

Mode	Lumens	Beam Distance	Runtime
TURBO	1,100 lumens	2min / 85m	2min / 85min
HIGH	250 lumens	100m	100m
MEDIUM	60 lumens	7h	7h
LOW	15 lumens	26h	26h
MOONLIGHT	2 lumens	10days	10days
REDLIGHT	40 lumens	150min	150min

Perun 2 (Mini)

A compact, high-brightness rechargeable right-angle flashlight that combines both white and red light.

5950cd	150m	IPX8	1.5m
Working temperature: 6-40°C	Q54*18*22mm (0.252" * 0.710" * 0.871")	DRB-16C06-6C 650mAh 3.7V	54g / 1.9oz (Including Battery)

*Above data are tested per ANSI/IEA FL-1-2009 standard in Olight's lab for reference. The tests are performed indoors under a room temperature of 25 degrees Celsius with windless conditions. The runtime may vary depending on the external temperature and ventilation conditions, and these biases may affect the results of testing.

Table 2: USB Magnetic Charging Cable

Cable length	0.5m
Input	USB-A 5V 1A
Output	CC&CV 4.2V±0.05V 1.0A
Time to fully charge	About 70 mins

Figure 1

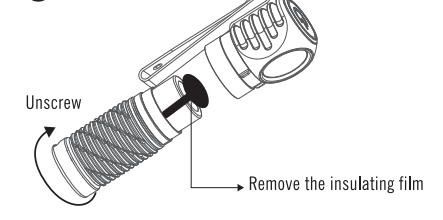

Figure 2

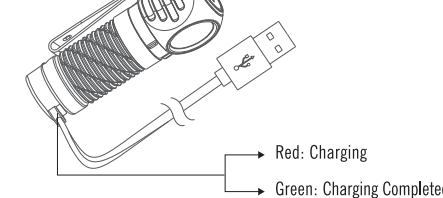

Figure 3

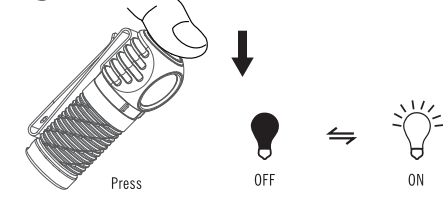

Figure 4

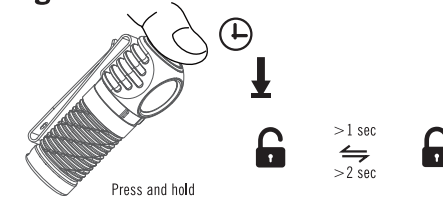

Figure 5

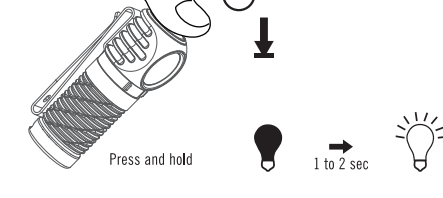

Figure 6

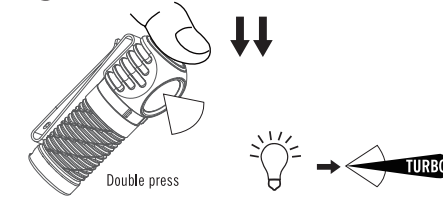

Figure 7

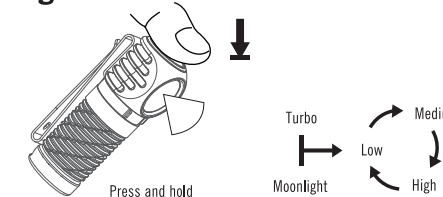

Figure 8-1

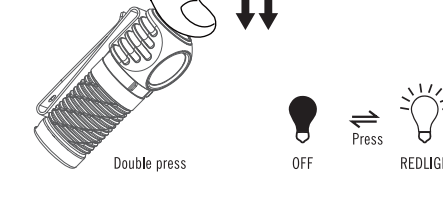

Figure 8-2

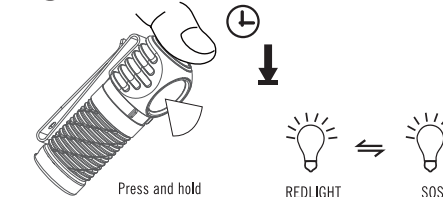

Figure 9

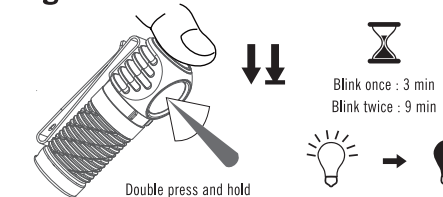

Figure 10-1

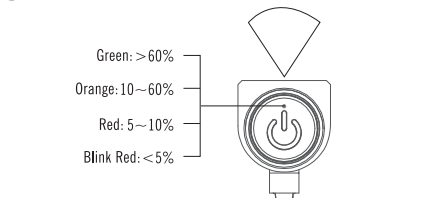

Figure 10-2

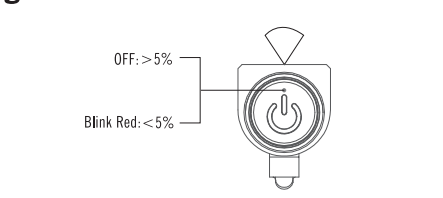

Figure 11

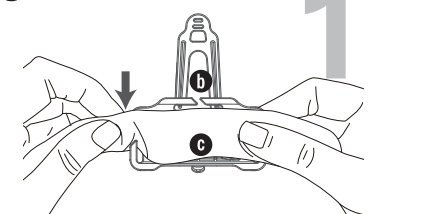

Figure 12

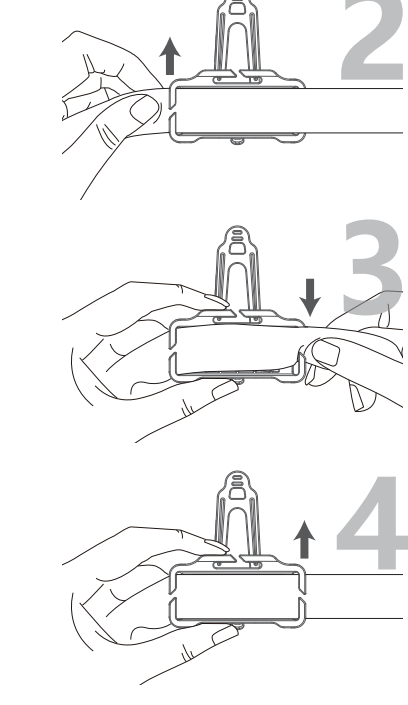
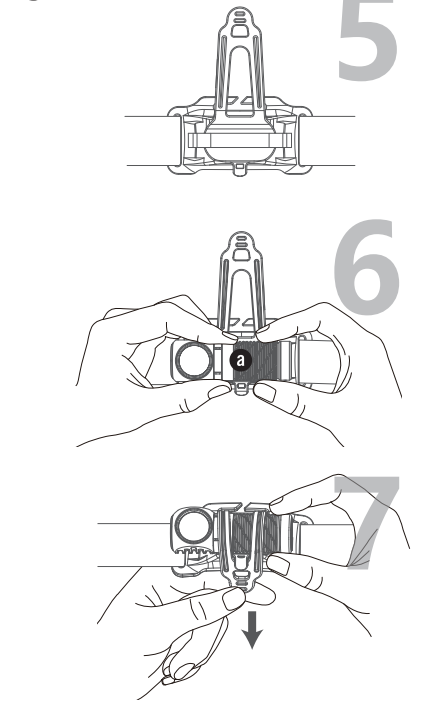

Figure 12



CONTENTS

(EN) English	01
(CN) 简体中文	01
(FI) Finnish	01
(NO) Norwegian	02
(SV) Swedish	02
(NL) Nederlands	03
(PL) Polska	03
(DE) Deutsch	03
(HU) Magyarország	04
(RU) Русский	04
(ES) Español	05
(RO) Românesc	05
(UA) Ukrainian	05
(JP) 日本語	06
(KR) 한국어	06
(TH) ไทย	07
(FR) Français	07
(IT) Italiano	07
(SK) Slovenský jazyk	08
(PT) Português	08

(EN) English

Multi-language dictionary, see Table 3;
 1. Product specification, see Table 1 and Table 2;
 2. Operating instructions as below:
 2.1 Remove the insulating film, see Figure 1;
 2.2 Charging, see Figure 2;
 2.3 ON/OFF, see Figure 3;
 2.4 Lockout / Unlock, see Figure 4;
 2.5 Moonlight, see Figure 5;
 2.6 TURBO, see Figure 6;
 2.7 Change brightness level, see Figure 7;
 2.8 Redlight, see Figure 8-1; SOS mode, see Figure 8-2;
 2.9 Set timer, see Figure 9;
 2.10 Battery Indicator: Normal mode, see Figure 10-1; Moonlight mode, see Figure 10-2;
 2.11 The installation of the headband, see Figure 11;
 2.12 The usage of the headlamp base, see Figure 12.

(NO) Norwegian

Føljende er produktets spesifikasjoner, se Tabell 1 og 2;
 2. Bruksanvisning som nedfor:
 2.1 Fjern isolasjonsfilmen, se Figur 1;
 2.2 Lading, se Figur 2;
 2.3 PÅ/AV, se Figur 3;
 2.4 Knytt/løst, se Figur 4;
 2.5 Moonlight, se Figur 5;
 2.6 TURBO, se Figur 6;
 2.7 Endre lysstyrkenivå, se Figur 7;
 2.8 Rødt lys, se Figur 8-1; Bruk av SOS-modus, se Figur 8-2;
 2.9 Tidsinnstilling, se Figur 9;
 2.10 Batteriindikator: Normalmodus, se Figur 10-1; Moonlight, se Figur 10-2;
 2.11 Installasjon av pannebåndet, se Figur 11;
 2.12 Feste hodeklyken til stativet, se Figur 12.

(SV) Swedish

Føljande är produktens specifikationer, se Tabell 1 och 2.
 2. Bruksanvisning enligt nedan:
 2.1 Avlägsna skyddsfilmerna, se Figur 1;
 2.2 Laddning, se Figur 2;
 2.3 PÅ/AV, se Figur 3;
 2.4 Knäpplös, se Figur 4;
 2.5 Moonlight, se Figur 5;
 2.6 TURBO, se Figur 6;
 2.7 För att ändra ljusstyrka, se Figur 7;
 2.8 Rött lys, se Figur 8-1; Bruk av SOS-modus, se Figur 8-2;
 2.9 Tidsinställning, se Figur 9;
 2.10 Batteriindikator: Normalmodus, se Figur 10-1; Moonlight, se Figur 10-2;
 2.11 Installation av pannband, se Figur 11;
 2.12 Montering av lampdel till pannband, se Figur 12.

(NL) Nederlands

Meer talig woordenboek, zie Tabel 3;
 1. Productspecificatie, zie Tabel 1 en Tabel 2;
 2. Gebruiksaanwijzing zoals hieronder:
 2.1 Verwijder de isolatiefilm (zie Figuur 1);
 2.2 Opladen (zie Figuur 2);
 2.3 AAN/UIT (zie Figuur 3);
 2.4 Vergrendelen/ontgrendelen (zie Figuur 4);
 2.5 Maanlichtmodus (zie Figuur 5);
 2.6 Turbo-modus (zie Figuur 6);
 2.7 Helderheidsniveau wijzigen (zie Figuur 7);
 2.8 Roodlicht, zie Figuur 8-1; SOS-modus, raadpleeg Figuur 8-2;
 2.9 Timer instellen (zie Figuur 9);
 2.10 Batterij-indicator: Normale modus: zie Figuur 10-1; Maanlichtmodus (zie Figuur 10-2);
 2.11 De installatie van de hoofdband, zie Figuur 11;
 2.12 Het gebruik van de hoofdlamp, zie Figuur 12.

(HU) Magyarország

Többnyelvű szótár, lásd Táblázat 3;
 1. Műszaki adatok, lásd Táblázat 1. és Táblázat 2;
 2. Használati útmutató az alábbiakban:
 2.1 Távolítsa el a szigetelő filmet, lásd Fig. 1;
 2.2 Töltés, lásd Fig. 2;
 2.3 BE/AL, lásd Fig. 3;
 2.4 Lezárási/oldózási, lásd Fig. 4;
 2.5 Holdfény, lásd Fig. 5;
 2.6 Turbo, lásd Fig. 6;
 2.7 Fényerő megváltoztatása, lásd Fig. 7;
 2.8 Vörös fény, lásd Fig. 8-1; SOS mód, lásd a 8-2. Ábrát;
 2.9 Időzítő beállítása, lásd Fig. 9;
 2.10 Akkumulátor kijelzős: Normál mód, lásd Fig. 10-1; Holdfény mód, lásd Fig. 10-2;
 2.11 A fejpánt felrakása, lásd a 11. ábrát;
 2.12 A lámpatető használatát, lásd Fig. 12.

(RU) Русский

Многоязычный словарь, смотрите Таблица 3.
 1. Технические характеристики изделия см. Таблица 1 и 2.
 2. Инструкция по эксплуатации, как указано ниже:
 2.1 Снимите изоляционный пленку, см. Figure 1;
 2.2 Зарядка, см. Figure 2;
 2.3 ВКЛ/ВЫКЛ, см. Figure 3;
 2.4 Блокировка/разблокировка, см. Figure 4;
 2.5 Лунный свет, см. Figure 5;
 2.6 Turbo, см. Figure 6;
 2.7 Изменение уровня яркости, см. Figure 7;
 2.8 Красный свет, см. Figure 8-1; Режим SOS, см. рисунок 8-2;
 2.9 Установка таймера, см. Figure 9;
 2.10 Индикатор заряда батареи: Обычный режим, см. Figure 10-1; Режим лунного света, см. Figure 10-2;
 2.11 Установка налобного крепления, см. рисунок 11;
 2.12 Крепление фонаря, см. на рисунке 12;

(ES) Español

Diccionario multilingüe, consulte la Tabla 3;
 1. Consulte los detalles del producto en la Tabla 1 y la Tabla 2;
 2. Instrucciones de manejo como se indica a continuación:
 2.1 Retire el plástico de aislamiento, consulte la Figura 1;
 2.2 Cargando, consulte la Figura 2;
 2.3 Encendido / Apagado, consulte la Figura 3;
 2.4 Bloquear / Desbloquear, consulte la Figura 4;
 2.5 Modo de Luz de Luna, consulte la Figura 5;
 2.6 Modo Turbo, consulte la Figura 6;
 2.7 Cambiar las potencias, consulte la Figura 7;
 2.8 Luz roja, consulte la Figura 8. Modo SOS, consulte la Figura 8-2;
 2.9 Configurar un temporizador, consulte la Figura 9;
 2.10 Indicador de Batería: Modo normal, consulte la Figura 10-1; Modo de luz de Luna, consulte la Figura 10-2;
 2.11 Instalación de la banda del frontal, consulte la Figura 11;
 2.12 Uso de la banda elástica con soporte de silicona, consulte la Figura 12.

(RO) Românesc

Dicționar multilingv, a se vedea Tabla 3;
 1. Specificațiile produsului, vezi Tabla 1 și Tabla 2;
 2. Instrucțiuni utilizare:
 2.1 Îndepărtarea plasticului de siguranță, vezi Figura 1;
 2.2 Încărcare, vezi Figura 2;
 2.3 Porniri/Oprire, vezi Figura 3;
 2.4 Blocare/Deblocare, vezi Figura 4;
 2.5 Mod de veghe, vezi Figura 5;
 2.6 Turbo, vezi Figura 6;
 2.7 Schimbarea nivelului de iluminare, vezi Figura 7;
 2.8 Lumina roșie, vezi Figura 8-1; Modul SOS, vezi Figura 8-2;
 2.9 Setarea timpului, vezi Figura 9;
 2.10 Indicatorul bateriei: Mod normal, vezi Figura 10-1; Mod de veghe, vezi Figura 10-2;
 2.11 Instalarea benzii de cap, vezi Figura 11;
 2.12 Folosirea benzii de cap, vezi Figura 12.

(UA) Ukrainian

Багатомовний словник див. Таблиця 3;
 1. Технічні характеристики продукту, див. Таблиця 1 та Таблиця 2;
 2. Інструкція з використання наведена нижче:
 2.1 Зніміть ізоляційну плівку, див. Figure 1;
 2.2 Заряджання, див. Figure 2;
 2.3 Увімкнення/вимкнення, див. Figure 3;
 2.4 Блокування/розблокування, див. Figure 4;
 2.5 Режим світла, див. Figure 5;
 2.6 Турбо, див. Figure 6;
 2.7 Зміна рівня яркості, див. Figure 7;
 2.8 Червоний світ, див. Figure 8-1; Режим SOS, див. Figure 8-2;
 2.9 Встановлення таймера, див. Figure 9;
 2.10 Індикатор заряду батареї: стандартний режим, див. Figure 10-1; Режим місячного світла, див. Figure 10-2;
 2.11 Встановлення оголів'я, див. Figure 11;
 2.12 Використання фіксатора налобного ліхтарика, див. Figure 12.

(JP) 日本語

多言語辞書はTable 3を参照してください。
 1. 製品仕様はTable 1およびTable 2を参照してください。
 2. 操作方法:
 2.1 絶縁フィルムを取り除きます。Figure 1を参照してください。
 2.2 充電方法はFigure 2を参照してください。
 2.3 オン/オフはFigure 3を参照してください。
 2.4 ロックアウト/ロック解除はFigure 4を参照してください。
 2.5 モーニングモードの操作方法はFigure 5を参照してください。
 2.6 ターボモードの切り替え方法はFigure 6を参照してください。
 2.7 輝度レベルの変更はFigure 7を参照してください。
 2.8 レッドライトについては、Figure 8-1を参照してください。SOSモードについては、Figure 8-2を参照してください。
 2.9 タイマーの設定はFigure 9を参照してください。
 2.10 バッテリーインジケータ: 通常モード、Figure 10-1を参照してください。ムーンライトモード、Figure 10-2を参照してください。
 2.11 ヘッドバンドの取り付けについては、Figure 11を参照してください。
 2.12 ヘッドストラップの使用については、Figure 12を参照してください。

(KR) 한국어

다언어 사전은 해당 단락을 확인하여 Table 3을 참고하십시오.
 1. 제품 사양 및 제원은 Table 1과 Table 2를 참고하십시오.
 2. 사용 방법:
 2.1 절연 필름을 제거하십시오. Figure 1을 참고하십시오.
 2.2 충전 방법은 Figure 2를 참고하십시오.
 2.3 전원 ON/OFF는 Figure 3를 참고하십시오.
 2.4 잠금 및 해제 방법은 Figure 4를 참고하십시오.
 2.5 모닝 모드, Figure 5를 참고하십시오.
 2.6 터보 모드, Figure 6를 참고하십시오.
 2.7 밝기 조절, Figure 7를 참고하십시오.
 2.8 레드 라이트, Figure 8-1을 참고하십시오. SOS 모드, Figure 8-2를 참고하십시오.
 2.9 타이머 설정, Figure 9를 참고하십시오.
 2.10 배터리 잔량 표시기: 일반 모드, Figure 10-1을 참고하십시오. 달빛 모드, Figure 10-2를 참고하십시오.
 2.11 헤드밴드 장착, Figure 11를 참고하십시오.
 2.12 헤드 스트랩의 사용, Figure 12를 참고하십시오.

(TH) ไทย

พจนานุกรมหลายภาษา ดูที่ Table 3;
 1. ข้อมูลจำเพาะของผลิตภัณฑ์, ดูที่ Table 1 และ Table 2;
 2. คำแนะนำการใช้งาน:
 2.1 ถอดฟิล์มป้องกัน, ดูที่ Figure 1;
 2.2 การชาร์จ, ดูที่ Figure 2;
 2.3 เปิด/ปิด, ดูที่ Figure 3;
 2.4 การล็อก/ปลดล็อก, ดูที่ Figure 4;
 2.5 โหมดแสงจันทร์, ดูที่ Figure 5;
 2.6 โหมด Turbo, ดูที่ Figure 6;
 2.7 การปรับระดับความสว่าง, ดูที่ Figure 7;
 2.8 แสงสีแดง, ดูที่ Figure 8-1; โหมด SOS, ดูที่ Figure 8-2;
 2.9 การตั้งเวลา, ดูที่ Figure 9;
 2.10 ตัวชี้แจงสถานะแบตเตอรี่: โหมดปกติ, ดูที่ Figure 10-1; โหมดแสงจันทร์, ดูที่ Figure 10-2;
 2.11 การติดตั้งสายคาดศีรษะ, ดูที่ Figure 11;
 2.12 การใช้สายคาดศีรษะกับตัวไฟฉาย, ดูที่ Figure 12.

(FR) Français

Dictionnaire multi-langues, voir Table 3;
 1. Caractéristiques du produit, voir Table 1 et Table 2;
 2. Instructions d'utilisation:
 2.1 Retirez le film isolant, voir Figure 1;
 2.2 Rechargez, voir Figure 2;
 2.3 Allumage/Extinction, voir Figure 3;
 2.4 Verrouillage/Déverrouillage, voir Figure 4;
 2.5 Mode Luciole, voir Figure 5;
 2.6 Mode Turbo, voir Figure 6;
 2.7 Modifier le niveau de luminosité, voir Figure 7;
 2.8 Éclairage rouge, veuillez vous référer à la Figure 8-1; Mode SOS, voir Figure 8-2;
 2.9 Régler la minuterie, voir Figure 9;
 2.10 Indicateur du niveau de batterie: Mode normal, voir Figure 10-1; Mode Luciole, voir Figure 10-2;
 2.11 Installation du bandeau de la lampe frontale, voir Figure 11;
 2.12 Fixation sur le support de la lampe frontale, veuillez vous référer à la Figure 12.

(IT) Italiano

Diccionario multilingue, consulte la Tabla 3;
 1. Specifiche del prodotto, consultare la Tabla 1 e la Tabla 2;
 2. Istruzioni per l'uso come di seguito:
 2.1 Rimuovere la pellicola isolante, consultare la Figura 1;
 2.2 Ricarica, consultare la Figura 2;
 2.3 ON/OFF, consultare la Figura 3;
 2.4 Blocco/Sblocco, consultare la Figura 4;
 2.5 Modalità del Chiaro di Luna, consultare la Figura 5;
 2.6 TURBO, consultare la Fig. 6;

(SK) Slovenský jazyk

Viacjazyčný slovník, pozri Tabuľka 3;
 1. Špecifikácia výrobku, pozri Tabuľka 1 a Tabuľka 2;
 2. Návod na ovládanie ako je vidno nižšie:
 2.1 Odstrihnite izolačnú fóliu, pozrite Fig. 1;
 2.2 Nabíjanie, pozrite Fig. 2;
 2.3 ZAPNUTIE/VYPNUTIE, pozrite Fig. 3;
 2.4 Zamknutie/Odomknutie, pozrite Fig. 4;
 2.5 Mesačie svetlo, pozrite Fig. 5;
 2.6 TURBO, pozrite Fig. 6;
 2.7 Zmena úrovne jasů, pozrite Fig. 7;
 2.8 Červené svetlo, pozrite si Fig. 8-1; Režim SOS, pozrite si obrázok 8-2;
 2.9 Nastavenie časovača, pozrite Fig. 9;
 2.10 Indikátor batérie: Normálny režim, pozrite Fig. 10-1; Režim mesačného svetla, pozrite Fig. 10-2;
 2.11 Inštalácia čelnej lampy, pozrite Fig. 11;
 2.12 Pozície zafixácie svetlometa, pozrite si Fig. 12.

(PT) Português

Diccionario multilingue, consulte a Tabla 3.
 1. Especificação do produto, veja a Tabla 1 e 2.
 2. Instruções de operação abaixo:
 2.1 Remova o filme isolante, veja a Figura 1;
 2.2 Carregamento, veja a Figura 2;
 2.3 LIGAR/DESLIGAR, veja a Figura 3;
 2.4 Bloqueio/desbloqueio, veja a Figura 4;
 2.5 Moonlight, veja a Figura 5;
 2.6 TURBO, veja a Figura 6;
 2.7 Mode o nível de brilho, veja a Figura 7;
 2.8 Luz vermelha, consulte a Figura 8-1; Modo SOS, consulte a Figura 8-2;
 2.9 Defina o temporizador, veja a Figura 9;
 2.10 Indicador de Bateria: Modo normal, veja a Figura 10-1; Modo Moonlight, veja a Figura 10-2;
 2.11 Para instalação da faixa de cabeça, consulte a Figura 11;
 2.12 A utilização da base da lanterna, consulte a Figura 12.

Table 3 Multi-language dictionary

EN	Moonlight	Low	Medium	High	Turbo	Redlight	Press	Double press	Press and hold	Blink once	Blink twice	SOS
CN	月光档	低档	中档	高档	极亮档	红光档	单击	双击	长按	闪烁一次	闪烁二次	SOS
FI	Moonlight-tila	Low-tila	Medium-tila	High-tila	Turbo-tila	Punavalo	Napautta	Kaksoisnapautta	Paina ja pidänpainetta	Vilkuta kerran	Vilkuta kaksi kertaa	SOS
NO	Moonlight modus	Lav modus	Medium modus	Høy modus	Turbo modus	Rødt lys	Trykk	Trykk to ganger	Hold inne	Blinka en gang	Blink to ganger	SOS
SV	Moonlight läge	Lågläge	Medanläge	Högt läge	Turboläge	Rött ljus	Tryck	Dubbelttryck	Tryck och håll	Blinka två gånger	Blinka två gånger	SOS
NL	Maanlicht modus	Lage Modus	Gemiddelde Modus	Hoge Modus	Turbo Modus	Rood licht	Druk	Dubbel drukken	Houd ingedrukt	Knipper één keer	Knipper twee keer	SOS
PL	Tryb Moonlight	Tryb niski	Tryb średni	Tryb wysoki	Tryb turbo	Światło czerwone	Naciśnij	Naciśnij dwa razy	Naciśnij i przytrzymaj	Mruż raz	Mruż dwa razy	SOS
DE	Moonlight-Modus	Niedriger Modus	Mittlerer Modus	Hoher Modus	Turbo-Modus	Rotes Licht	Drücken	Zweimal Drücken	Gedrückt halten	Blinkt einmal	Blinkt zweimal	SOS
HU	Holdfény mód	Alacsony mód	Közepes mód	Magas mód	Turbo mód	Vörös fény	Megnyomás	Dupla megnyomás	Nyomva tartás	Egy pislogás	Két pislogás	SOS
RU	Режим мунлайт	Минимальный режим	Средний режим	Максимальный режим	Турбо режим	Красный свет	Нажмите	Двойное нажатие	Нажмите и удерживайте	Мигание один раз	Мигание два раза	SOS
ES	Modo de luz de luna	Modo de potencia baja	Modo de potencia media	Modo de potencia alta	Modo turbo	Luz roja	Presione	Presione dos veces	Mantenga presionado	Pargadee una vez	Pargadee dos veces	Modo SOS
RO	Mod de veghe	Mod mic	Mod mediu	Mod mare	Mod turbo	Lumina roșie	Apăsare	Apăsare dublă	Apăsati și mențineți apăsat	Clipsește o dată	Clipsește de două ori	SOS
UA	Режим Moonlight	Режим Low	Режим Medium	Режим High	Турбо-режим	Червоне світло	Прес	Подвійне натискання	Натисніть і утримуйте	Один раз моргнути	Двічі моргнути	SOS
JP	ムーンライトモード	ローモード	メディウムモード	ハイモード	ターボモード	レッドライト	プレス	ダブルプレス	押し込ま	一度点滅	二度点滅	SOS
KR	문라이트 모드	로우 모드	미디엄 모드	하이 모드	터보 모드	레드 라이트	누르기	2번 누르기	강게 누르기	1번 깜빡임	2번 깜빡임	SOS 모드
TH	โหมดแสงจันทร์	โหมดความสว่างต่ำ	โหมดความสว่างปานกลาง	โหมดความสว่างสูง	โหมดเทอร์โบ	แสงสีแดง	กด	กดสองครั้ง	กดค้างไว้	กะพริบหนึ่งครั้ง	กะพริบสองครั้ง	SOS
FR	Mode Luciole	Mode Faible	Mode Moyen	Mode Haut	Mode Turbo	Éclairage rouge	Appuyez	Double pression	Appuyez et maintenir	Clignote une fois	Clignote deux fois	Mode SOS
IT	Modalità chiaro di luna	Modalità bassa	Modalità media	Modalità alta	Modalità Turbo	Luce rossa	Premere	Premere due volte	Premere e tenere premuto	Lampeggia una volta	Lampeggia due volte	SOS
SK	mesačný svit	slabý režim	stredný režim	vysoký režim	turbo režim	Červené svetlo	Stlačiť	Dvojitý stlačenie	Stlačenie a podržanie	Jedno zmurknutie	Dve zmurknutia	SOS
PT	Modo Luar	Modo baixo	Modo Médio	Modo alto	Modo turbo	Luz vermel						