



FALCON FH25

Monóculo térmico



O monóculo termográfico portátil HIKMICRO FALCON FH25 é equipado com um detetor infravermelho de 384 × 288 e um ecrã OLED de 1024 × 768. Suporta funções como observação, hotspot, entre outras. O detetor térmico embutido de alta sensibilidade oferece uma visão clara, mesmo na escuridão total. O monóculo é amplamente utilizado em cenários como busca e resgates, caminhadas, viagens, caça, entre outros.

Key Features

- Resolução de 384 × 288 com sensor de 12µm
- Módulo térmico de alta sensibilidade NETD < 20 mK (@25°C, F# = 1.0)
- Bateria Li-ion recarregável e substituível
- Até 7 horas de operação contínua
- Tecnologia líder em processamento de imagem térmica: Image Pro
- Ecrã OLED de 1024 × 768 e 0,39 polegadas

Specification

MODULO TERMICO	
SENSOR DE IMAGEM	Arrays de plano focal VOx não resfriado
RESOLUÇÃO	384 × 288
TAXA DE QUADROS	50 Hz
INTERVALO DE PIXEL	12 μm
FAIXA DE RESPOSTA	8 μm a 14 μm
NETD	< 20 mK (@25°C), F# = 1.0
DISTÂNCIA FOCAL	25 mm
ABERTURA	F1.0
DISTÂNCIA MÍNIMA DE FOCO	2.5 m
ZOOM DIGITAL	1×, 2×, 4×, 8×
MAGNIFICAÇÃO ÓPTICA	2.17
CAMPO DE VISÃO (H × V), GRAUS/M @ 100 M	10.5° × 7.9° / 18.4 m × 13.8 m
ALCANCE DE DETECÇÃO	1200 m
EXIBIÇÃO DE IMAGEM	
MONITOR	0,39 polegadas, OLED, 1024 × 768
PALETAS	Preto Quente, Branco Quente, Vermelho Quente, Fusão
MODO FFC (CORREÇÃO DE CAMPO PLANO)	Automático, Manual, Correção Externa
SISTEMA	
ARMAZENAMENTO	Módulo de memória integrado (64 GB)
GRAVAÇÃO DE VÍDEO	Sim
CAPTURE DE IMAGEM	Sim
MODO DE ESPERA	Sim
PONTO QUENTE	Sim
RASTREAMENTO DE PONTO QUENTE	Sim
FONTE DE ALIMENTAÇÃO	
ALIMENTAÇÃO	5 V, 1.5 W
TIPO DE BATERIA	Bateria Li-ion substituível e recarregável

TEMPO DE OPERAÇÃO DA BATERIA	7 horas de funcionamento contínuo com CVBS e função de ponto quente desligados (@25°C)
GERAL	
TEMPERATURA/HUMIDADE DE TRABALHO	De -30°C a 55°C (-22°F a 131°F); Humidade: 90% ou menos
NÍVEL DE PROTEÇÃO	IP67
DIMENSÃO	190,3 mm × 58,3 mm × 65,2 mm (7,49" × 2,29" × 2,57")
PESO	500 g (1,10 lb)

Available Model

HM-TS43-25XG/W-FH25

Dimension

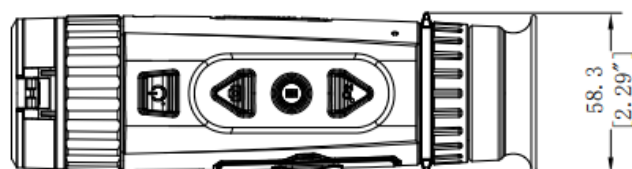
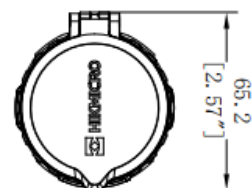
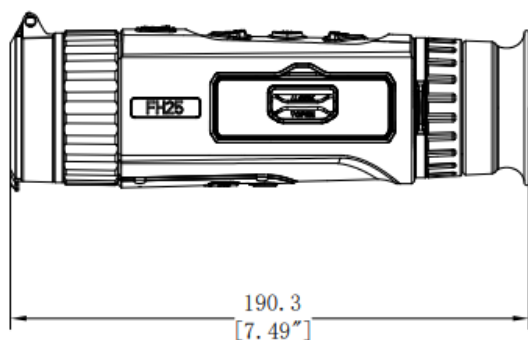

Unidade: mm [polegadas]

Accessories



Quick Start Guide (x1)

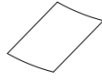

Non-dust Cloth (x1)



USB Cable (x1)



Protective Bag (x1)



Wrist Strap (x1)



Carrying case (x1)

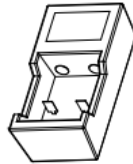

Charger (x1)



Cell (x2)



Neck Straps (x1)

AVISO DE CONFORMIDADE: Os produtos da série térmica podem estar sujeitos a controles de exportação em vários países ou regiões, incluindo, sem limitação, os Estados Unidos, a União Europeia, o Reino Unido e/ou outros países membros do Arranjo de Wassenaar. Por favor, consulte um especialista jurídico ou de conformidade profissional ou as autoridades governamentais locais para quaisquer requisitos necessários de licença de exportação, caso pretenda transferir, exportar ou re-exportar os produtos da série térmica entre diferentes países.



HIKMICRO SIGHT



HIKMICRO Outdoor hikmicro_outdoor HIKMICRO Outdoor HIKMICRO info@hikmicrotech.com <http://hikmicrotech.com/en>

room 313, unit B, building 2, 399 danfeng road, xixing subdistrict, binjiang district, hangzhou, zhejiang
@hangzhou microimage software co., Ltd .2020 | data subject to change without notice!